

Федеральное государственное бюджетное образовательное  
учреждение высшего образования  
«Удмуртский государственный университет»

*На правах рукописи*

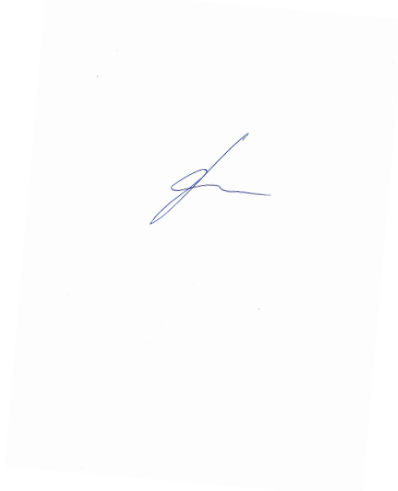

**Филиппова Мария Петровна**

**СОДЕРЖАТЕЛЬНЫЕ ПАРАМЕТРЫ РЕЧЕВОЙ АГРЕССИИ  
В ЖАНРЕ ИНТЕРНЕТ-КОММЕНТАРИЯ**

5.9.8. Теоретическая, прикладная и сравнительно-сопоставительная  
лингвистика

Диссертация на соискание ученой степени  
кандидата филологических наук

Научный руководитель:  
доктор филологических наук, профессор  
Васильев Лев Геннадьевич

Ижевск – 2024

## ОГЛАВЛЕНИЕ

ВВЕДЕНИЕ .....	4
ГЛАВА 1. ТЕОРЕТИЧЕСКИЕ ОСНОВАНИЯ ИЗУЧЕНИЯ РЕЧЕВОЙ АГРЕССИИ И ВРАЖДЕБНОСТИ В ЖАНРЕ ИНТЕРНЕТ-КОММЕНТАРИЯ .....	13
1.1. О понятиях ‘речевая агрессия’ и ‘враждебность’ .....	13
1.1.1. Агрессия как междисциплинарный феномен .....	13
1.1.2. Соотношение понятий ‘враждебность’ и ‘речевая агрессия’ .....	20
1.1.3. Речевая агрессия как собственно лингвистическое явление .....	27
1.1.4. Враждебность в юрислингвистическом аспекте .....	37
1.2. Риторико-аргументативные аспекты анализа агрессивного- маркированных интернет-комментариев .....	43
1.2.1. Жанр интернет-комментария как пространство реализации враждебности и агрессии .....	43
1.2.2. Риторико-аргументативные аспекты агрессии .....	54
1.2.2.1. Этос .....	54
1.2.2.2 Логос: структурно-функциональный подход .....	63
1.2.2.3. Пафос .....	68
Выводы по главе 1 .....	80
ГЛАВА 2. ЛИНГВИСТИЧЕСКИЕ ОСОБЕННОСТИ РЕЧЕВОЙ АГРЕССИИ В ИНТЕРНЕТ-КОММЕНТАРИЯХ .....	86
2.1. Этос в аспекте риторико-аргументативной проблемной ситуации .....	87
2.2. Речевая агрессия без структур обоснования: персуазивный аспект .....	93
2.2.1. Этос: ценностные ориентации .....	94
2.2.1.1. Объект речевой агрессии – личность адресата .....	94
2.2.1.2. Объект речевой агрессии – автор статьи / корневого поста ....	98
2.2.1.3. Объект речевой агрессии – герои статьи/корневого поста .....	100

2.2.1.4. Объект речевой агрессии – группа лиц, объединенных по какому-либо признаку.....	101
2.2.2. Пафос.....	106
2.3. Речевая агрессия, сопровождаемая обоснованием: персуазивно-конвинсивный аспект .....	133
2.3.1. Этос: ценностные ориентации.....	134
2.3.2. Логос: структурно-функциональный подход .....	139
2.3.3. Пафос.....	189
Выводы по главе 2.....	214
ЗАКЛЮЧЕНИЕ .....	218
СПИСОК ЛИТЕРАТУРЫ.....	223
ЛЕКСИКОГРАФИЧЕСКИЕ ИСТОЧНИКИ.....	260
ИСТОЧНИКИ ПРАКТИЧЕСКОГО МАТЕРИАЛА .....	262

## ВВЕДЕНИЕ

В настоящем исследовании проводится комплексный анализ реализации речевой агрессии в жанре интернет-комментария.

Исследования речевой агрессии в интернет-дискурсе вызывают повышенный интерес. Связано это с тем, что наряду с огромным количеством плюсов интернет-коммуникация таит в себе опасность для общества, так как интернет-пространство содержит большое количество сетевых сообществ, сконцентрированных на проявлении и распространении речевой агрессии. Интернет-пользователи попадают в коммуникативное поле с высоким потенциалом агрессивности. Коммуниканты, проявляя речевую агрессию, полагают, что проявляют свободу слова и естественность языка. Однако впоследствии данные высказывания нередко становятся объектами судебных разбирательств.

Поскольку интернет-коммуникация становится все более актуальным видом общения, изучение речевой агрессии именно в интернет-дискурсе носит высокую социальную значимость. Повышенный интерес к речевой агрессии в данном типе дискурса диктуется в первую очередь прикладными аспектами – выявление враждебности и ее обоснования становится криминалистически значимым в уголовно-процессуальном производстве.

*Актуальность темы исследования* определяется следующими факторами: а) необходимостью комплексного изучения особенностей реализации речевой агрессии в интернет-дискурсе, в частности, в речевом жанре интернет-комментария; б) потребностью установить соотношение понятий «речевая агрессия» и «враждебность»; в) необходимостью определить применимость исследовательской функционально-семантической модели к анализу риторико-аргументативного компонента интернет-комментария.

Таким образом, выбор темы обусловлен необходимостью дальнейшего изучения феномена речевой агрессии в интернет-дискурсе в новом исследовательском ракурсе, связанном с ориентацией на коммуникативно-

дискурсивные и риторико-аргументативные аспекты анализа речевой агрессии.

Исследование речевой агрессии с позиций разных научных подходов и в различных видах дискурса в мировой науке представлено достаточно широко (см.: [Бас 1971; Леонтьев 1977; Рейковский 1979; Изард 1980, 1999; Инфанте, Рэнсер 1982; Выготский 1983, 1984; Инфанте 1989; Крысин 1996; Секун 1996; Реан 1996; Михальская 1996; Жельвис 1997; Сковородников 1997; Леонтьев А.А. 1997; Бэрн, Ричардсон 1997; Майданова 1997; Мокиенко 1998; Бернал 2000а 2002, 2008; Адлер 2000; Третьякова 2000; Голев 2000, 2004; Купина 2001; Енина 2002; Лурия 2002; Костяев 2003; Матвеева 2003; Шаронов 2004; Щербинина 2004, 2012; Власова 2005; Седов 2005; Леонов 2005; Пищальникова 2005; Воронцова 2006; Галяшина 2006; Ениклопов 2007; Тарасова 2010; Романов, Костяев 2011; Черкасова 2011; Салимовский 2012; Кусов, Потапова, Комалова 2015; Бухнер, Рогозина 2015; Кошкарова 2015; Махина 2017; Ларионова 2017; Новикова, Смирнов 2018 и др.]).

Интернет-дискурс также изучен достаточно широко (см.: [Галичкина 2001; Асмус 2005; Лутовинова 2009; Ахренова 2009; Горошко 2008, 2009; Щипицина 2010; Салимовский 2012; Горина 2013, 2015; Сидорова 2014; Бекетова 2018 и др.]).

Вопросами изучения аргументации в дискурсе занимались отечественные и зарубежные исследователи (см.: [Тулмин 1958; Перельман, Ольбрехтс-Титека 1969; Крейбл 1976; Еемеерен 1983; Фримэн 1985; Лич 1989; Фрили 1990; Баранов 1990; Брутян 1992; Васильев 1992, 1999, 2014; Гроотендорст 1994; Васильев, Ощепкова 1999, 2000; Ревенко 1999; Сериио 1999; Фанян 2000; Еемеерен, Гроотендорст, Хенкеманс 2002; Добрякова 2003; Ощепкова 2004; Волкова 2005; Гудкова 2007; Еемеерен, Касьянова 2007; Минаков 2007; Петрухина 2009; Ручкина 2009; Салтыкова 2011; Сташ 2011 и др.]).

В силу разнообразия феномена речевой агрессии как типа дискурсивной практики он продолжает оставаться важной сферой исследования речевого общения.

**Объектом** изучения в диссертации является речевая агрессия.

**Предметом** исследования выступают языковые и речевые средства выражения речевой агрессии и формирования враждебного отношения к адресату или характеризуемому объекту в речевом жанре интернет-комментария.

**Цель** данной работы – установление лингвистической специфики манифестаций речевой агрессии в речевом жанре интернет-комментария.

Для реализации этой цели предусматривается решение следующих **основных задач**:

- 1) описать базовые тенденции в изучении речевой агрессии в современной отечественной и зарубежной лингвистике;
- 2) определить характер соотнесенности понятий «речевая агрессия» и «враждебность» и варианты их со-реализации для любого типа дискурса;
- 3) провести анализ компонентов риторического триединства (этоса, пафоса, логоса) в агрессивно маркированных комментариях, не содержащих обосновывающих структур, и в интернет-комментариях, сопровождаемых обоснованием;
- 4) определить коммуникативно-прагматические установки адресанта при выражении речевой агрессии;
- 5) выявить языковые средства манифестации наиболее частотных стилистических приемов в интернет-комментариях, эксплицирующих речевую агрессию.

В основу исследования положена следующая **гипотеза**: манифестация речевой агрессии, а также ее направленность обретают специфику под воздействием особенностей интернет-дискурса. Речевая агрессия, являясь средством выражения враждебности, может сопровождаться обоснованием. Можно предположить, что конвинсивно-персуазивный анализ с позиции

риторического триединства обеспечивает всестороннее и полное рассмотрение феномена речевой агрессии.

*Материалом исследования* послужили интернет-комментарии, находящиеся в открытом доступе и размещенные в интернет-пространстве; криминалистически значимые комментарии, явившиеся объектом лингвистической экспертизы и содержащие состав речевого правонарушения. Объем речевого материала включил 5483 комментария, размещенные под 34 постами (статьями) русскоязычной сети Интернет.

*Теоретико-методологической основой* послужили работы отечественных и зарубежных авторов в области:

1) прагмалингвистики (Н.Д. Арутюнова, В.В. Богданов, А. Вежбицкая, Г.П. Грайс, Т.А. ван Дейк, Дж. Лич, Дж. Сёрль, И.А. Стернин, П.Ф. Стросон, И.П. Сусов и др.);

2) виртуального дискурса (Е.И. Горошко, О.В. Лутовинова, И.Н. Розина, Л.П. Сон, М.Г. Шилина, Л. Ю. Щипицина и др.);

3) речевого жанроведения (Н.Д. Арутюнова, А. Вежбицкая, В.В. Виноградов, Ст. Гайда, В.Е. Гольдин, В.В. Дементьев, А.К. Долинин, В.И. Карасик, М.Н. Кожина, В.А. Салимовский, К.Ф. Седов, О.Б. Сиротинина, Г.Я. Солганик, М.Ю. Федосюк, Т.В. Шмелева и др.);

4) когнитивной лингвистики (Н.Н. Болдырев, С.Г. Воркачев, В.З. Демьянков, Д.О. Добровольский, В.И. Карасик, Н.А. Красавский, Е.С. Кубрякова, З.Д. Попова, Ю.С. Степанов, И.А. Стернин и др.);

5) речевой агрессии и враждебности (Р. Бэрн, Т.А. Воронцова, Н.Д. Голев, В.И. Жельвис, А.П. Костяев, К. Лоренц, М.А. Осадчий, Н.Е. Петрова, А. А. Реан, Д. Ричардсон, А.П. Сковородников, В. А. Салимовский, З. Фрейд и др.);

6) теории аргументации (Дж. А. Блэр, Г.А. Брутян, Л.Г. Брутян, Л.Г. Васильев, Ф. ван Еемерен, Р. Крейбл, Х. Перельман, С. Тулмин и др.);

7) лингвистической аргументологии (А.Н. Баранов, Н.С. Барбина, Л.Г. Васильев, А.А. Волков, Т.Н. Савчук, Т.П. Третьякова, Н.Ю. Фанян и др.).

В качестве *методов и методик* анализа в исследовании использовались методы интерпретации, анализа и синтеза, описательный метод, метод прагматического анализа, методы стилистического и риторического анализа, дефиниционный метод, метод компонентного анализа, метод анализа структурной организации текста, метод пропозиционального анализа, методы семантико-синтаксического и лексико-семантического анализа, методика аргументативно-функционального анализа.

В ходе исследования были сформулированы и выносятся на защиту следующие *положения*.

1. Понятия «речевая агрессия» и «враждебность» находятся в гипогиперонимических отношениях: всякая агрессия изначально имеет враждебную основу, речевая агрессия служит одним из средств выражения враждебности. Враждебность определяется как сложный эмоционально-экспрессивный комплекс, который может получить речевое выражение или остаться в латентной форме. Речевое выражение враждебности соотносится с такой коммуникативно-прагматической установкой адресанта, которая включает в себя вторжение в аксиологическое и когнитивное пространство адресата, что способно изменить его отношение к референту на нужное для адресанта.

2. Реализация речевой агрессии в жанре интернет-комментария обретает свою специфику под воздействием коммуникативно-дискурсивных особенностей интернет-пространства. Особенности интернет-среды обуславливают разнонаправленность адресации в интернет-комментарии и, соответственно, речевой агрессии, что влечет за собой реализацию разных коммуникативных интенций.

3. Пафосный компонент, речевоздействующий эффект которого проявляется на разных языковых уровнях, связан преимущественно с использованием лексики и стилистических средств. Изученные комментарии характеризуются доминированием лексики, используемой в функции инвектив. Для комментариев, не содержащих «обоснования», наиболее



употребительна лексика, относящаяся к тематической группе “физические и умственные недостатки”. Для комментариев, сопровождающихся обоснованием, частотна лексика, обозначающая чью-либо негативную деятельность, занятия, поступки, поведение. Основными стилистическими приемами в комментариях являются метафора, метонимия, риторические вопросы, обращения, восклицания, параллелизм, парцелляция. Их активное применение в жанре интернет-комментария обусловлено интенцией коммуникантов эффектно и эффективно воздействовать на адресата, стремлением внести в его картину мира определенные изменения или в экспрессивной форме завоевать его моральную поддержку.

4. Этический компонент обретает свою специфику, обусловленную параметрами интернет-дискурса. Адресанты независимо от наличия / отсутствия обосновывающего компонента в интернет-комментариях апеллируют к следующим ценностям: морально-этическим, нравственным, ценностям профессиональной сферы, базовым жизненным ценностям. Выбор ценностных апелляций зависит от объектной направленности речевой агрессии. Образ адресанта в жанре интернет-комментария помимо характеристик, относящихся к понятию языковой личности, дополняется характеристиками специфическими, обусловленными интернет-пространством. В нем имеет место реализация сетевой коммуникативной личности с особой визуальной самопрезентацией и демонстрацией своего лингвокреативного потенциала.

5. Логосная составляющая интернет-комментария, изученная по функционально-семантическим моделям, обретает свою специфику, обусловленную дискурсивно-жанровыми признаками: происходит стирание формальных границ единиц аргументативной структуры; оценочные Тезисы превалируют над другими семантическими типами Тезисов; коммуникантами используются как простые (однопосылочные), так и сложные аргументативные структуры с превалированием сложных конвергентных структур.

**Научная новизна** исследования определяется тем, что в нем впервые:

а) определены варианты со-реализации речевой агрессии и враждебности для речевого жанра интернет-комментария;

б) описано проявление коммуникативно-дискурсивной стороны речевой агрессии, ориентированной на формирование адресантом враждебного отношения у адресата к предмету речи;

в) выявлено различие в ценностных апелляциях коммуникантов в зависимости от объекта речевой агрессии;

г) проведен анализ риторико-аргументативных средств, используемых для выражения речевой агрессии в жанре интернет-комментария.

**Теоретическая значимость** исследования заключается: а) в раскрытии лингвистической сущности феномена речевой агрессии, реализующейся в жанре интернет-комментария; б) в демонстрации эффективности применения риторико-аргументативного подхода к анализу логосной, пафосной и этосной составляющих содержания интернет-комментария; в) в рефлексивизации возможностей использования предложенных методик анализа к изучению иных типов текстов интернет-коммуникации; г) в расширении представлений о содержании комплексного подхода к анализу речевоздействующих дискурсивных практик.

**Практическая ценность** работы определяется возможностью использования полученных результатов в системе существующих подходов в лингвистической экспертизе текста, а также в консультационной практике по материалам, связанным с речевыми преступлениями. Результаты исследования могут быть использованы в курсах лекций по интернет-коммуникации, речевому воздействию, дискурсологии, прагмалингвистике и социолингвистике.

**Обоснованность и достоверность результатов** диссертационного исследования обеспечивается опорой на современную научную методологию, включая теоретические работы отечественных и зарубежных ученых в области дискурсологии, прагмалингвистики, риторики, аргументологии. Полученные

данные и их интерпретация не противоречат общей картине достижений в сфере изучения речевой агрессии в современной науке. Достоверность результатов также обусловлена: исследованием широкого корпуса языкового материала – общее количество отобранных для подробного анализа текстов составляет 34 поста (статей) русскоязычного материала с комментариями при общем количестве 5483 изученных комментария; использованием комплекса релевантных методов и методик исследования; наличием апробации основных результатов диссертации на научных форумах и в публикациях в рецензируемых и иных научных изданиях.

**Апробация работы.** Основные результаты исследования были представлены в сообщениях и докладах на научных конференциях: Международная научно-практическая конференция «Язык и литература в научном диалоге» (г. Ижевск, 2016 г.), XXXVI Международной научно-практической конференции «Научный форум: Филология, искусствоведение и культурология» (г. Москва, 12.05.2020 г.), XXXIX Международной научно-практической конференции «Научный форум: Филология, искусствоведение и культурология» (г. Москва, 20.08.2020 г.), XLI Международной научно-практической конференции «Научный форум: Филология, искусствоведение и культурология» (г. Москва, 19.10.2020 г.), XIII Международной научно-практической конференции «Современное научное знание: теория, методология, практика» (г. Смоленск, 2020 г.), 1-й Всероссийской научной конференции «Лингвистическая аргументология: проблемы и перспективы» (г. Калуга, 2022 г.).

По теме диссертации опубликовано 8 печатных работ (в том числе 4 в рецензируемых научных изданиях, рекомендованных ВАК Минобрнауки РФ) общим объемом 4,34 п.л.

**Личный вклад** соискателя при получении результатов, изложенных в диссертации, состоит: а) в выделении функционально-семантических комплексов метадискурсивных языковых средств, обладающих речевоздействующим потенциалом и характерных для интернет-

комментирования; б) в выявлении у сетевой коммуникативной личности дополнительных характеристик, обусловленных интернет-дискурсом.

*Структура* диссертации определяется поставленными в ней задачами. Работа состоит из введения, двух глав, заключения, списка литературы и приложения.

Во Введении дается обоснование актуальности, названа гипотеза, определяются цели, основные задачи, методы анализа, научная новизна, теоретическая и практическая значимость исследования.

В Главе 1 «Теоретические основания изучения речевой агрессии и враждебности в жанре интернет-комментария» дается описание подходов к изучению речевой агрессии и враждебности, а также понятий, концепций и конкретных методов анализа данных феноменов. В этой главе охарактеризованы подходы ученых к анализу жанра интернет-комментария и риторико-аргументативного анализа дискурса.

В Главе 2 «Лингвистические особенности речевой агрессии в интернет-комментариях» демонстрируется анализ агрессивно-маркированных интернет-комментариев, не содержащих компонент обоснования, и комментариев, сопровождающихся обоснованием. Выявляются особенности реализации риторического триединства (этоса, логоса и пафоса) в указанных интернет-комментариях.

В Заключении подводятся общие итоги работы и намечаются перспективы дальнейших исследований.

# ГЛАВА 1.

## ТЕОРЕТИЧЕСКИЕ ОСНОВАНИЯ ИЗУЧЕНИЯ РЕЧЕВОЙ АГРЕССИИ И ВРАЖДЕБНОСТИ В ЖАНРЕ ИНТЕРНЕТ- КОММЕНТАРИЯ

### 1.1. О понятиях ‘речевая агрессия’ и ‘враждебность’ 1.1.1. Агрессия как междисциплинарный феномен

Обычно агрессию определяют как «поведение, направленное на причинение вреда или ущерба другому <...>, имеющему все основания избегать подобного с собой обращения» [Бэрон, Ричардсон 1997: 53].

Поскольку агрессия сама по себе неоднородна, ее изучение проводится в разных научных областях: в психологии, социологии, философии, культурологии и лингвистики. Однако агрессия считается явлением прежде всего психологическим, поэтому ее сущность глубже исследована в психологии. К настоящему времени данному феномену посвящено много исследований в отечественной и зарубежной психологии. Основными подходами в описании агрессивного поведения традиционно считаются психоаналитический, этологический, фрустрационный и бихевиористский.

Этологический (или эволюционно-генетический) подход трактует агрессию как форму поведения, которая способствовала выживанию и приспособлению вида в постоянной борьбе за существование, в результате чего совершенствовались его психолого-биологические свойства [Реан 1996]. Агрессия заложена на инстинктивном уровне как у людей, так и у животных, и помогает выживанию вида.

Классический психоанализ также дает объяснение генетическим причинам возникновения агрессии. В основном, психоаналитический подход связывают с именем З. Фрейда, который связывал агрессию с действием одного из инстинктов, которые управляют человеком: эросом (сохранением жизни) и танатосом (разрушением жизни) [Фрейд 2002]. По мнению другого классика психоанализа А. Адлера, агрессия связана с комплексом

неполноценности, который развивается у личности, когда реализация стремления к самосовершенствованию по некоторым причинам невозможна. Так, у личности возникает внутренний конфликт и психологический дискомфорт. Далее преодоление этого комплекса неполноценности может идти по пути самоутверждения за счет другого. Через причинение другому физического и психологического вреда и страданий закомплексованный индивид возвышает себя, получает чувство социальной полноценности и компетентности. В крайних формах психологическая ущербность приводит личность к садизму. В менее выраженных проявлениях комплекс неполноценности становится причиной агрессивных черт характера личности (подробнее см.: [Адлер 2000]).

Положения психологии А. Адлера хорошо согласуются с фрустрационным подходом к изучению агрессии. Основные положения теории фрустрации были изложены американскими психологами Дж. Доллардом, Н. Миллером. Суть подхода заключается в том, что агрессия является защитной реакцией психики от внутреннего напряжения и следствием состояния фрустрации — психологического дискомфорта, возникающего в ситуации невозможности достижения какой-либо цели, желания и т. п. [Доллард 1980]. Данный подход также отражен в работах Н. Миллера [Миллер 1941, 1948] и Л. Берковица [Берковиц 1965, 1969, 2001].

Однако не всякий человек в состоянии фрустрации проявляет агрессию. И связывают это с социальной средой, где существует личность, с воспитанием и закладываемыми стереотипами поведения в разных ситуациях социального взаимодействия. Данный подход называется бихевиористским и связан с исследованиями [Бандура 1983; Басс 1961] и др.

Психологический подход подразумевает под речевой агрессией речевое поведение, в основе которого лежит особое психологическое состояние участника коммуникации.

Приведем некоторые определения речевой агрессии в психологическом аспекте.

«Агрессия вербальная — форма агрессивного поведения, в которой используется отреагирование своих отрицательных эмоций как посредством следующих интонаций и других невербальных компонентов речи, так и посредством угрожающего содержания высказываний» [Власова 2005: 12–15].

Речевая агрессия — это «индивидуальное или коллективное поведение, направленное на нанесение физического и психологического вреда, ущерба, либо на уничтожение другого человека или группы людей» [Леонов 2005: 211].

Достаточно полный перечень исследований, рассматривающих речевую агрессию с позиции психологии, приводится в работах А.А. Романова, А.П. Костяева [Романов, Костяев 2011]. В данной работе исследования приводятся в соотношении с основными теориями к анализу агрессивного поведения личности с позиций психологии: теории инстинкта, теории побуждений, теории смещенной агрессии, когнитивной (познавательной) теории, теории социального научения.

Выделение данных теоретических подходов является весьма условным, также более подробно ознакомиться с агрессией как психологического явления можно в целом ряде специальных исследований – см.: [Бютнер 1991; Антонян 1995; Реан 1996; Бандура, Уолтерс 2000; Ениколопов 1999, 2005, 2007, 2007а, 2007б; Коннор 2005].

В большинстве лингвистических работ речевая агрессия рассматривается как явление лингвопсихологическое, где психологическое понимание агрессии в значительной степени экстраполируется на речевое поведение и с лингвистикой связан только способ выражения [Воронцова 2006]. В работе Т.А. Воронцовой подробно описан лингвопсихологический подход к пониманию агрессии, приведен обзор работ, описывающих явление речевой агрессии с лингвопсихологических позиций [Воронцова 2006]. К этой же проблематике обращались и многие другие ученые [Михальская 1996; Майданова 1997; Енина 2002; Матвеева 2003; Седов 2005].

Приведем некоторые выдержки из исследований речевой агрессии с точки зрения лингвopsихологии.

Так, К.Ф. Седов, рассматривает речевую агрессию как «целенаправленное коммуникативное действие, ориентированное на то, чтобы вызывать негативное эмоционально-психологическое состояние у объекта речевого воздействия» [Седов 2005: 33-36] и связывает речевую агрессию с определенным типом языковой личности. По его мнению, «агрессор – ущербная в социально-психологическом отношении личность. Для того чтобы добиться ощущения социальной полноценности, коммуникант такого рода должен доставить собеседнику моральный дискомфорт» [Седов 2000: 301].

В работах [Михальская 1996; Енина 2002; Матвеева 2003] исследователи связывают речевую агрессию с определенным психологическим состоянием адресанта.

К.Е. Изард определяет агрессию как физический акт, включающий в себя также и речь. Речевое нападение, по мнению К.Е. Изарда, это следствие эмоций, и поэтому его следует рассматривать как форму агрессии [Изард 1980].

Т.А. Воронцова проводит анализ возможностей экстраполяции категорий психологии при изучении агрессии на сферу речевой коммуникации и делает важный вывод о том, что «лингвopsихологический подход к анализу речевой агрессии не «срабатывает» в целом ряде коммуникативных ситуаций. Именно поэтому, на наш взгляд, речевая агрессия, являясь фактом речевой коммуникации, должна рассматриваться не столько в категориях и понятиях психологии, сколько в категориях и понятиях лингвистики» [Воронцова 2006: 25].

Психолингвистическое направление в исследовании речевой агрессии описывает «механизм возникновения агрессии как преобразование внешних реакций на негативные раздражители во внутренние, связанные с речемыслительной деятельностью и находящие выражение в речевых реакциях, которые, являясь сложной нервно-психической деятельностью,



опираются, в свою очередь, на интеллектуальные процессы» [Балахонская 2018: 494].

Напомним, что отличие психолингвистики от лингвопсихологии состоит в том, что берется в качестве предмета исследования и методы какой научной области применяются. Так, психолингвистика – это исследование предмета лингвистики методами психологии (в частности, с помощью психологических экспериментов), а лингвопсихология – исследование предмета психологии (человеческой ментальности, эмоций, сознаний, перцепции) лингвистическими методами, через призму обыденного языка [Демьянков 2007].

В рамках психолингвистического подхода речевая агрессия изучалась в [Леонтьев А. Н. 1977; Рейковский 1979; Выготский 1983, 1984; Леонтьев А.А. 1997; Лурия 2002; Пищальникова 2005; Тарасова 2010].

Исследования речевой агрессии в социолингвистическом аспекте связаны с ситуацией в обществе и посвящены, прежде всего, анализу инвективной лексики [Жельвис 1997; Мокиенко 1998; Костяев 2003]. Речевая агрессия как широкое социолингвистическое явление описывается в работах ряда ученых (см.: [Крысин 1996; Купина 2001; Шаронов 2004]).

В последние десятилетия интерес вызывают исследования феномена речевой агрессии с позиций эколлингвистики («лингвистической экологии», «лингвоэкологии», «языковой самообороны»). Эколлингвистика – новое направление в языкознании, которое рассматривает взаимодействие языка как с другими языками, так и с обществом, то есть средой, в которой он функционирует. Язык, являясь центральным компонентом психосферы человека, влияет на социум, а социум воздействует на язык [Шамне, Карякин 2011]. С позиций эколлингвистики Ю.В. Щербинина толкует речевую агрессию как «словесное выражение негативных чувств, эмоций, намерений в неприемлемой в данной речевой ситуации форме» [Щербинина 2012: 15]. Данное определение соотносит психологическую (чувства, эмоции, намерения), вербальную (словесное выражение) и социальную (ситуативный

контекст) составляющие явления агрессии. Рассматривая речевую агрессию в аспекте экологии языка, ее определяют «как средство засорения речи, как фактор, оказывающий отрицательное эмоциональное воздействие на адресата, как коммуникативную стратегию в ситуации конфликта» [Шамне, Карякин 2011: 205].

А.П. Сковородников в предметном поле эколингвистики рассматривает понятие «языковое насилие», которое определяет как «не аргументированное вовсе или недостаточно аргументированное открытое или скрытое (латентное) вербальное воздействие на адресата, имеющее целью изменение его личностных установок (ментальных, идеологических, оценочных и т. д.) или его поражение в полемике – в пользу адресата» [Сковородников 1997: 10]. Содержание данного понятия во многом соотносится с явлением речевой агрессии

Речевая агрессия описывается также в рамках этнолингвокультурных исследований как одна из причин межэтнической напряженности. Агрессия как лингвокультурный феномен изучается через коммуникативное поведение языковых личностей и через образы языкового сознания.

Так, в работе [Бухнер, Рогозина 2015] проводилось исследование этнолингвокультурной ситуации на основе данных психосоциолингвистического эксперимента, цель которого состояла в выявлении маркеров вербальной агрессии в отношении представителей ряда этносов, проживающих и работающих на территории Алтайского края.

В книге [Элибегов, Адибекян 2013] представлены различные способы использования вербальной агрессии в СМИ, нарушающие этнокультурные нормы общения, актуализирующие враждебность к определенному этносу.

Речевая агрессия как маркер враждебности исследуется в работах ряда исследователей (см.: [Енина 2002; Осадчий 2006; Щербинина 2008; Злоказов 2013; Кузнецов, Олейников 2014; Голиков 2014]).

Выражение враждебности в современных лингвистических исследованиях неразрывно связано с такими понятиями, как «язык вражды»,

«дискурс ненависти», «дискурс вражды», «словесный экстремизм» [Язык мой..., 2000; Колосов 2004; Галяшина 2006; Салимовский 2012].

Появление таких языковых явлений потребовало от современной лингвистики правовой и этической оценки, что повлекло за собой появление новой отрасли языкознания – юрислингвистики, где речевая агрессия проявляется через оскорбление [Понятие чести и достоинства, 2004; Юрислингвистика, 1999; Юрислингвистика-2, 2000; Юрислингвистика-3 2002; Цена слова 2002; Юрислингвистика-4 2003; Юрислингвистика-5 2004; Кусов, Голев 2004 и др.].

Ю.В. Щербинина дает определение речевой агрессии через понятие оскорбления, согласно которому речевая агрессия – это «проявление грубости в речи, негативное речевое воздействие и взаимодействие; обидное общение; выражение отрицательных эмоций и намерений в неприемлемой в данной ситуации и оскорбительной для собеседника форме» [Щербинина 2012: 13]. Речевая агрессия рассматривается также в рамках психолого-юридических проблем девиации. Е.В. Змановская справедливо утверждает, что агрессия и делинквентное (противоправное) поведение взаимосвязаны [Змановская 2003].

В языковедческом отношении речевая агрессия с позиции юрислингвистики рассматривается с точки зрения наличия или отсутствия в отдельном высказывании или в дискурсе в целом стилистически маркированных языковых и речевых средств (экспрессивно-окрашенная лексика, инвективы, грубо-просторечных слов и словосочетаний, избыточных употреблений иноязычной лексики, использования жаргонных языковых единиц и т.д.) в соотношении с приемлемостью их употребления в том или ином дискурсе. Однако «понимание речевой агрессии с точки зрения этики и права не может быть сведено к некому лексико-стилистическому инвентарю и предполагает функциональный подход к выбору языковых и речевых средств» [Воронцова 2006: 27].

Тем самым в работе Т.А. Воронцовой социолингвистический, стилистический, лингвоэкологический и юрислингвистический аспекты рассмотрения речевой агрессии в совокупности рассматриваются как лингвоэтический подход к изучению речевой агрессии [Воронцова 2006].

Таким образом, мы видим неоднородность феномена речевой агрессии, что связано с ее предпосылками – биологическими и социальными установками. В связи с этим явление речевой агрессии чаще всего изучается в комплексе как междисциплинарное явление. Обусловлено это также тем, что «речевая агрессия может выражать самые разные побуждения и намерения, возникать в разных обстоятельствах, приобретать разные формы словесного воплощения, т. е. не является единой формой поведения или деятельности» [Щербинина 2004: 12].

### **1.1.2. Соотношение понятий ‘враждебность’ и ‘речевая агрессия’**

Понятия ‘речевая агрессия’ и ‘враждебность’ чаще всего используются либо как синонимичные, либо как определяющие друг друга. Так, речевая агрессия определяется как средство выражения враждебности. «Речевая агрессия – использование языковых средств для выражения неприязни, враждебности, манера речи, оскорбляющая чье-л. самолюбие, достоинство» [Стилистический словарь 2003: 340]. М.Н. Черкасова на основе семантического, синтагматического и прагматического анализа слова ‘агрессия’ в современном русском языке приводит одно из значений понятия ‘агрессия’ - перен. враждебность, открытая неприязнь [Черкасова 2011: 3].

Р.К. Потапова и Л.Р. Комалова, описывая вербальную структуру коммуникативного акта агрессии, понимают под речевой агрессией использование языковых средств для выражения неприязни, враждебности; манеру речи, оскорбляющую чье-либо самолюбие, достоинство; побуждение (в том числе в форме призыва) к совершению насильственных (деструктивных) действий [Потапова, Комалова 2015].

Т.А. Воронцова отмечает в своем исследовании, что нередко «речевая агрессия рассматривается как отношения враждебности между участниками общения, как установка на конфликт, конфронтацию» [Воронцова 2006: 52].

В связи с этим встает вопрос о сосуществовании этих двух понятий и о возможности определения враждебности как собственно лингвистического явления. Наиболее подробно понятия агрессии и враждебности рассматриваются в области психологических исследований.

А. Басс утверждает, что враждебность и агрессия — взаимосвязанные явления, однако, не всегда сочетаемые. Например, люди могут находиться во враждебных отношениях, но не проявлять агрессии, в том числе и речевой, по отношению друг к другу. И наоборот, агрессия может проявляться и без отношения враждебности. При этом А. Басс указывает, что враждебность, в отличие от агрессии, всегда направлена на определенный объект: адресата либо референт [Басс 1971].

В.И. Секун подтверждает взаимосвязь агрессии и враждебности, но, наоборот, отмечает, что всякая агрессия изначально имеет враждебную основу. Без враждебности невозможно проявление агрессии [Секун 1996].

Социопсихолог К.Е. Изард определяет агрессию как «физический акт, который иногда может запускаться и поддерживаться эмоциями, входящими в комплекс враждебности; он совершается для того, чтобы причинить ущерб другому человеку (или себе), оскорбить его» [Изард 1999: 330], а враждебность — как сложный эмоционально-экспрессивный комплекс, включающий в себя гнев, отвращение и презрение, которые образуют триаду враждебности. Враждебность трактуется как пассивное состояние, не включающее в себя ни речевых, ни физических действий. Враждебность состоит из совокупности взаимодействующих эмоций и аффективно-когнитивных структур, которые формируют мысли и образы, связанные с желанием причинить вред объекту враждебности (но не означает реального причинения вреда) [Изард 1980, 1999].

Многие исследователи рассматривают понятия агрессии и враждебности в одном ряду с агрессивностью, хотя не все из них четко разделяют разницу между агрессией и агрессивностью. О необходимости разведения двух понятий агрессии и агрессивности подробно указано у Т.А. Воронцовой. Так, категория ‘агрессивность’ рассматривается как свойство, оценка речевого поведения, ориентированная на позицию адресата, а речевая агрессия – тип коммуникативного поведения и ориентирована на адресанта: «речевую агрессивность было бы, на наш взгляд, целесообразно рассматривать как результат субъективной интерпретации адресатом отдельного высказывания или дискурса в целом. Тогда как речевая агрессия, с нашей точки зрения, – это результат сознательной установки адресанта на определенный тип речевого поведения» [Воронцова 2006: 46].

Г.П. Ярмоленко проведя сравнительный анализ определений ‘агрессия’, ‘агрессивность’, ‘враждебность’, приходит к следующим определениям: ‘агрессия’ понимается как действия, направленные на причинение ущерба людям или другим объектам окружающего мира, агрессия является проявлением активности человека, принимающей формы насилия в межличностных взаимоотношениях людей, ради самоутверждения личности; ‘агрессивность’ есть свойство личности, выражающееся в готовности к агрессии; ‘враждебность’ – это негативная оценочная реакция человека на кого-либо или что-либо, которая обнаруживается в его мыслях, чувствах и осмысленных действиях в отношении объекта [Ярмоленко 2004].

С.Н. Ениклопов рассматривает ‘враждебность’ преимущественно как устойчивую комплексную психическую черту личности, связанную с уничтожением личностных качеств других людей и их мотивов; пожеланием им зла (активным или пассивным); с оппозиционным отношением к окружающим [Ениклопов 2007].

Большинство вышеприведенных определений ‘враждебности’ актуализируют ее отнесенность, в первую очередь, к психологическим явлениям и соотносят ее с внутренним эмоциональным состоянием

адресанта по отношению к адресату либо к референту, которое может получить активное речевое выражение или остаться в латентной форме.

К.Ф. Седов, рассматривая речевую агрессию с точки зрения лингвopsихологии, представляет классификацию видов речевой агрессии, в которой выделяется тип речевой агрессии 'враждебная / невраждебная'. Наличие такого противопоставления типов агрессии свидетельствует о том, что речевая агрессия не всегда мотивирована состоянием враждебности. Невраждебная речевая агрессия – это «как бы агрессивные речевые выступления: инвективы, послы с упоминанием “непристойных” частей тела, злопожелания, угрозы и т. п. Невраждебная агрессия — это агрессия лишь по форме. При всех признаках агрессивности основная интенция речевого акта не содержит стремления принести вред, ущерб собеседнику» [Седов 2005: 33-36].

С позиции прагмалингвистики исследует враждебность Л.А. Махина. В своем исследовании она пишет, что враждебность является негативной коммуникативно-прагматической установкой по отношению к другому человеку (или объекту) и представляет собой комплексный феномен, включающий и психическую, и поведенческую характеристику речевого субъекта, который, испытывая чувство враждебности, стремится видеть объект установки враждебности страдающим. На основе данного определения Л.А. Махина выделяет три аспекта 'враждебности': «(1) когнитивный, (2) аффективный и (3) поведенческий, отражением которых являются, соответственно, враждебность, гнев и агрессия» [Махина 2017: 9].

Когнитивный аспект 'враждебности' связан с ментальным уровнем, с длительной негативной установкой речевого субъекта по отношению к тому или иному объекту / объектам. Аффективный связан с эмоциональным уровнем и выражается совокупностью негативных эмоций, относящихся к «триаде враждебности». Поведенческий аспект является инструментальным средством выражения враждебности в виде различных видов агрессивного поведения (речевого / неречевого). На поведенческом уровне враждебность

может смыкаться с агрессией (в том числе и речевой). В таком случае враждебность, по мнению Л. А. Махиной, можно считать одновременно и причиной, и следствием агрессии.

В рамках правовой квалификации 'враждебность' в современных лингвистических исследованиях соотносима с такими понятиями, как 'язык вражды', 'язык интолерантности', 'дискурс ненависти', 'дискурс вражды', 'словесный экстремизм', 'риторика ненависти' [Язык мой..., 2000; Колосов 2004; Воронцова 2006; Галяшина 2006; Салимовский 2012] и т. п.

Язык вражды, по определению О.С. Коробковой, это любое языковое выражение интолерантности [Коробкова 2009: 201], «языковой поступок», способствующий возбуждению разного рода социальной вражды (национальной, религиозной и др.) [Риторика 2015: 198].

По мнению М.В. Гречихина, язык вражды сопряжен с языком интолерантности и репрезентирует наиболее агрессивные способы проявления интолерантности. Язык интолерантности определяется как совокупность способов и языковых средств, создающих в массовом сознании негативное или статусно-сниженное восприятие другого субъекта и его проявлений [Гречихин 2008].

Изучению 'языка вражды' в российской науке посвящены работы В.И. Жельвиса [Жельвис 1997], С.А. Колосова [Колосов 2004], А.В. Денисовой [Денисова 2009], А.В. Евстафьевой [Евстафьева 2009], Л.Р. Комаловой [Комалова 2011, 2016].

Наряду с понятием 'язык вражды' используется термин 'дискурс ненависти', который, по мнению С.А. Колосова, представляется более предпочтительным, так как «позволяет исследователю учитывать когнитивные аспекты продуцирования и рецепции текстов» [Колосов 2004]. В своем исследовании С.А. Колосов определяет задачу выделить и проанализировать когнитивно-речевые стратегии, применяемые для конструирования ненависти в дискурсе.



В настоящее время явление ‘языка вражды’ изучается в разных направлениях научного знания и многими признается как междисциплинарное. Однако интерес к речевому выражению враждебности возрастает в связи со сменой исторического и социокультурного фона, когда возникает необходимость дать юридическую оценку речевым действиям. В связи с этим появляется новая отрасль языкознания – юрислингвистика, где речевая агрессия проявляется через ‘оскорбление’.

Решение вопроса юридической квалификации речевых поступков привело к необходимости определения понятий ‘речевая агрессия’ (вербальная) и ‘враждебность’ (вражда).

П.Н. Хроменков пишет, что вопрос о понятии «вербальная агрессия» стал актуальным при практическом решении лингвоюридических проблем. С точки зрения американских ученых, «к случаям вербальной агрессии следует относить высказывания, цель которых заключается не в передаче какой-либо информации, а в провоцировании немедленной отрицательной реакции» [Хроменков 2016: 40]. Там же приводится ссылка на коллективную работу голландских исследователей «Богохульство, дискриминационные выражения из-за религии и языка вражды», где указано, что оскорбление нацелено на дискредитацию статуса противника, а проявление ненависти является ущемлением самого права на существование [Хроменков 2016: 41].

В исследовательском поле речевой агрессии ‘враждебность’ также оценивается учеными как крайняя форма речевой агрессии. Можно определенно сказать, что исследования по речевой агрессии являются теоретической базой для выявления враждебного отношения.

М.Н. Черкасова пишет, что термин «речевая агрессия» входит в гипогиперонимические отношения с такими понятиями как «инвектива», «обсценная лексика», «словесный экстремизм», «язык вражды» и пр. [Черкасова 2011: 34].

Исследование Т.А. Воронцовой, рассматривающее явление речевой агрессии как собственно лингвистического явления определяет

коммуникативно-прагматические типы речевой агрессии: речевая агрессия рассматривается как вторжение в речевое, аксиологическое и/или когнитивное пространство адресата [Воронцова 2006].

Вторжение в аксиологическое пространство адресата осуществляется путем навязывания адресату негативного отношения к референту высказывания посредством актуализации негативной оценки, представленной как оценки-знания, не требующей мотивировки, т.е. аксиоматичной [Воронцова 2006].

Вторжение в когнитивное пространство заключается в прямом или косвенном выражении негативного отношения к предмету речи, целью которого является изменение оценки целого класса объектов, стоящих за концептом, что приводит к реструктуризации концепта в целом. Реструктуризация концепта происходит в результате многократного длительного воздействия в коллективном когнитивном пространстве: содержание ядерной зоны концепта изменяется и одновременно негативизируется. Следствием этого процесса является изменение (в негативную сторону) социальной оценки всего концепта [Воронцова 2006].

Очевидно, что речевое выражение враждебности соотносится с такой коммуникативно-прагматической установкой адресанта, которая включает в себя вторжение в аксиологическое и когнитивное пространство адресата. Аксиологический компонент связан с актуализацией негативной оценки объекта агрессии, а когнитивный аспект с изменением представления о том или ином объекте. Изменение представления об объекте достигается при наличии обоснованной точки зрения автора, то есть текст должен сопровождаться аргументативным компонентом. Так, для квалификации выраженности в тексте враждебного отношения недостаточно того, чтобы коммуникант только проявил речевую агрессию в форме негативно-оценочного высказывания. Данное высказывание должно обязательно включать обоснование данной негативной оценки. Наличие аргументативного компонента указывает на целенаправленность речи коммуниканта, на

осознанность его речевых действий и на желание оказать воздействие на адресата. Такое воздействие, чтобы подчинить его своим установкам, изменив его отношение к объекту на враждебное.

### **1.1.3. Речевая агрессия как собственно лингвистическое явление**

Интерес лингвистов к вербальной агрессии на протяжении нескольких десятилетий обусловлен тем, что агрессия активно проникает в общественную, политическую сферу жизни общества, в СМИ даже при наличии некоторых попыток её сдерживания и нейтрализации.

В современных исследованиях, посвященных агрессии слова, в равной степени используются термины: вербальная агрессия, языковая агрессия, речевая агрессия, коммуникативная агрессия. Кроме этого, варьируется и второй компонент «агрессия-агрессивность». Обзор работ, в которых используется тот или иной термин, а также аргументация в пользу выбора термина 'речевая агрессия' даны в работе Т.А. Воронцовой [Воронцова 2006]. Вслед за Т.А. Воронцовой в настоящем исследовании мы придерживаемся термина 'речевая агрессия', так как он, по мнению ученого, соответствует той научной парадигме, в рамках которой рассматривается данное явление и в большей степени отвечает требованиям терминологической системы теории речевой коммуникации [Воронцова 2006: 48].

Л.Р. Комалова показывает различные понимания речевой агрессии в терминах лингвистов – это «наступательное доминирующее речевое поведение» (инициативная трактовка), «вербализованное эмоциональное реагирование» (реактивная трактовка), «речевой акт, заменяющий агрессивное физическое действие» (интенциональная субститутивная трактовка), «вторжение в когнитивное речевое пространство адресата» (ментально-преобразующая трактовка), «способ создания коммуникативного дисбаланса» (контактно-организующая трактовка) ([Комалова 2017], экспликация наша – М.Ф.).

Т.Ф. Новикова, П.Ю. Смирнов приводят следующую (адресатно-ориентированную) вариацию терминов: «патологическая коммуникация», «негативное речевое поведение», «грубая речь», «язык вражды». Они также указывают, что такого объяснения речевой агрессии недостаточно [Новикова, Смирнов 2018].

Т.В. Ларионова отмечает, что на отсутствие однозначного определения речевой агрессии влияет «во-первых, «возраст» данного явления в бытовом и научном сознании, что обуславливает стирание некоторых архетипических черт, изначально присущих данному явлению, во-вторых, влияние авторитетных исследований в области психологии, социологии, биологии и даже генетики, которые иногда «отвлекают» исследователя от лингвистической составляющей [Ларионова 2017]. Также Т.В. Ларионова указывает, что речевая агрессия, в основном, рассматривается как 1) коммуникативное действие / проявление / коммуникативный акт; 2) речевое поведение [Ларионова 2017].

Р.К. Потапова и Л.Р. Комалова, описывая вербальную структуру коммуникативного акта агрессии, понимают под речевой агрессией использование языковых средств для выражения неприязни, враждебности; манеру речи, оскорбляющую чье-либо самолюбие, достоинство; побуждение (в том числе в форме призыва) к совершению насильственных (деструктивных) действий [Потапова, Комалова 2015].

В зарубежной лингвистике исследование вербальной агрессии было предпринято профессором Д. Инфанте и его коллегами. Он отмечал, что вербальная агрессия является «низшим уровнем» физической агрессии (при этом отнесение вербальной субстанции к низшим поведенческим составляющим, на наш взгляд, не обоснованно). Оба вида агрессии зачастую обуславливают друг друга: вербальное агрессивное поведение может провоцировать физическую агрессию в случае изначального враждебного настроения объекта вербальной агрессии, который может быть обусловлен личностными, социальными или ситуативными факторами [Инфанте 1989].

В работе [Инфанте, Рэнсер 1982] выделяется аргументированный тип речевой агрессии, который должен подкрепляться фактами и служить подтверждением тому или иному высказыванию [Инфанте, Рэнсер 1982: 73]. При этом акт речевой агрессии, по мнению авторов, должен относиться к конкретному лицу, а употребление слов и выражений с агрессивной окраской должно сопровождаться умыслом унижить и оскорбить адресата – подход, по существу, не раскрывающий существенных признаков агрессии.

М. Бернал выделял аутентичную и неаутентичную речевую агрессию. Под первой понимается коммуникативное действие, цель которого состоит в причинении ущерба адресату в любом контексте [Бернал 2008: 788]. Под неаутентичной речевой агрессией понимается явно агрессивное и оскорбительное речевое действие, которое адресат не интерпретирует таковым [Бернал 2008: 788]. Тем самым, притворный характер неаутентичной агрессии преследует, на наш взгляд, иные, этосные (в др.-греческом понимании этого термина) цели, связанные с интенциональным формированием имиджа агрессора.

Проанализировав работы диссертационного жанра, посвященные речевой агрессии, было выявлено, что данное явление изучается с точки зрения разных подходов: когнитивно-дискурсивного; когнитивно-коммуникативного; когнитивно-прагматического; этического и лингвопсихологического; функционально-стилевого; деривационного; лингвокультурного и др.

Указанные подходы используются в изучении речевой агрессии в различных видах дискурса: в политическом [Шамне, Карякин 2011; Горностаева 2014; Балахонская, Быков 2018 и др.], в бытовом [Андреева 2009; Воронцова, Копылова, 2017 и др.], в публичном [Воронцова 2006; Фирсова 2018; Калинина М. А., Калинина М. В., 2018 и др.], в песенном [Михайлова 2018 и др.], в массово-информационном [Петрова, Рацибурская 2011; Воронцова 2012; Сайдумова 2016; Яковлева 2016 и др.], в том числе интернет-дискурсе [Салимовский 2012; Воронцова 2016; Синельникова 2016; Бекетова

2018 и др.], в академическом [Соловьянова 2020 и др.], в конфликтном [Кошкарлова 2015; Макаренко 2018 и др.] и др.

В современной отечественной лингвистике имеется значительное количество исследований, в которых речевая агрессия рассматривается как установка на конфликт. Конфликтный дискурс, протекание коммуникативного конфликта, дисгармоничная коммуникация изучены уже достаточно хорошо [Городецкий, Кобозева, Сабурова 1985; Седов 1996, 2000; Голев 2000; Третьякова 2000, 2000а 2002; Горелов, Седов 2001 и др.]. В указанных работах выделены основные критерии коммуникативного конфликта. Коммуникативный конфликт является особым коммуникативным событием, разворачивающимся в динамике, имеющим свои стадии развития, которые реализуются специфическими разноуровневыми языковыми, речевыми и прагматическими средствами.

Строго говоря, работы, посвященные речевой агрессии, рассматривают данное явление как речевое поведение. Однако Т.Ф. Новикова и П.Ю. Смирнов отмечают, что речевая агрессия не является однозначно толкуемой формой поведения или деятельности. Также они указывают, что в современных зарубежных и отечественных исследованиях по лингвистике и психологии, социологии (Р. Бэрн, В.И. Жельвис, К. Изард, Д. Инфанте, Б. Крэйхи, Д. Ричардсон, И.А. Стернин, Ю.В. Щербинина, Дж. Юл и др.) речевая агрессия рассматриваются с позиций разнообразных речевых ситуаций, что объясняется неоднородностью мотивационной сферы участников общения, ситуациями проявления, а также формами вербального воплощения, целями, которые реализуют коммуниканты, и другими факторами [Новикова, Смирнов 2018].

Т.А. Воронцова пишет: «Речевая агрессия – это конфликтогенная технология коммуникативного взаимодействия» [Воронцова 2006: 58]. Там же указано, что в «тех типах коммуникации, где представлен множественный или массовый адресат, он, как правило, не является объектом агрессии, т.е. эксплицированным в высказывании объектом негативного отношения

адресанта. Однако стремление адресанта индуцировать свое негативное отношение к предмету речи на адресата позволяет говорить о том, что адресантом «планируется» конфликт между адресатом и предметом речи. Следовательно, при любом типе коммуникации и любом объекте негативного отношения конфликт является коммуникативной перспективой речевой агрессии» [Воронцова 2006: 58]. А поскольку любая коммуникация сопровождается воздействием, то и речевая агрессия не может рассматриваться безотносительно к понятию речевого воздействия. Подробно о понятии речевого поведения и его отличия от коммуникативного поведения, а также обзор теорий речевого воздействия описывается в [Воронцова 2006].

Н.Н. Кошкарлова, рассматривая агрессию в рамках конфликтного дискурса, определяет ее как одну из составляющих следующей трихотомии: «любой конфликт как столкновение интересов коммуникантов порождает речевую агрессию, которая затем воплощается в коммуникативном конфликте» [Кошкарлова 2015: 49]. Н.Н. Кошкарлова, сохраняя статус речевой агрессии как лингвистического явления, анализирует его когнитивные аспекты порождения, структуру, семантику и прагматику. Лингвистический анализ речевой агрессии проводится с точки зрения коммуникативно-моделирующего подхода, включающего в себя компоненты: (1) ситуационная модель высказывания; (2) слушающий и его сознание, мотивация, прошлые действия и намерения; (3) говорящий и его установки, прошлый опыт, причины вступить в беседу; (4) культурный фон беседы [Кошкарлова 2015: 50]. Тем самым данные компоненты анализа соотносятся с анализом когнитивных, дискурсивных, прагматических параметров аспектов речевой агрессии. В этом же исследовании автор подчеркивает важность изучения механизмов речевой агрессии в целях изучения конфликтного поведения и его искоренения.

Во многих исследованиях понятия воздействия и манипуляции не разграничиваются. Например, Б.П. Паршин указывает, что манипуляцией может считаться любое эффективное воздействие [Паршин 2003]. И.А. Стернин разграничивает манипуляцию и собственно речевое

воздействие: «Речевое воздействие – это воздействие на человека при помощи речи с целью побудить его сознательно принять нашу точку зрения, сознательно принять решение о каком-либо действии, передаче информации и т.д. Манипулирование – это воздействие на человека с целью побудить его сообщить информацию, совершить поступок, изменить свое поведение и т.д. бессознательно или вопреки его собственному мнению, намерению» [Стернин 1999: 153].

Т.А. Воронцова пишет: «речевую агрессию и речевое манипулирование объединяет прежде всего точка отсчета коммуникативных действий: адресант не нацелен на кооперативное общение, не учитывает позицию и интересы адресата» [Воронцова 2006: 57]. Там же Т.А. Воронцова доказывает, что, несмотря на то, что речевая агрессия и манипуляция имеют общую область коммуникативных действий, их нельзя рассматривать как явления одного порядка: «во-первых, при манипулировании адресант скрывает свои истинные интенции высказывания и стремится к тому, чтобы адресату была очевидна только внешняя цель высказывания. Речевая агрессия вполне допускает работу открытыми коммуникативными стратегиями (хотя может быть и имплицитной). Во-вторых, если речевая агрессия – это всегда негативное воздействие, прямое или опосредованное, то манипулятивное воздействие может осуществляться через позитив, например, комплимент, похвалу» [Воронцова 2006: 14].

Апелляция к теоретическим аспектам речевой агрессии в данном исследовании в большей степени происходит с опорой на научную работу Т.А. Воронцовой [Воронцова 2006], которая обладает высокой теоретической значимостью, так как описывает «системный подход к речевой агрессии, в результате чего речевая агрессия приобретает статус собственно лингвистического (а не социопсихологического) явления» [Воронцова 2006: 12].

Т.А. Воронцова указывает основные подходы к анализу речевых явлений, ссылаясь на работы С.А. Аристова, В.З. Демьянкова, Е.С.



Кубряковой, Т. Ф. Плехановой, которые в своих исследованиях сходятся в том, что для решения актуальных проблем лингвистики необходим синтез двух главных парадигм научного знания – когнитивной и коммуникативной. Е.С. Кубрякова предлагает называть новую парадигму как «неофункциональную», «конструктивную», «когнитивно-дискурсивную» [Кубрякова 1995, 1997, 2004, 2004а], В.З. Демьянков – «интерпретирующую» [Демьянков 1989]. В других работах новая парадигма получает названия как «коммуникативно-когнитивная лингвистика» (Сусов И. П.) [Аристов 1999], «коммуникативно-когнитивная прагматика» (концепция образовательной программы «Когнитивные исследования» антропологической школы РГГУ), «дискурсивно-диалогическая парадигма» [Плеханова 2002].

Далее Т.А. Воронцова указывает, что различие в терминах не меняет сущности подхода и при анализе любого явления речевой коммуникации с точки зрения дискурсивного подхода выводит исследователей в область когнитивной лингвистики. Таким образом, основной парадигмой исследования становится коммуникативно-дискурсивная [Воронцова 2006].

Так, в работах Т.А. Воронцовой [Воронцова 2006, 2016] актуализируются основные особенности речевой агрессии как дискурсивно обусловленного явления:

- коммуникативные и когнитивные особенности речевой агрессии определяются дискурсивными показателями;

- «речевая агрессия проявляется в рамках любого типа общения (межличностного, группового, массового) и любого дискурса» [Воронцова 2006: 4]. В этом отношении изучение речевой агрессии неотделимо от анализа дискурсивных условий ее возникновения и развития.

Анализ коммуникативной стороны речевого взаимодействия позволяет выявить общие принципы и установки, которыми руководствуется говорящий при осуществлении данного типа речевого поведения.

В связи с вышеуказанным Т.А. Воронцова описывает речевую агрессию «как целенаправленное, мотивированное, преимущественно контролируемое

(через сознательный выбор речевых стратегий и тактик, а также отбор речевых и языковых средств) речевое поведение, в основе которого лежит однонаправленное эмоциональное негативизирующее речевое воздействие на адресата» [Воронцова 2006: 13].

Речевая агрессия рассматривается Т.А. Воронцовой с позиций диалогического взаимодействия как «преднамеренная деформация адресантом коммуникативного пространства адресата в речевой, аксиологической и когнитивной сфере. <...> Эти сферы и определяют основные коммуникативно-прагматические типы речевой агрессии: речевая агрессия квалифицируется как вторжение в речевое, аксиологическое и/или когнитивное пространство адресата» [Воронцова 2006: 16].

Таким образом, в рамках коммуникативно-дискурсивного подхода «правильная» интерпретация речевой агрессии соотносится с необходимостью интерпретации намерения (коммуникативной цели) через анализ выбора коммуникативно-речевых форм и интерпретацию дискурсивных условий возникновения этих форм.

В последние десятилетия наметилась тенденция вытеснения реальной коммуникации коммуникацией в интернет-среде, что стало стимулом к изучению интернет-дискурса и интернета, как особого коммуникативного пространства.

С.М. Карпоян считает, что данный процесс обусловлен скоростью и техническими возможностями интернет-среды; составом и динамичностью интернет-аудитории, через которую возможно продвигать идеи и убеждения, которые не нашли бы поддержки в реальной коммуникации; возможностью не только выступать в роли пассивного наблюдателем, но и активно высказывать свое мнение, выбирая соответствующие средства выражения собственного мнения. С.М. Карпоян указывает, что через виртуальную коммуникацию происходит становление новой информационной культуры и интернет-пространство способно представить собственные ценности, социальные

установки и свои оценки как универсальные и общезначимые для всего реального общества [Карпоян 2015].

Виртуальная коммуникация предполагает определенную текстовую специфику и особенности реализации речевых стратегий и тактик, затрагивающие выбор и способ репрезентации языковых и речевых средств. Проявление агрессии не является исключением и активно приспособливается к новому виртуальному окружению.

Интернет-коммуникация и тексты средств массовой информации (печатные и электронные издания газет, журналов, текстовые сообщения, отправляемые посредством Skype, Viber, WhatsApp, публикации в социальных сетях «ВКонтакте», «Одноклассники» и т. п.) в настоящее время становятся «благоприятной» средой для воспроизводства речевой агрессии [Потапова, Комалова 2015].

Данный факт обусловлен спецификой интернет-коммуникации. Так, любой человек под маской анонимности (под неидентифицируемым никнеймом), попадая в виртуальное пространство, может позволить себе открыто выражать негатив. Вне виртуального пространства люди ограничены правилами поведения и морали, поэтому не могут выражать свою агрессию открыто.

Исследования речевой агрессии в интернет-дискурсе набирают обороты и, вероятно, не потеряют своей актуальности. Необходимость исследования речевой агрессии в данном типе дискурса диктуется в первую очередь прикладными аспектами.

Связано это с тем, что наряду с огромным количеством плюсов, интернет-коммуникация таит в себе опасность для общества.

Так, В.А. Салимовский отмечает, что «в массовой коммуникации Рунета культивируются стереотипные неэтичные речевые реакции на публикуемые сообщения, навязываются новые правила речевого поведения – агрессивного, враждебного» [Салимовский 2012: 70]. Множество проведенных исследований сходятся в том, что интернет-пространство содержит большое

количество сетевых сообществ, сконцентрированных на проявлении и распространении речевой агрессии. И, кажется, что каждый человек свободен в выборе манеры изложения своих суждений. Однако пользователи, присоединившиеся к общению в интернет-коммуникации, уже содержащему маркеры агрессивной тональности «входят в коммуникативное поле, в котором уже сформирован круг предпочитаемых тем, устойчивых оценок, где сложились правила речевого взаимодействия, где за коммуникативное доминирование борются группы завсегдатаев сайта, в том числе «тролли». В данном поле нет места пользователю, рассчитывающему на уважительное отношение к его позиции, если она не совпадает с групповыми предрассудками, а также на этичное поведение оппонентов <...> и многие посетители сайта, еще не сформировавшиеся как личности <...>, начинают чувствовать, думать и говорить “внутри дискурсивных правил”» [Салимовский 2012: 76].

Также тревожным становится злоупотребление «свободой слова» в интернет-коммуникации. Коммуниканты, употребляя (в первую очередь) лексику, актуализирующую речевую агрессию, полагают, что проявляют свободу слова и естественность языка. Однако впоследствии таковые высказывания становятся объектами судебных разбирательств.

Л. Берковиц, специалист в области социальной коммуникации, доказывает, что «частое и массивное воздействие насилия, демонстрируемого по телевидению, не является общественным благом и даже может способствовать формированию антисоциальных моделей поведения» [Берковиц 2001: 274]. Данный тезис актуален и в отношении речевой агрессии, проявляющейся в интернет-коммуникации.

Все приведенное свидетельствует о высокой социальной значимости изучения речевой агрессии именно в интернет-дискурсе.

К сожалению, несмотря на попытки контроля за соблюдением норм речевого взаимодействия со стороны модераторов, речевая агрессия все-таки проникает в коммуникацию. Ее высокая распространенность подтверждается

появлением исследований в области нейтрализации речевой агрессии [Баучиева 2015; Лихачева, Заворуева, Герасимова 2017; Новикова, Смирнов 2018].

Исследуя коммуникативный аспект речевой агрессии в социальных сетях, В.В. Антропова приходит к необходимости решения двух основных задач: а) осознание негативного речевого воздействия данного типа медиа на пользователей (агрессивно-деструктивные, антидиалогические формы коммуникации, идентификация суггестивно-манипулятивных приемов); б) осмысление защитных мероприятий с точки зрения человекоохранительных подходов [Антропова 2015].

#### **1.1.4. Враждебность в юрислингвистическом аспекте**

Феномен враждебности в юрислингвистическом аспекте исследуется некоторыми учеными как крайняя форма речевой агрессии, связанная с нарушением прав оппонента в процессе конфликтотенной коммуникации или манипулятивным характером действий агрессора.

Рассматривая явления речевой агрессии с лингвоюридической позиции, Н.С. Громова определяет несколько видов речевой агрессии, где выделяет «социальную агрессию», под которой понимается «использование языковых средств для выражения неприязни, враждебности; манера речи, оскорбляющая чье-либо самолюбие, достоинство» и «идеологическую агрессию», которая соотносится с понятием ‘вербальный экстремизм’ и нацелен на «формирование устойчивого отрицательного образа «врага» вне зависимости от его реальных характеристик с целью перманентного дальнейшего нарушения прав лиц», объединенных по религиозному, социальному, этническому, национальному, идеологическому и иным признакам [Громова 2016: 182-184].

Выделяемые Н.С. Громовой виды речевой агрессии, по сути, соотносятся с юридическими понятиями «оскорбление» и «экстремизм». Однако компонент «враждебность» она определяет только в социальном типе

речевой агрессии, хотя вербальный экстремизм (относящийся к «идеологической агрессии») неотделим от языка вражды, вражды, враждебных действий и т.д.

Т.В. Новикова также рассматривает речевую агрессию на уровне идеологического анализа, на котором актуализируются идеологемы врага и идеологема уничтожения, и приводит типовую схему рассуждения: «избавимся от чужих – исчезнет проблема» [Новикова 2006].

Термин ‘язык вражды’ применяется в исследованиях по лингвистике по отношению к большому корпусу публичных экстремистских текстов.

В российском законодательстве слово ‘вражда’ употребляется в качестве синонима слов ‘ненависть, рознь’. В Федеральном законе «О противодействии экстремистской деятельности» под экстремистской деятельностью понимается «возбуждение социальной, расовой, национальной или религиозной розни», а ст. 282 УК РФ, устанавливает ответственность за возбуждение ненависти либо вражды по признакам пола, расы, национальности, языка, происхождения, отношения к религии, принадлежности к какой-либо группе [УК РФ; ФЗ №114 «О противодействии экстремизму»]. Очевидно, что признаки ‘ненависть’ и ‘вражда’ указаны в диспозиции ст. 282 УК РФ как альтернативные. Под ‘ненавистью’ понимается стойкая неприязнь, а под ‘враждой’ – состояние напряженности, доходящее до столкновений [Комментарий к Уголовному кодексу 2012]. Возбуждающей, в соответствии со ст. 282 УК РФ, является такая информация, которая содержит отрицательную эмоциональную оценку и формирует негативную установку в отношении определенной этнической (национальной), расовой (антропологической), конфессиональной (религиозной) группы, подстрекает к ограничению их прав или к насильственным действиям против них. Она порождает напряженность в обществе, формирует негативные стереотипы, создает питательную почву для конфликтов.

В связи с тем, что понятие «вражда» входит в юридическую терминологию и является одним из компонентов при квалификации

преступления, на использование слова «вражда» в исследованиях экспертов-лингвистов накладываются определенные ограничения.

Однако инициаторов лингвистических экспертиз как раз и интересует выраженность враждебности в тексте. Поэтому эксперт-лингвист при исследовании текстов экстремистской направленности фокусируется на поиске вербального выражения враждебности.

Как было определено нами ранее, враждебность есть перманентное негативное отношение адресанта к адресату (референту). В связи с этим установление выраженности в тексте враждебности не может проводиться только путем пропозиционального анализа.

При исследовании выраженности в тексте враждебного отношения могут быть использованы разработки по стилистике, семантике, прагматике, теории текста, коммуникативной лингвистике и др. Анализ должен включать анализ коннотативного слоя семантики (эмоциональные и оценочные составляющие) и анализ авторской позиции.

В [Назарова 2012] авторы указывают необходимость анализа эмотивности текста, тональности текста, авторской модальности, негативной оценки объекта. Однако, как показывает практика, мотивированность выраженной оценки враждебным отношением, требует дополнительного анализа использованных автором средств **обоснования оценки** и шкалы оценки (выделение наше – *М.Ф.*). Существенным представляется то, что оценка, даваемая автором тексту предмету речи, может сопровождаться коннотациями враждебности, то есть может иметь в качестве основания оценки представление об объекте оценки **как о враждебной силе, враге** (выделение наше – *М.Ф.*).

При анализе выражения враждебного отношения в тексте выявляются различные средства выражения субъективной модальности, тональности, оценочности, эмоциональности и т.п.

Центральной текстовой категорией, через анализ которой возможно выявление враждебного отношения, представляется категория субъективной

модальности, которая характеризуется как функционально-семантическая категория, имеющая два центра: оценочность и тональность [Назарова 2012].

При установлении семантики языковых средств выражения враждебного отношения выявляются следующие ядерные семы, соответствующие содержанию понятия вражда: антагонизм, рознь; антипатия, ненависть, неприязнь, недружелюбие; агрессия, борьба, война. При проведении анализа текста определяются высказывания, совокупность которых свидетельствует о выражении враждебного отношения [Назарова 2012]. Представляется, что данная совокупность может быть разделена на группы по актуализируемому признаку:

1. Идентификационный признак:

– высказывания, выражающие противопоставление одной группы лиц другой.

2. Семантический признак:

- высказывания, актуализирующие совершение объектами действий, характеризующихся как наносящие вред, представляющие опасность;

- высказывания, приписывающие представителям группы (объекту речевой агрессии) предосудительной, антиобщественной, преступной деятельности;

- высказывания, актуализирующие нарушение принципов демократии;

– высказывания, в которых идет речь о ситуациях, связанных с действиями, характеризующимися как наносящие вред, представляющие опасность.

3. Модальный признак:

– высказывания, в которых выражена необходимость в действиях оборонительного, освободительного характера, направленных против какой-либо группы и содержащих имплицитное указание на врага;

– высказывания, в которых прямо или косвенно указывается на невозможность (неприемлемость) конструктивного взаимодействия с объектом отношения;



– высказывания, выражающие чью-либо готовность, желание кого-либо совершить действия по нанесению вреда кому-либо, а также высказывания, выражающие побуждение адресата к совершению таких действий.

4. Аксиологический признак:

– высказывания, выражающие негативную оценку или содержащие обобщенные характеристики кого-либо как врага, источника вреда, зла;

– высказывания, выражающие положительную оценку совершения действий по нанесению вреда в отношении объекта отношения;

– эмотивные высказывания, выражающие вербальную агрессию в форме угроз, грубой брани, грубых требований, и другие языковые средства выражения враждебной тональности, эмоциональности и т. п.

5. Аргументативный признак:

- высказывания, выражающие оправдание или обоснование необходимости совершения действий по нанесению вреда объекту отношения.

Постановление Пленума Верховного суда «О судебной практике по уголовным делам о преступлениях экстремистской направленности» содержит объяснение речевым действиям, направленным на возбуждение ненависти либо вражды: они определяются как **«высказывания, обосновывающие и (или) утверждающие необходимость геноцида, массовых репрессий, депортаций, совершения иных противоправных действий, в том числе применения насилия, в отношении представителей какой-либо нации, расы, приверженцев той или иной религии и других групп лиц»** [Постановление Пленума ВС от 28.06.2011 №11] (выделение наше – *М.Ф.*).

Отмечается, что констатация фактов без отрицательной оценочной модальности не может являться информацией, направленной на возбуждение вражды. В случае использования данной информации в качестве иллюстрации тезиса, имеющего негативную окраску, она становится возбуждающей вражду [Ермакова 2015].

В [Ермакова 2015] подробно проводится анализ соотнесенности слова

*обоснование* («обосновывать») с нормой закона «возбуждение ненависти и вражды». Авторы приходят к заключению, что текст, содержащий обоснование чего-либо, функционирует в коммуникации как текст риторический, а именно целенаправленный, в котором цель текста связывается с предметом обоснования. Таким образом, риторический текст, содержащий обоснование чего-либо, действует как текст эффективный («способный активно воздействовать»), направленный на воздействие на аудиторию текста. В корректной терминологии: текст, содержащий обоснование негативной оценки кого-либо и достигший своей коммуникативной цели – согласия аудитории с данной оценкой – стал причиной того, что аудитория разделяет выраженную негативную оценку. В законе используется слово «направленный», что не подразумевает достижение результата, поэтому понятие «обоснование» в полной мере соответствует задаче правоприменителя, не вступая при этом в противоречие с требованием к эксперту соблюдать пределы своей компетенции.

М.А. Осадчий в рамках исследования процесса ухода от правовых рисков в публичной речевой коммуникации рассматривает параметрическую судебно-лингвистическую модель возбуждения ненависти и вражды и также указывает на необходимость исследования наличия «обоснования действий» в текстах, где необходимо устанавливать враждебное отношение. Данное исследование должно проводиться посредством аргументативного анализа. Так, согласно данному исследованию, конфликтный текст, возбуждающий ненависть или вражду, содержит следующие признаки в их совокупности: (1) текст содержит аргументацию; (2) данная аргументация приводится в пользу насильственных действий (геноцид, массовые репрессии, депортация, совершение противоправных действий); (3) данная аргументация приводится в пользу действий, осуществляемых в отношении представителя нации, расы, какой-либо группы, приверженца той или иной религии [Осадчий 2012: 9].

Наконец, мы приходим к заключению, что анализ речевого выражения враждебности должен включать как исследование оценочного компонента и

модальности, так и обоснованности оценок, необходимости и допустимости каких-либо действий против объектов негативной оценки. Данное положение выводит исследователя в область риторики и теории аргументации, так как само понятие «обоснование» трактуется как «то, что является основанием для чего-л., служит доказательством чего-л.», а также как действие по глаголу «обосновать», т.е. «подтвердить убедительными доказательствами, привести серьезные доводы» [Толковый словарь Кузнецова 2002: 681].

## **1.2. Риторико-аргументативные аспекты анализа агрессивных интернет-комментариев**

### **1.2.1. Жанр интернет-комментария как пространство реализации враждебности и агрессии**

Базовым понятием для любого вида коммуникации является понятие коммуникативного пространства. В общей теории коммуникации этот термин может трактоваться предельно широко как «территория, среда, в пределах которой происходит взаимодействие» [Шарков 2005: 99].

И.П. Сусов вводит понятие коммуникативно-прагматического пространства, определяя его как речевую ситуацию, включающую роли говорящего и слушающего, характеристики времени и места, правила согласования этих целей в рамках кооперативного принципа, правила передачи роли говорящего от одного коммуниканта другому и т.п. [Сусов 1989].

Т.А. Воронцова определяет понятие коммуникативного пространства как «зону реальных и потенциальных контактов каждого из участников коммуникации с точки зрения говорящего (адресанта)» [Воронцова 2006: 55].

Пространство Интернета в таком понимании образует сложную, но в то же время высокопотенциальную коммуникативную среду, которую целесообразно рассматривать с коммуникативно-дискурсивной точки зрения.

Специфика интернет-общения определяется набором следующих признаков (см.: [Морослин 2009]): 1) электронный канал коммуникации;

2) виртуальность, из которой следует анонимность (общение может осуществляться с реальным / нереальным собеседником, известным / неизвестным адресанту); 3) дистантность с одновременной синхронностью; 4) опосредованность (осуществление коммуникации при помощи технических средств); 5) высокая степень проницаемости (участником общения может оказаться любой человек в любой момент); б) гипертекстуальность; 7) преимущественно статусное равноправие участников коммуникации; 8) передача паралингвистической информации (фонационной и кинетической) с помощью параграфемных средств (в том числе эмодиконов); 9) специфический этикет общения, позволяющий использовать жаргонизмы, сокращения, заимствованные слова и т.д.; 10) комбинация различных типов дискурса.

Однако есть и другие взгляды на определение специфических черт интернет-коммуникации. Например, М.Г. Шилина указывает дигитальность, или мультимедийность ключевой особенностью интернет-коммуникации [Шилина 2012].

Л.Ю. Щипицина [Щипицина 2010] делает акцент на техническом аспекте интернет-коммуникации. К особым техническим параметрам она относит: 1) электронную форму существования текста; 2) гипертекстуальность, которая выстраивает нелинейный текст, одновременно обеспечивающий его единство и цельность восприятия; 3) мультимедийность, заключающаяся в использовании способов креолизации текста при помощи других знаковых систем; 4) интерактивность, обуславливающая одновременную коммуникативную активность разных участников общения; 5) синхронность / асинхронность общения; б) вариативность количества и эксплицированности коммуникантов.

И.Г. Сидорова в своем исследовании к конститутивным характеристикам Интернета как особой среды относит такие признаки: виртуальность, интерактивность, глобальность, креативность и анонимность [Сидорова 2014]. В.Ю. Меновщиков выделяет следующие признаки:

динамичность, коммуникативность, виртуальность, дистантность, опосредованность, креолизованность, персонифицированность [Меновщиков 2007].

Таким образом, исследователи интернет-коммуникации в своих работах в основном сходятся в определении специфических признаков коммуникации, которые обусловлены как виртуальной средой, так и электронным каналом передачи информации.

Новая среда функционирования языкового знака обусловила формирование новых признаков текста. В текстах интернет-дискурса усиливается диалогичность, так как тексты приращиваются комментариями, на которые автор, как правило, отвечает, развивается так называемая разговорная письменная речь (сокращения, простые предложения, экспрессивная лексика, непринужденность и т.д.), увеличивается количество экспресsem и эмоционально окрашенной лексики, происходит огрубление речи, часто формируется облик врага в лице собеседника и размываются языковые нормы [Бекетова 2018].

Помимо этого, текст становится интерактивным, нацеленным на обратную связь. Текст перестает быть статичным, его можно редактировать, снова и снова возвращаясь к нему, появляется возможность коллективного создания текста, что меняет представление о его границах. Технические возможности Интернета позволяют создавать негомогенные, мультимедийные, креолизованные тексты, гипертексты с их нелинейной структурой, обусловленной использованием аппарата гиперссылок.

Л.П. Сон рассматривает язык интернет-коммуникации с точки зрения вторичного глоттогенеза: язык интернет-коммуникации как вторичная семиотическая система, «возникающая на базе естественного языка, обладающая национально-специфическими признаками, существующая в виртуальном пространстве Интернета» [Сон 2023: 33]. Как вторичная семиотическая система, язык интернет-коммуникации становится

символичным, дополняется изобразительным кодом. Так появляется новая визуальная форма языка.

Жанр интернет-комментария относится к жанру персонального интернет-дискурса, который обладает своим специфическим набором прагмалингвистических характеристик и разнообразием коммуникативных ролей участников интернет-коммуникации. К участникам коммуникации относятся адресант (отправитель текстового сообщения); адресат (получатель сообщения); наблюдатель (пассивный участник общения). Присутствие наблюдателя помимо главных членов коммуникации (адресата и адресанта) приводит к полилогичности общения в жанре интернет-комментария и оправдывает интерактивную сущность интернет-коммуникации. С прагматической точки зрения интернет-комментарий, в основном, преследует коммуникативную цель выражения оценки описываемых в статье людей, их действий или событий [Сидорова 2014] и прескрипции [Стексова 2014].

В.В. Антропова, опираясь на современную типологию речевых жанров В. В. Дементьева, где за основу взята диада «информатика» и «фатика» (информационные и фатические жанры), относит жанр интернет-комментария к информативным лично-нейтральным жанрам, определяя при этом его как «рассуждения, пояснительные и критические замечания по поводу чего-либо» [Антропова 2015: 124].

В.А. Митягина определяет интернет-комментарий как особый коммуникативный жанр персонального интернет-дискурса, который может быть как фатическим (удовлетворять потребность в общении и реализовать эту потребность в свободной от обязательств форме), так и презентационным (способствовать самовыражению языковой личности и реализовать эту потребность в свободной, не зависящей от правил ритуальной коммуникации форме) [Митягина 2012: 192].

В работе Л.С. Патрушевой предпринята попытка создания единой классификации неподготовленных жанров неформальной интернет-коммуникации, которая разработана на базе коммуникативно-дискурсивного

подхода и основывается на форме взаимодействия участников: диалог, монолог или полилог [Патрушева 2015]. Согласно данной классификации, мы определяем такие параметры интернет-комментария как:

- *неподготовленность*, т. е. тексты создаются самостоятельно самим пользователем непосредственно в процессе коммуникации;

- *асинхронность общения*, так как запись, к которой комментарий может относиться, находится в поле зрения пользователей сайта от нескольких часов до нескольких дней, затем она теряет актуальность и «скатывается» в нижнюю часть ленты, однако, возможность комментирования записи остается;

- *исконность жанра* (исконно сетевой), благодаря фиксированным особенностям, обусловленным виртуальной средой;

- *полилогичность*: общение с возможностью неограниченного количества участников коммуникации.

Определение коммуникативно-прагматических особенностей интернет-комментария коррелирует с задачей изучения речевой агрессии с позиции коммуникативно-дискурсивного подхода.

И.Г. Сидорова в исследовании коммуникативно-прагматических характеристик жанров персонального интернет-дискурса рассматривает интернет-комментарий с точки зрения прагматических, медийных, структурно-семантических и лингвостилистических параметров [Сидорова 2014].

Прагматические параметры описывают участников общения, цели и сферы коммуникации. Адресантом интернет-комментария является частно-публичная языковая личность, зарегистрированная в определенном интернет-ресурсе, позволяющем вступать в дискуссию и обсуждение. Адресат должен быть также зарегистрирован в этом же интернет-ресурсе. Для жанра интернет-комментария характерно наличие наблюдателя (пассивного участника), который может выступать в роли адресанта (разместить комментарий), а может оставаться в нейтральном положении. Наличие наблюдателя обуславливает полилогичность коммуникации, а также характеризует

адресата. Адресат может быть как персональным (при этом адресант выделяет никнейм участника дискуссии), так и интерперсональным (множественным), когда коммуникативной целью адресанта является привлечение внимание большинства читателей сообщения [Сидорова 2014].

Цели всегда соотносятся с функциями какого-либо явления. Функции интернет-комментариев в социальных сетях Рунета описывала С.М. Карпоян: «1. Выделение определенной информации и демонстрация своей оценки («лайк»); 2. Анализ материала, представленного на сайте или в посте, выявление причинно-следственных связей между комментируемыми явлениями, событиями или субъектами; 3. Оценка достоверности материала, событий или явлений с точки зрения комментирующего; 4. Определение предпосылок или причин комментируемого явления. Автор комментария может говорить о событии как достоверном или с точки зрения полноты его знаний; 5. Высказывание предположений относительно вероятности предполагаемых явлений и событий. Например, могут прогнозироваться негативные последствия действий участников коммуникации; 6. Внесение и обоснование возможности или невозможности коррекции или изменения комментируемой ситуации» [Карпоян 2015: 244].

С.М. Карпоян в связи с выделенными функциями определяет такие цели интернет-комментария, как самопрезентация в виртуальной коммуникативной среде, формирование, интерпретация и оценка фактов и мнений [Карпоян 2015].

Все цели комментирования связаны с важной отличительной особенностью интернет-комментария - его вторичностью. Комментарий не может существовать сам по себе, он всегда вторичен к исходному тексту и является реакцией на какое-либо сообщение (респонсивен, по М.Л. Васильевой [Васильева 2021]). Соответственно, интернет-комментарий в своем содержании актуализирует какое-либо знание, сообщение мнения или оценку актуального события.



В работе И.Г. Сидоровой указано, что целью комментария является «самовыражение и отстаивание личностной позиции» относительно различных действий автора в социальной сети» [Сидорова 2014: 163].

П.В. Кошель, исследуя французский интернет-комментарий, пишет о социальной и коммуникативной целях интернет-комментария. К социальной относится общение, обмен мнениями, а к коммуникативной – сообщение своего мнения о корневом посте [Кошель 2013].

Структурные компоненты интернет-комментария включают поле самого комментария, имя пользователя, отправителя сообщения (с возможностью размещения фотографии), дату и время публикации. Ветка интернет-комментариев содержит комментарии, расположенные в хронологическом порядке: в порядке возрастания или убывания. Так как комментарий является реакцией на какое-либо сообщение, в том числе на ранее данный комментарий, в основной ветке комментариев (к корневому посту) могут появляться сворачиваемые / разворачиваемые блоки комментариев на другую тему. Так ветка комментариев превращается в древовидную структуру.

Медийные параметры жанра интернет-комментария связаны с характеристикой интерфейса и его возможностями для существования жанра. Среди таких возможностей выделяют панель инструментов для набора текста, варьирование шрифта текста, добавление других элементов (видео-, фотоизображений, гиперссылки и др.), панель добавления эмодиконов. Возможность добавления ссылок на другие тексты указывает на наличие свойства гипертекстуальности, как базовой характеристики жанра интернет-комментария. Гипертекстуальность также проявляется в связывании блоков комментариев, относящихся к конкретной теме обсуждения. Еще одной базовой особенностью комментария является его мультимедийность, которая заключается в возможности размещения комментария не только в текстовых форматах, но в форматах изображения и видео (данная возможность факультативна и поддерживается самим сайтом). Среди медийных параметров

выделяется еще интерактивность, предоставляющая неограниченному количеству зарегистрированных интернет-пользователей взаимодействовать публично.

Тема коммуникативного взаимодействия задается в корневом посте (статье на веб-сайте, пост в блоге, в группе социальной сети и др.). Однако в ходе дискуссии могут возникать другие темы, не связанные с основной.

Коммуникативные действия языковых личностей в пределах текста комментария обеспечиваются разными языковыми средствами и основываются на возможности вербального самовыражения личности, сформированного в рамках коммуникативной компетенции виртуальной языковой личности. О лингвистической компетенции свидетельствует способность пользоваться арсеналом определенного языка для достижения своих целей. Особенности использования языковых средств в комментарии обусловлены интернет-средой, которая характеризуется анонимностью, интерактивностью, опосредованностью и дистантностью.

Дистантность и опосредованность не предполагают передачу паралингвистической информации, поэтому коммуникантам необходимо владеть так называемой устно-письменной речью, а также приспособливаться к передаче просодических и кинесических средств. Кроме этого, сплав устной и письменной речи включает в себя компьютерный жаргон и интернет-сленг, специфические аббревиатуры и сокращения слов, своеобразные синтаксические конструкции и т.п. Для адекватной коммуникации в Сети участники виртуального дискурса должны знать все эти особенности и уметь правильно употреблять и воспринимать эту новую устно-письменную форму речи [Лутовинова 2013].

Учитывая все вышеописанные коммуникативно-прагматические особенности жанра, исследователи в своих работах дают следующие толкования интернет-комментария.

С.М. Карпоян указывает в своем исследовании, что интернет-комментарий характеризуется наличием своей базовой функции -

интерактивности. В интернет-комментариях ведется непрерывный диалог, отражающий актуальную реальность в виртуальном пространстве [Карпоян 2014].

Н.А. Паламарчук дает следующее определение: «интернет-комментарии – это особый коммуникативный жанр сетевого общения, для которого характерно, как правило, неограниченное количество участников, оставляющих свои сообщения о прочитанном в специально приведенной «форме (окне) для комментариев». При этом каждый комментирующий, с одной стороны, вступает в негласный диалог с автором статьи (который чаще всего является односторонним, т.к. не все авторы отвечают на комментарии читателей), а с другой стороны – в диалог с другими читателями. Также одной из особенностей комментариев является то, что в диалог обычно вступают те пользователи, которые практически одновременно находятся в сети Интернет и читают новую («горячую») статью (новость) на данном сайте и в данный момент времени» [Паламарчук 2011: 24].

Т.А. Воронцова определяет возможность рассматривать интернет-комментарий к отдельному сообщению как полилогический коммуникативный акт и пишет, что «основное отличие данного коммуникативного акта от реального публичного полилога заключается в том, что здесь реплика-высказывание не обязательно предполагает ответную реакцию: реплики-комментарии могут быть не связаны между собой коммуникативно, и объединять их может только тема сообщения. Однако в абсолютном большинстве случаев блок комментариев к сообщению – это полноценный полилог, где есть активное речевое взаимодействие» [Воронцова 2016: 112].

В.В. Лабутина и И.В. Топчий, изучая дискурсивную практику комментария сетевого медиаконтента, приходят к выводу, что в ситуации общего текстотворчества статус комментария изменяется и интернет-комментарий из традиционно разъяснительного примечания или пояснительного и критического рассуждения становится «жанром публичной

дискуссии, социокультурным механизмом формирования общественного мнения, а также средством языкового конструирования социальной реальности и воспроизводства социального порядка, инструментом социальных практик» [Лабутина, Топчий 2020: 101].

Таким образом, жанр интернет-комментарий относится к публичному дискурсу, является одним из основных видов интернет-коммуникации, является неподготовленным, исконно сетевым, асинхронным жанром интернет-коммуникации с полилогической формой общения, которая подразумевает наличие особых видов адресации. Интернет-комментарий имеет свои коммуникативно-прагматические особенности, отличающие его от других жанров интернет-коммуникации, и служит целям самопрезентации в виртуальной коммуникативной среде, формированию, интерпретации и оценке фактов и мнений, а также является механизмом формирования общественного мнения.

Такие характеристики коммуникативного пространства и жанра интернет-комментария, как опосредованность, дистантность и анонимность, влекут за собой безнаказанность и вседозволенность. Совокупность данных признаков снижает психологический и социальный риск, появляется раскрепощенность, ненормативность и безответственность участников общения, появляется большая свобода высказываний и речевых поступков, так как риск разоблачения и отрицательной оценки окружающими минимален.

Анонимность, «маска», за которой скрывается коммуникант, по мнению Г.Н. Трофимовой, «облегчает процесс коммуникации <...> при этом человек, надевший виртуальную маску, становится более агрессивным, оказывается настроен более негативно» [Трофимова 2013: 175]. Также способствуют речевой агрессии: 1) интерактивность, т.е. высокая степень проницаемости и ситуативно неограниченное количество коммуникантов, что позволяет другим коммуникантам в любой момент присоединиться к дискуссии (или, наоборот, уйти от обсуждения), 2) письменная форма реализации и асинхронность общения, которые позволяют коммуниканту обдумать содержание своего

сообщения и выбрать наиболее эффективные воздействующие речевые средства, 3) неформальная тональность, 4) преимущественное статусное равноправие коммуникантов.

Итак, интернет-комментарий становится благоприятной средой для выражения речевой агрессии и враждебности.

Особую специфику обретает адресация текстов интернет-комментария и направленность речевой агрессии. Интернет-комментарий характеризуется полилогической формой организации речевого взаимодействия участников коммуникации, которая подразумевает наличие особых видов адресации. В интернет-комментариях реализуется аксиальная (прямая и формальная, направленная к одному участнику) и ретиальная (коллективная, направленная к нескольким участникам) адресация [Патрушева, Яковлева 2007]. Н.Г. Асмус отмечает, что электронное общение аксиально (адресно) по форме, но одновременно является формой ретиальной коммуникации по содержанию, так как носит характер обращенности «ко всем, кого это касается» [Асмус 2005].

Но даже при аксиальной адресации в интернет-комментарии всегда присутствует обращенность к остальным участникам коммуникации, которых может «задеть» содержание высказывания. Так как одной из основных целей интернет-комментария является выражение мнения о сообщаемом, объектом агрессии адресанта может становиться не адресат, а объект, представленный в речи (референт).

При реализации речевой агрессии в интернет-комментарии адресант может реализовывать разные коммуникативные цели: а) по отношению к непосредственному адресату (конкретному коммуниканту), б) по отношению к опосредованному адресату (тем, кто может стать читателем данного комментария), в) по отношению к референту высказывания (герои текста; автор; группа лиц, актуализированная в тексте). Т.А. Воронцова определяет следующие цели для (а), (б): для (а) - это речевое доминирование, в случае (б) – дискредитация конкретного коммуниканта в глазах опосредованного

адресата, а также речевая провокация к агрессивному общению и воздействие на аксиологические установки опосредованного адресата [Воронцова 2006].

В нашем исследовании мы выделяем дополнительные цели выражения речевой агрессии: 1) убеждение адресата принять точку зрения адресанта – для (а), (б), (в); 2) оказать негативизирующее воздействие и понизить статус объекта (оскорбить, унижить) в глазах адресата – для (а); 3) понизить статус объекта (унижить) в глазах адресата – для (в).

### **1.2.2. Риторико-аргументативные аспекты агрессии**

Выявленное соотношение понятий ‘речевая агрессия’ и ‘враждебность’ показывает, что речевая агрессия в жанре интернет-комментария может задевать когнитивную и аксиологическую сферу адресата и может быть сопряжена с убеждением, обоснованием и негативизирующим эмоциональным воздействием на адресата с целью формирования у последнего враждебного отношения к предмету речи. Данное положение требует проведения анализа конвинсивно-персуазивного (риторико-аргументативного) аспекта в тексте агрессивно-маркированных интернет-комментариев. Конвинсивный аспект исследуется преимущественно с аргументологических позиций, персуазивный — с точки зрения человеческого фактора и средств его стимуляции.

Конвинсивный и персуазивный аспекты описываются с позиции риторического триединства (этос, пафос, логос) и подчиненного положения аргументологии по отношению к риторике: пафос относится к риторике, логос – к диалектике (а в естественно-языковом плане – аргументологии), этос – и к риторике, и к аргументологии [Васильев 2022: 739].

#### **1.2.2.1. Этос**

Этосный анализ предопределяет выявление следующих параметров манифестации речевой агрессии в интернет-комментарии, обусловленные спецификой интернет-дискурса. С точки зрения этоса в широком его

понимании (древне-римская трактовка) проводился анализ параметров риторической, аргументативной и, как следствие, коммуникативно-деятельностной ситуации, обусловленной спецификой дискурса. Этический анализ в связи с его узким пониманием (древне-греческая трактовка) требует определения характеристик адресанта (ритора) с точки зрения адресата (целевой аудитории), а именно определение следующих факторов:

- фактор адресанта: особенности виртуальной языковой личности,
- фактор адресата: учет адресантом характеристик актуального адресата (обусловленного интернет-общением),
- фактор статусного положение адресанта и адресата,
- фактор учета ценностных ориентаций адресата.

В нашем исследовании с учетом выбранного коммуникативно-дискурсивного подхода к анализу явления речевой агрессии считаем необходимым проведение анализа коммуникативно-деятельностной ситуации, обусловленной как спецификой дискурса, так и субъект-субъектного взаимодействия (адресант-адресат). В связи с чем этос в данном исследовании описывается как а) ситуация общения в целом (риторическая ситуация) и б) как качества ритора (конкретное вербальное поведение ритора в конкретной риторической ситуации, обусловленное спецификой аудитории: особенности виртуальной языковой личности, фактор учета ценностных ориентаций).

#### Анализ риторической и аргументативной ситуации

Понятие риторической ситуации подробно разработано Л. Битцером [Битцер 1968], согласно которому риторическая ситуация связана с наличием проблемы (существующей или возможной), которая в свою очередь определяет характеристики компонентов: участников, события, предметы и отношения. Эта проблема может быть решена посредством действий коммуникантов, порождаемых дискурсом. При этом дискурс считается основным средством внесения корректив в проблему и средством урегулирования риторической ситуации. Дискурс можно признать

риторическим только если он обладает респонсивной (реактивной) способностью и позволяет реагировать на риторическую ситуацию.

В свою очередь, проблема (проблемная ситуация) является стимулом для речевых действий. Проблемная ситуация актуализируется в любом типе текста. Так, Н.Л. Мышкина разделяет (а) предметную проблемную ситуацию, которая рассматривается как неудовлетворенность какими-либо условиями, обстоятельствами, и (б) проблемную коммуникативную ситуацию. Проблемная предметная ситуация входит в прагматику, составляя тему коммуникации [Мышкина 1991: 94]. Предметное содержание проблемы определяется ее постановкой: ситуация или факт может обсуждаться в различных аспектах. Постановка проблемы подразумевает возможность того, что выдвигаемый тезис может быть оспорен [Волков 2009: 113].

Помимо наличия проблемы риторическая ситуация зависит от целевой аудитории и контекстных условий реализации дискурса. Риторическая аудитория, по Л. Битцеру, обладает признаками активности – это люди, которые изменяют свое поведение для решения проблемы либо будут способствовать изменению поведения других. Данный фактор актуализирует необходимость ориентации на ограничения, задаваемые взглядами, культурными традициями и мотивами целевой аудитории.

Итак, риторическая ситуация обуславливается контекстными параметрами дискурса, наличием проблемы и ориентацией на особенности целевой аудитории, а также задает условия для возможностей реализации аргументативной ситуации. Возникновение риторической ситуации возможно в любом типе коммуникации.

Аргументативная ситуация подчинена риторической и в данном исследовании будет пониматься как совокупность обстоятельств, обуславливающих реализацию конвнсивного аспекта (логосной составляющей) в ситуации взаимодействия субъектов коммуникации, в которой происходит обмен мнениями с отстаиванием некоторой позиции в рамках диалога (обмена мнениями) или монолога.



Риторическая и аргументативная ситуации, в свою очередь, зависят от параметров коммуникативного пространства, в которое помещены участники коммуникации (адресант и адресат – целевая аудитория).

#### Проблемная предметная и коммуникативная ситуации в интернет-коммуникации

Для жанра интернет-комментария анализ проблемной ситуации целесообразно проводить в предметно-коммуникативном аспекте, включая анализ ориентации на позиции адресанта и адресата и условий, в которых, по замыслу адресанта, будет формироваться и функционировать текст.

Анализ проблемной ситуации соотносим с начальным этапом риторического канона – инвенцией, который признает главным «предмет» речи, что в свою очередь обеспечивает доброкачественность предметного содержания сообщения. Однако инвенция ориентируется также на позиции говорящего и слушающего в части систематизации знаний говорящего по поводу отобранного предмета речи, сопоставления данных знаний с наличными на данный момент времени знаниями слушающего и определения, какие из них и в каком количестве должны быть представлены в будущем сообщении. Также ориентация на слушающего в данном случае происходит с позиции культурных и ценностных установок слушающего.

#### Ценностные апелляции

Эффективность субъектно-субъектного негативизирующего речевого воздействия будет зависеть от выбора адресантом не только речевых средств, но и от выбора культурно-ценностного аспекта, релевантного для адресата. Уже давно коммуникативная деятельность адресата получила статус полноправного «другого», обладающего индивидуальным ценностным миром и способом мировосприятия (см., например: [Дускаева 2000, Ситников, Гундарин 2003, Стексова 2004, Чернышова 2005]). Коммуникативная деятельность адресата проявляется как в отражении характеристик целевой

аудитории, так и текстовых характеристиках: адресант сообщает информацию в такой форме, которая будет доступна для адресата.

Практическая аргументация – ценностная по природе, поскольку апеллирует к социальным, культурным, этическим и моральным нормам [Демьянков 1989].

В теории Д. Энингера и У. Брокрида для обоснования акционального (а также оценочного) тезиса строится мотивационное доказательство, апеллирующее к мотивам и ценностям, руководящим поведением адресата. Основание аргумента конкретизирует мотив принятия Тезиса. По мысли авторов, эффективность мотивационной аргументации зависит от степени личностной значимости мотива, к которому апеллирует говорящий, для адресата [Энингер, Брокрид 1978: 162-166].

Выбор адресантом ценностной ориентации своего высказывания происходит с учетом характеристик адресата (целевой аудитории) и планируемого перлокутивного результата. Кроме этого, выбор тех или иных ценностных ориентаций также характеризует и культурно-ценностную систему самого адресанта, то есть те жизненные аспекты, которые важны для него и которые он демонстрирует целевой аудитории.

Именно ценностные ориентации управляют потребностями, т. е. иерархическим комплексом желаний (материальных и духовных), без которых человек не мыслит своей жизни. Полностью изменить ценностные ориентации невозможно, однако, возможно оказывать на них влияние или, в нашем случае, оказывать воздействие через апелляцию к ценностям на картину мира адресата.

Классификация ценностей происходит по разным основаниям, например, по сферам общественной жизни (выделяются материальные, духовные, нравственные, религиозные ценности и т.д.); предметному содержанию (экономические, политические, эстетические и т.д.); характеру ориентиров поведения человека (терминальные (ценности-цели) и инструментальные (ценности — средства их достижения)); функциональному

основанию (одобряемые, отрицаемые); по уровню социокультурной системы (традиционные, либеральные (современные), общечеловеческие); также выделяются базовые ценности (основа ценностного сознания человека), формирующиеся в процессе первичной социализации личности (см. например: Тугаринов 1968; Рокич 1973; Леонтьев 1992; Бубнова 1999 и др.).

#### Фактор ратора (адресанта)

Риторические понятия 'образ ратора', 'образ оратора', 'риторический портрет' близки термину 'языковая личность'. Понятие 'языковая личность' вошло в научный оборот в конце 80-х годов XX столетия после выхода книги Ю.Н. Караулова [Караулов 1987]. При этом в трудах В.В. Виноградова мы находим следующие синонимические замены этого филологического понятия: 'образ автора', 'образ писателя', 'образ авторского "я"', 'образ авторского лица', 'образ художественного "я"', «художественный лик автора», 'образ говорящего или пишущего лица' и др.

Понятие 'языковая личность' связано с изучением языковой картины мира, которая представляет собой результат взаимодействия системы ценностей человека с его жизненными целями, мотивами поведения, установками и проявляется в текстах, создаваемых данным человеком. Структура языковой личности складывается из трех уровней: 1) вербально-грамматического (характеристика семантико-строевого уровня ее организации), 2) когнитивного (реконструкция языковой модели мира, или тезауруса данной личности), 3) прагматического (выявление ее жизненных или ситуативных доминант, установок, мотивов, находящих отражение в процессах порождения текстов и их содержании, а также в особенностях восприятия чужих текстов) [Караулов 1987].

В процессе аргументирования говорящий реализует себя как языковая личность, демонстрируя свою экстралингвистическую, лингвистическую и коммуникативную компетенцию. Задействованными оказываются его знания,

представления, его эпистемическое, эмоциональное состояние, а также его социальный статус и его социальные роли.

В условиях виртуальной реальности меняется среда функционирования языковой личности. Интернет-пространство обуславливает появление нового типа языковой личности – ‘виртуальной языковой личности’ (см. по [Лутовинова 2009]) или ‘сетевой коммуникативной личности’ (см. по [Карасик 2021]).

«Виртуальная языковая личность представляет собой языковую личность, погружившуюся в мир виртуального взаимодействия и проявляющуюся посредством текстов, создаваемых и интерпретируемых ей в процессе виртуальной коммуникации» [Лутовинова 2009: 12]. Поскольку реальное «я» человека в виртуальном мире неопределимо О. В. Лутовинова отмечает, что в понятие виртуальной языковой необходимо включать ‘квазиличность’ – личность придуманную и управляемую реальной языковой личностью, и ‘языковую личность’, действующую в виртуальном дискурсе от своего собственного лица.

Коммуникативная личность определяется «как осознающий себя человек, участвующий в общении и проявляющий свою идентичность как представитель определенного лингвокультурного сообщества и той или иной группы в его составе» [Карасик 2021: 34].

Виртуальная языковая личность описывается в исследовании О.В. Лутовиновой следующим образом:

- «характеризуется высокой степенью поглощенности виртуальной деятельностью»,
- «предстает более компетентной в техническом и менее грамотной в языковом отношении»,
- «притуплением чувства страха за сохранность собственной жизни»,
- «полярностью поведения»,
- «постоянно экспериментирует, играет со своей идентичностью, сохраняя свободу выбора и открытость новому опыту»,

- «средствами ее саморепрезентации становятся ник, аватара, ориджин, домашняя страница или блог, речевое поведение»,

- «коммуникативная компетенция виртуальной языковой личности представляет собой владение знаниями, представлениями, умениями и навыками, необходимыми для поддержания общения и обмена информацией в рамках виртуального дискурса» [Лутовинова 2012: 13].

В.И. Карасик выделяет следующие особенности сетевой коммуникативной личности:

- «позитивная самопрезентация»;
- «сознательное «конструирование» своего имиджа как умного и понимающего человека»;
- «высокая степень эмоциональности и искренности»;
- «подчеркнутое выражение индивидуальной, а не корпоративной позиции»;
- «преимущественное использование мультимодального кода»;
- «доминирование иконических знаков»;
- «клиповое мышление в современной культуре»;
- «передача информации в виде краткого концентрированного набора ярких запоминающихся образов» [Карасик 2021: 36, 43].

В описанных выше понятиях есть значимое отличие, касающееся избранного уровня анализа: *языковой / речевой* – ‘языковая личность’ (по О.В. Лутовиновой) и *коммуникативный* – ‘коммуникативная личность’ (по В. И. Карасику).

Интересно, что О.В. Лутовинова выделяет такую особенность виртуальной языковой личности, как «средства саморепрезентации виртуальной языковой личности», к которым относят ник, аватар, ориджин [Лутовинова 2012: 25]. Очевидно, что данные средства, во-первых, выходят за рамки языкового / речевого уровня, а, во-вторых, их невозможно соотнести ни с одним уровнем структуры языковой личности: ни с вербально-грамматическим, ни с когнитивным, ни с прагматическим.

Это позволяет сделать вывод о том, что в среде интернет-коммуникации для описания фактора ротора (адресанта) недостаточно анализа только языковых и речевых средств. Инструментарий интернет-среды позволяет ротору создавать виртуальный (визуальный) образ, который также нацелен на формирование определенного представления у адресата об адресанте. Так, формируется еще один определенный слой информации о виртуальном роторе (адресанте) – экстралингвистический.

Таким образом, образ ротора в рамках жанра интернет-комментария включает не только уровни структуры языковой личности (вербально-грамматический, когнитивный, прагматический), но и экстралингвистический уровень.

Описание образа ротора в интернет-коммуникации можно построить по следующим параметрам:

1) экстралингвистические параметры (биологический, психологический, социальный):

- способы визуальной самопрезентации (аватар, никнейм, оформление личной страницы);

- половозрастные характеристики;

- социальное положение.

2) когнитивные параметры (картина мира, концептуальная система):

- выбор темы и способ рассуждения;

- ценностные ориентации;

- уровень интеллектуального и культурного развития (в т. ч. морально-этический параметр);

3) параметры текстовой организации (в т. ч. использование разноуровневых языковых средств):

- уровень языковых компетенций (выбор регистра общения (коммуникативная тональность), выбор языковых средств, а также использование норм письменной и устно-письменной речи);

- особенности использования невербальных средств: графемных, параграфемных средств;

- лингвокреативный потенциал (в т. ч. использование поликодовых текстов);

- использование композиционных приемов организации текста;

4) мотивационно – прагматические (деятельностно-коммуникативные параметры: характер коммуникативного взаимодействия, цели, мотивы, а также особенности восприятия чужих текстов и реакции на них):

- целенаправленность (определение мотива и цели);

- этнонациональная детерминированность.

Параметры 'текстовая организация' и 'мотивационно-прагматические' мы относим к этосной части в той мере, которая может указывать на личностные свойства адресанта: например, выбор языковых средств – не как отбор и особое построения высказывания, а как характеристика самого адресанта, его языковых компетенций, а в условиях интернет-общения – и пользовательских компетенций.

#### **1.2.2.2. Логос: структурно-функциональный подход**

Логос соотносим с двумя разделами риторики инвенцией и диспозицией и предполагает использование средств убеждения, апеллирующих к разуму. Инвенция предполагает отбор сведений относительно предмета, а диспозиция – реализацию сообщения посредством организации речевого материала, полученного на этапе инвенции. Основным из требований к диспозиции является требование четкого членения сообщения и обеспечение связности между его частями.

Диспозиция ориентируется на убеждение прежде всего при помощи средств неформальной (не требующей особой символической манифестации и не ограничивающейся тектоническим ракурсом, а задействующей ракурс семантический) логики; такое понимание логики лежит в общем русле

канадской (виндзорской) школы аргументологии. Поэтому аргументация в разделе диспозиции есть прежде всего неформально-логическая аргументация, основанная на использовании естественного языка взамен характерных логических (алгебраических) построений.

Итак, логос непосредственно связан с процессом доказывания и убеждения, с самим процессом аргументации. Аргумент трактуется здесь в духе калужской лингвоаргументологической школы – как дискурсивный комплекс, составляющие которого выполняют в нем конкретные роли.

При анализе использовались функционально-семантические модели, восходящие к теории С. Тулмина. Структурно-функциональный метод предполагает выделение единиц аргумента, в пределах которых определяются элементы аргумента и их функциональная семантика.

Модель аргументативных функций С. Тулмина включает следующие компоненты: *Тезис (Claim)*, *Данные (Data)*, *Основание (Warrant)*, *Свидетельство (Backing)*, *Ограничитель (Qualifier)*, *Оговорка (Rebuttal)* [Крейбл 1976].

*Тезис* – это положение, которое мы хотим, чтобы реципиент принял, но которое заведомо подвергается сомнению со стороны реципиента. Тезис поддерживается всей релевантной информацией в аргументе. *Данные* – это информация, которая заранее приемлема или очевидна для реципиента. Она служит отправной точкой для вывода Тезиса. *Основание* – это мысль, служащая «мостиком» от Данных к Тезису. Основание показывает, как нечто уже очевидное помогает сделать Тезис более приемлемым для реципиента. *Свидетельство* – это информация, выражающая детали Основания, фактуальное его подтверждение, например, в форме цитаты. *Ограничитель* – это информация, обозначающая степень уверенности адресанта в приемлемости Тезиса. *Оговорка* – это приводимые адресантом языковые выражения об условиях, которые противоречат Тезису, или задание условий, в которых Тезис действует, например: «до тех пор, пока», «если не», «в данных условиях». Экспликация таких условий позволяет избавиться от возможных



замечаний оппонента, касающихся сферы действия Тезиса [Васильев 1999: 21].

Обязательными элементами аргумента являются Тезис, Данные и Основание, в совокупности образующие номинальный состав аргумента [Васильев 1992: 37–38].

Для описания категориальной семантики элементов аргумента используются несколько типологий. Р. Крейбл, применяя с незначительными терминологическими модификациями систему С. Тулмина, выделяет следующие типы Тезисов: *декларативные, модальные, классификационные и оценочные*.

Данные в системе Р. Крейбла классифицируются на: *данные ситуации* (спонтанные, запланированные, гипотетические); *сообщения о ситуациях* (сообщения о спонтанных и запланированных событиях); *выражения мнений* (мнения личные и сообщенные) [Крейбл 1976: 134–135]. В модели Р. Крейбла Основания представлены четырьмя типами – *Сравнения, Группировки, Каузальности и Авторитета*. Однако эти типы не исчерпывают всего разнообразия Оснований, не включая, например, Мотивацию.

В данном исследовании используется типология Ю.Н. Касьяновой, которая, по мнению Л.Г. Васильева, свободна от имеющихся таксономических недостатков зарубежных классификаций [Васильев 2014].

Таксономия Ю.И. Касьяновой содержит *Тезисы*, представленные четырьмя типами: *декларативные, классификационные, оценочные, акциональные*. Декларативные Тезисы содержат информацию фактуального плана, связанную с физической, ментальной или психической реальностью. Классификационные Тезисы представляют собою дефиниции, которые основаны на умозрительной категориальной деятельности. Оценочные Тезисы дают оценку факта или результата классификации. Акциональные Тезисы ориентированы на умственную или практическую деятельность; такие Тезисы обрисовывают преимущественно будущие ситуации [Касьянова 2008: 50–63].

Ю.И. Касьянова разделяет *Данные фактуальные и данные-мнения*. Данные-факты делают отсылку к явлениям, которые считаются существующими в действительности и эмпирически верифицируемыми. Данные-мнения не обязательно основаны на опыте, эмпирически не верифицируемы и соотносимы с убеждениями, догадками, презумпциями и т.п.

*Основания* представлены пятью типами: *каузации, группировки, сопоставления, авторитета, мотивации*. Основание каузации включает корреляционные, условные и причинные отношения. Основание группировки включает обобщение и классификацию. Основание сопоставления включает пример и аналогию. Основание авторитета включает экспертные мнения. Основание мотивации активизирует эмоции, отношения, ценности человека и движущие им мотивы.

В целях экспликации аргумента в лингвоаргументологии производят его схематизацию в виде древовидной структуры.

Выделяют следующие основные схемы: дивергентную (один Довод + несколько защищаемых Тезисов); конвергентную (несколько Доводов + один защищаемый Тезис); цепочечную (последовательное подчинение, при котором Тезис одного аргумента является одновременно посылкой для следующего); составную (предполагает наличие дополнительного Довода, связанного с основным (координационная структура), ее схема аналогична конвергентной, но между Доводами маркируется связь [Васильев 1999: 91].

Однако данная типология структур имеет разное смысловое наполнение в зависимости от выбранного подхода.

По признаку структуры также выделяют два основных типа аргументации – единичную и сложную. Данное противопоставление основано на количестве доводов: в единичной – один довод, в сложной – несколько. В составе сложной аргументации выделяют множественную, сочинительную и подчинительную. Для сочинительной аргументации Данные совместно обосновывают Тезис. Подчинительный тип содержит иерархическую цепочку, где в поддержку

одних Доводов приводятся другие, так что каждый предыдущий Тезис становится Доводом для последующего. Во множественной аргументации Доводы являются во многом самостоятельными и равносильными (в координативной цепочке) или разными по силе (в не-координативной). При исключении одного из Доводов Тезис не-координативной аргументации получает достаточное обоснование [Еемерен 2004: 47].

Далее модификация указанных типов аргументации конкретизируется в работе Л.Г. Васильева и Ю.И. Назарчук: множественный тип обозначается указанными авторами как несцепленный, сочинительный – как сцепленный, а подчинительный – как цепочечный [Васильев, Назарчук 2013: 40].

Данное различие терминосистем аргументативной организации текста объясняется в [Васильев, Касьянова 2012], где представлен анализ аргументативной организации текста в прагмадиалектике и неформальной логике.

Авторы приходят к выводу, что «основное различие в системах следует искать в уровне рассмотрения аргументов: разделение аргументов на сцепленные (linked) и конвергентные (в неформальной логике) относится к тактическому, а на сочинительные и множественные (в прагмадиалектике) – к стратегическому уровню. Тактическое рассмотрение обращено на уровень простого (единичного) аргумента, Аргументативного Шага, а стратегическое – на уровень сложного, состоящего из нескольких простых, аргумента, то есть Аргументативного Хода» [Васильев, Касьянова 2012: 124].

Максимальной единицей аргументации считается Аргументативный Ход [Васильев 1999: 21], который включает в себя несколько Аргументативных Шагов. Аргументативный Шаг состоит из высказываний, выполняющих важнейшие аргументативные функции [Васильев 1999: 93]. В составе Аргументативного Шага содержатся элементы, обладающие аргументационной и идентификационной самостоятельностью, структурно-семантическую природу которых вне Аргументативного Шага невозможно определить (высказывание может быть и Тезисом, и Доводом).

Формальная граница Аргументативного Шага – сложное предложение или совокупность предложений. Совокупность Аргументативных Шагов образует Аргументативный Ход. Формальная (графическая) граница Хода – абзац. Совокупность Ходов называется Аргументативным Макроходом. Он строится по тому же принципу, что и Ход; формальная граница Макрохода – это параграф или его часть.

Дополнительно используется понятие Супер-Шаг (см.: [Касьянова 2008; Васильев, Назарчук 2013]). Границы Супер-Шага точно не определены, его аргумент имеет более одних Данных или более одного Тезиса, но не представлен при этом в пределах одного абзаца. Так, Супер-Шаг, с одной стороны может содержать (А) Тезис и несколько Данных ( $T + D_1 + D_2 \dots + D_n$ ), а с другой – (Б) одни Данные и несколько Тезисов ( $T_1 + T_2 \dots + T_n + D$ ). Для точности описания мы предлагаем уточнения: для (А) – конвергентный Супер-Шаг; для (Б) – дивергентный Супер-Шаг.

### 1.2.2.3. Пафос

Понятие пафоса соотносится со средствами убеждения, апеллирующими к чувствам. Суть пафоса в том, что говорящему необходимо уметь вызвать в слушателях эмоции, которые могли бы повлиять на их мнение. Данная суть коррелирует с аргументологическим аспектом персуазивности [Васильев 2016], который описывает текст с точки зрения человеческого фактора и используемых средств воздействия.

Пафос имеет прямое отношение к аудитории, к которой обращена речь. В аристотелевской традиции логос неотделим от пафоса. Независимо от жанра речи, для адресанта важно знать, к какой именно категории людей относится его аудитория, какова природа эмоций, способы их вызвать и цель, с которой это делается [Амосси 2000: 163].

С целью оказания определенного речевоздействующего эффекта адресантом используются разноуровневые речевые средства. Наибольшим речевоздействующим потенциалом обладает лексический уровень.

## Лексический уровень

Доминирование лексико-фразеологических средств обусловлено такими свойствами лексического уровня, как проницаемость (возможность появления в активном употреблении слов, соотносимых с актуальными событиями в обществе) и подвижность (постоянное изменение количественного показателя лексики). Лексический уровень быстрее всего реагирует на экстралингвистические факторы, социокультурные перемены. В рамках избранного речевого материала выявлено использование как стилистически маркированной лексики, так и слов нейтрального характера, которые также могут нести пейоративное значение. Пейоративное значение у слов нейтрального характера формируется в определенном контексте [Клушина 2008].

Так или иначе данные лексические средства употребляются в функции инвективных. Инвективное словоупотребление направлено на оскорбление личности адресата, на выражение интенции адресанта «унизить, оскорбить, обесчестить, опозорить адресата своей речью (или объекта оскорбления), обычно сопровождаемую намерением сделать это в как можно более уничижительной, резкой, грубой или циничной форме» [Понятие чести и достоинства ... 2004: 75].

В.И. Жельвис объединяет под инвективой «все разновидности выражения человеческой неприязни и агрессии и трактует её не только как «выпад против кого-л.», но и как употребление любого слова, которое может восприниматься в бранном смысле и может быть направлено как на другого человека, так и на самого говорящего» [Жельвис 2008: 113].

Основную массу инвектив образует бранная лексика, характеризующаяся грубо вульгарной экспрессивной окраской, резко негативной оценкой, чаще всего циничного характера. В состав инвектив входит в основном табуированные слова и словосочетания. Однако

встречаются и бранные слова и словосочетания, входящие в литературный язык.

Также и в [Понятие чести и достоинства ... 2004] описано, что в состав инвективной лексики могут входить слова и словосочетания, находящиеся за рамками бранной лексики:

1) констатирующие номинации лица, обозначающие негативную с точки зрения интересов общества (или его большинства) деятельность, занятия, поступки, поведение кого-либо (например, «бандит, вор, мошенник, педераст, проститутка, фашист, шпион»). При переносном, метафорическом употреблении такого рода слова приобретают пейоративную (осуждающую), инвективированную экспрессию и явно негативную оценку;

2) слова и словосочетания, в самом значении которых при констатирующем характере семантики содержится негативная оценка деятельности, занятий, поведения кого-либо, сопровождаемая экспрессивной окраской публицистического характера (например, «антисемит, двурушник, изменник, предатель, расист, ренегат, русофоб, юдофоб»). В отличие от слов предыдущего пункта эти слова переносного употребления не имеют;

3) нейтральные номинации лица по его профессии, роду занятий (например, «бюрократ, коновал, мясник, чиновник»), которые в переносных значениях приобретают резко негативную оценку, обычно сопровождаемую экспрессией неодобрения, презрения и т.п.;

4) слова, обозначающие действия или качества, свойства кого-либо или чего-либо. Среди таких слов есть слова констатирующей семантики (например, «украсть, убить, мучить, издеваться, насиловать, хулиганить, врать, воровать») и слова оценочные, с яркой экспрессивной окраской («хапнуть, двурушничать, лицемерить, лихоимствовать, прикарманить, вранье»). Очень часто подобная характеристика действия переносится на самого деятеля [Понятие чести и достоинства ... 2004: 68-70].

Для описания характера лексики, употребляемой в интернет-комментарии в качестве инвективной, используем подход В. И. Жельвиса [Жельвис 2001].

В. И. Жельвис приводит *функциональную классификацию* инвективного словоупотребления [Жельвис 2001: 109-130] и *классификацию по темам*, используемым в содержании инвективных идиом [Жельвис 2001: 218-318].

Тематическая классификация инвективного словоупотребления связана с темами, используемыми в содержании инвективных идиом. В.И. Жельвис указывает, что самую обширную тематическую группу образуют инвективы, основанные на всевозможных *метафорических и метонимических переносах*:

- а) названия животных;
- б) названия естественных отходов жизнедеятельности;
- в) названия частей тела;
- г) названия презираемых профессий и занятий;
- д) названия действий обsceneного характера (мат);
- е) названия, взятые из растительного мира («Дуб!», «Кочан!»);
- ж) названия неодушевленных предметов («Дубина!», «Рвань!»);
- з) названия физических и умственных недостатков («Кретин!», «Уродина!»);
- и) имена собственные («Иуда!», «Дунька!») [Жельвис 2001: 218-318].

Некоторые из этих инвектив могут употребляться и в прямом смысле, но в сниженном, вульгарном стиле, а также междометно и в качестве просторечия.

Также достаточно распространены *оскорбительные прозвища шовинистического толка* («Жид!», «Чурка!»), а также *презрительные наименования различных религиозных и идеологических течений* («Неверный!», «Гоим!», «Красный!», «Фашист!»).

В исследовании [Жельвис 2001] также анализу подверглись несколько инвективных групп, классифицируемых по следующим темам: *богохульства, ругательства, связанные с нечистотами (с продуктами жизнедеятельности*

организма), сексуальные оскорбления, а также оскорбления, связанные с темой крови.

В. И. Жельвис приводит достаточно широкую функциональную классификацию инвективного словоупотребления [Жельвис 2001]. В рамках нашего исследования релевантными становятся следующие функции инвектив.

*Профанная функция* – катартическая, с помощью которой адресант получает психологическое облегчение. Профанная функция определяется как «основная функция, от которой производны все остальные» [Жельвис 2001: 109]. В связи с этим данную функцию мы отдельно не описываем и берем ее как постоянную составляющую. С данной функцией коррелирует определение эксплицитной выраженности эмоционального состояния адресанта.

Далее функции «понижение статуса оппонента» и «средство вербальной агрессии» находятся во взаимоотношениях типа «цель-средство», где цель – понижение статуса оппонента, а средство «выражение вербальной агрессии», понижение статуса оппонента – функция, вытекающая непосредственно из профанной – является средством помещения адресата на самую низкую ступень социальной иерархии. Представляется, что данная функция определяется при обращенности высказывания к конкретному лицу. С учетом того, что в интернет-комментарии возможна как аксиальная (прямая, направленной к одному участнику), так и ретиальная (коллективная, направленная к нескольким участникам) адресация, данная функция может рассматриваться шире – как понижение статуса в целом объекта речи в глазах единичного/конкретного либо массового / неопределенного адресата.

Функция «междометное, восклицательное употребление» отличается от всех других функций безадресностью. Данные словоупотребления не преследуют цель понизить статус собеседника или оскорбить его (см. подробнее: [Жельвис 2001]).



## Интенсивные лексические средства

Одним из первых лингвистов, подробно исследовавшим понятие интенсивности, был Ш. Балли [Балли 1961]. Он считал, что «под термином интенсивность следует понимать все различия, сводящиеся к категориям количества, величины, ценности, силы и т.п. вне зависимости от того, идёт ли речь о конкретных представлениях или об абстрактных идеях» [Балли 1961: 202]. С.Е. Родионова пишет, что в основе категории интенсивности лежит значение количественных изменений, не переходящих в качество [Родионова 2005: 152].

Однако категорию интенсивности относят к качественно-количественной или функционально-семантической категории. Так, в работе Е.И. Шейгал интенсивность описывается как категория, находящаяся «на пересечении категории качества (неопределённого, недискретного) и количества (градуируемого, поддающегося количеству оценке)» [Шейгал 1981: 21-22]. А.В. Бондарко также понимает интенсивность как качественно-количественную категорию: «серединное положение между полями качественности и количественности» [Бондарко 2001: 21].

Н.В. Кулабухов интенсивность описывает следующим образом: «функционально-семантическая категория, которая выступает в качестве меры речевого воздействия, взаимодействует с категориями авторизации, адресации, экспрессивности и обладает собственной системой средств выражения» [Кулабухов 2018: 5]. В данной работе различается интенсивность речевая и языковая, последняя реализуется с помощью языковых средств – семантико-синтаксических, лексических, морфологических и т.п. [Там же].

Однако понятие «интенсивность» тесно связано не только с объективными категориями качества, меры признака, но и с субъективно-прагматическими категориями экспрессивности, эмотивности, оценочности и образности.

А. Вежбицкая определяет, что в языке существуют так называемые «примитивы» – «несколько десятков понятий, получающих, по-видимому, лексическое воплощение ... из которых строятся все остальные понятия» [Вежбицкая 1997: 297]. Среди них выделяют два особых средства усиления признака, а именно – интенсификаторы и интенсификаты.

Интенсификатор – эксплицитные средства усиления («очень хороший, абсолютно правильно»), а интенсификанты – слова, которые в своём значении содержат сему интенсивности («высочайший, крепчайший») [Родионова 2005: 159].

Универсальным интенсификатором является наречие «очень» (со значением ‘высокая степень признака’ – статического или динамического) и его синонимы – «сильно» и «весьма» для выражения эмоции заинтересованности, необходимости привлечения внимания к происходящему или предмету сообщения. Интенсификаторы образуют открытый и закрытый классы. Открытый класс является постоянно пополняемым новыми лексическими единицами, появление которых обусловлено также естественными словообразовательными процессами (например, *безмерно, ужасно, изумительно* и т.п.). Закрытый класс включает конвенциональные лексические единицы (например, *очень, так*) [Родионова 2005; Берестнев 2016].

В некоторых лексикологических подходах интенсивность определяется как «структурно-семантическое свойство слова, семантика которого отражает субъективную качественно-количественную интерпретацию объекта реальной действительности с точки зрения его несоответствия нормативной степени своего проявления, что материализуется в структуре внутренней формы слова за счёт её мотивирующей части, отражающей метафорический перенос, и / или форманта и актуализируется в интенсивном контексте» [Бельская 2012: 6].

Из этого определения следует, что лексическая единица, характеризующаяся как интенсивная, должна иметь определенную внутреннюю

форму слова (актуализирующую семантическое различие в степени интенсивности с «нормативной» лексической единицей) и должна актуализировать значение интенсивности на уровне контекста.

Е.В. Бельская в составе интенсивной лексики выделяет три структурно-семантические разновидности: формальные интенсивы – морфологически мотивированные интенсивные лексические единицы (богатенный – «очень богатый», глазищи – «очень большие глаза», желтоватый – «слегка жёлтый» и др.); семантические интенсивы – семантически мотивированные интенсивные лексические единицы (жать, жарить – об интенсивном процессе; капля – очень малое количество чего-л., и др.); формально-семантические интенсивы – интенсивные слова, мотивированные семантически и морфологически (башковитый «очень умный, сообразительный, как бы с большой головой», натрескаться «очень сильно наесться») [Бельская 2012: 7-8].

#### Метадискурсивные интенсификаторы

В данном разделе необходимо обозначить, в каком ключе рассматривалось понятие ‘метадискурсивные единицы’.

И.С. Шевченко пишет, что дискурсивные и метадискурсивные категории «находятся в дополнительных отношениях и связаны по принципу содержание :: выражение, диктум :: модус» [Шевченко 2018: 270]. Метадискурс отсылает к уровням смысла. Если на уровне дискурса представлена лишь идея материала, то на уровне метадискурса происходит интерпретация, оценка, формирование отношения к этому материалу [У. Ванде Коппл 2002]. Являясь своеобразной системой метаэлементов, представленной различными лексическими, синтаксическими, стилистическими, графическими и др. приемами и маркерами, метатекст является структурой, обеспечивающей общую организацию текста как единого целого [Губарева 2011: 10].

Метадискурсивные единицы, как правило, полифункциональны (например, они могут выполнять функцию привлечения внимания, участвовать в структурном членении дискурса, представлять тему, облегчать

восприятие и проч.) [Макаров 2003]. Метадискурс можно также трактовать как языковые элементы, которые уточняют организацию, внутреннее членение дискурса, служат выделению информации в тексте и т.д.

В работе [Панасюгина 2009] представлена функционально-ситуативная классификация метадискурсивных единиц, которая является обобщением имеющихся классификаций.

#### Синтаксический уровень

Большие возможности для достижения речевоздействующего эффекта дает использование ресурсов синтаксиса.

Синтаксис в силу дискурсивных особенностей интернет-коммуникации обретает свою специфику, что связано в первую очередь с приближенностью интернет-коммуникации к разговорному стилю речи. Исследователи отмечают следующие особенности синтаксиса в интернет-коммуникации: синтаксические конструкции становятся более расчленёнными, фрагментарными, приближенными к устной речи, синтаксические связи становятся ослабленными, свободными, что повышает роль контекста, порядка слов, акцентных выделений, словесной сжатости синтаксических единиц и их смысловой ёмкости.

Экспрессивные синтаксические конструкции образуют открытый ряд. Чаще всего к ним относят такие явления, как парцелляция, сегментация, лексический повтор с синтаксическим распространением, вопросно-ответные конструкции в монологической речи, номинативные предложения (преимущественно цепочки номинативных предложений), вставные конструкции, особые случаи словорасположения и др. Наиболее часто встречающейся особенностью в экспрессивном синтаксисе является синтаксическая расчлененность – «некоторое отступление от принципов синтагматической прозы, связанное с разрывом синтаксических связей как в словосочетании, так и в предложении» [Акимова 1990: 87].

Синтаксическая расчлененность становится основой для специальных экспрессивных синтаксических конструкций.

## Стилистический уровень

Стилистические средства анализировались с позиции подхода Е. В. Клюева: «в основе тропов лежат преобразования законов логики ..., в основе фигур – преобразования законов синтаксиса» – тропы касаются значения, фигуры – структуры [Клюев 2001: 179]. В [Клюев 2001] приводится каталог тропов и фигур, где тропы разделяются на собственно тропы и несобственно тропы; фигуры – на микрофигуры и макрофигуры, последние в свою очередь – на конструктивные и деструктивные.

В основе собственно тропов лежит конфликт с критерием истинности (метафора, катахреза, синестезия, аллегория, прозопопея, метонимия, синекдоха, антономазия, гипаллаг, эналлага, эпитет, оксюморон, антитеза, антиметабола, эмфаза, градация-климакс, градация-антиклимакс, антанакласис, амфиболия, зевгма, каламбур, тавтология, плеоназм); в основе несобственно тропов – конфликт с условием искренности (апосиопеза, астеизм, паралепсис, преокупация, энанортоза, гипербола, литота, перифраз, аллюзия, эвфемизм, антифразис, риторический вопрос, риторическое восклицание, риторическое обращение).

Микрофигуры основаны на трансформации структуры слова (например, метатеза, апокопа, диереза), макрофигуры – на трансформации структуры предложения (например, параллелизм, анафора, парцелляция, инверсия, эллипсис)<sup>1</sup>.

Очевидно, что интернет-комментарии, содержащие маркеры речевой агрессии, не будут содержать все упомянутые в [Клюев 2001] тропы и фигуры, что обуславливается спецификой интернет-жанра: тяготением к устно-письменной форме общения и ориентацией адресанта на мгновенный речевоздействующий эффект.

---

<sup>1</sup> Полный перечень тропов и фигур см.: [Клюев 2001].

Все языковые и речевые средства, не относящиеся к стилистическим и не описываемые в традиционной риторике, но реализующие речевоздействующий потенциал, описываются в следующем блоке.

#### Речевые средства

Данный блок показывает используемые языковые и речевые средства, не относящиеся к традиционным риторико-стилистическим. Кроме этого, если предыдущие рассматриваемые уровни (лексический, синтаксический, стилистический) относятся к языковому уровню – уровню предложения, то данный параграф репрезентирует реализацию речевоздействующих средств не только на уровне предложения, но и на уровне высказывания и в большей степени относится к анализу семантики предложения и высказывания.

Онтологизация знания – введение в модель мира адресата новой информации в соотношении с уже имеющейся у него информации – наиболее эффективно происходит через ввод имплицитной информации. Это обусловлено тем, что при усвоении такой информации когнитивной системе необходимо прилагать определенные усилия, тратить ресурсы для преобразования информации.

Часто данный процесс основан на установлении логико-семантических отношений между предложениями. Выделяются следующие сентенциальные компоненты, содержащиеся в семантической структуре предложения: а) непосредственно выраженные в лексико-синтаксической структурой предложения; б) явно не выражены в лексико-синтаксической структуре, образуя тем самым имплицитную информацию.

В составе имплицитной информации, передаваемой предложением, можно выделить: следствия (импликации) и пресуппозиции (презумпции) [Кобозева 2000].

Отношения семантического следования определяется довольно широко и связывает два предложения, если предположение адресанта об истинности одного из предложений влечет одновременно предположение об истинности другого предложения. Под пресуппозицией в широком смысле понимают ту

часть высказывания, которая, с точки зрения адресанта, является общеизвестной или известной адресату. С точки зрения когнитивного подхода под пресуппозициями понимают элементы энциклопедического знания.

В семантике предложения и высказывания используются понятия «семантическая пресуппозиция» и «прагматическая пресуппозиция». Последнее используется при анализе предложения в коммуникативном аспекте и тесно связано с понятием семантической пресуппозиции, но не тождественно ему [Кобозева 2000].

Согласно Е.В. Падучевой, прагматическая пресуппозиция (или «презумпция» в работах исследователя) является прагматической в том смысле, что характеристика ее содержания включает отсылку к одной из прагматических составляющих речевого акта – к слушающему: это презумпция о знании слушающего: «Говорящий, который высказывает суждение S, имеет прагматическую презумпцию P, если он, высказывая S, считает P само собой разумеющимся, в частности, известным слушателю». [Падучева 2004: 57]. Там же Е.В. Падучева разводит понятия семантической и прагматической презумпции: «семантическая презумпция предложения S – это суждение, которое слушающий должен считать истинным, чтобы предложение S было для него осмысленным; а прагматическая презумпция – это суждение, которое слушающему должно быть известно, чтобы высказывание было нормативным» [Падучева 2004: 58].

Семантическая пресуппозиция включает в себе информацию, истинность которой не может быть оспорена или подвергнута сомнению. Поэтому подача информации в составе семантической пресуппозиции является одним из языковых приемов манипуляции сознанием [Кобозева 2000].

Семантическая пресуппозиция при обычном, неманипулятивном, использовании языка совпадает с прагматической пресуппозицией, так как в неманипулятивном использовании в качестве семантической пресуппозиции выступает только та информация, истинность которой не должна вызывать

сомнений у адресата, то есть известная адресату, а это и есть прагматическая пресуппозиция.

Речевоздействующий эффект от ввода в высказывание как семантической, так и прагматической пресуппозиции, достигается через то, что адресат относится к данной информации не критически, то есть воспринимает ее как данное, что является одним из способов объективизации знаний.

Помимо описания средств семантической структуры высказывания, в данной параграф помещаются средства, используемые комплексно. Так, на уровне высказывания адресантом могут использоваться несколько разноуровневых языковых средств воздействия, которые нацелены на формирование определенного образа объекта оценки. Так, например, использование метафорической модели «криминальный мир», которая формируется при помощи средств лексического и стилистического уровня: а) при помощи метафоры («твари в погонах») и б) при помощи использования слов, содержащих сему «преступление» («преступники»).

Таким образом, в практической части в данный параграф включаются все выявленные средства, обладающие речевоздействующим эффектом на уровне высказывания и не отраженные в [Клюев 2001].

## **Выводы по главе 1**

Анализ работ, посвященных речевой агрессии, показал, что данное явление рассматривается преимущественно как психологическое. Однако во многих исследованиях речевая агрессия представлена как сложное, многоаспектное коммуникативное явление, которое рассматривается в данной работе как выражение отрицательных эмоций и намерений в неприемлемой в данной ситуации и оскорбительной для собеседника форме, как коммуникативная стратегия в ситуации конфликта, включающая в себя отрицательное эмоциональное воздействие на собеседника, результатом



которого является причинение ущерба, негативное эмоционально-психологическое состояние у собеседника.

Выделение основных компонентов данного коммуникативного явления позволяет говорить о речевой агрессии как о коммуникативном речевом негативизирующем воздействии и взаимодействии, перспективой которого является конфликт между коммуникантами. Анализ речевой агрессии неотделим от анализа дискурсивных условий ее возникновения и развития, что соотносится с необходимостью интерпретации намерения (коммуникативной цели) через анализ выбора коммуникативно-речевых форм и интерпретацию дискурсивных условий возникновения этих форм. Все вышеуказанное определяет необходимость рассмотрения речевой агрессии с точки зрения коммуникативно-дискурсивного подхода.

В исследовательском поле речевой агрессии враждебность занимает вполне определенное место. Исследования по речевой агрессии являются теоретической основой для выявления враждебного отношения.

Очевидно, что речевое выражение враждебности соотносится с такой коммуникативно-прагматической установкой адресанта, которая включает в себя вторжение в аксиологическое и когнитивное пространство адресата. Аксиологический компонент связан с актуализацией негативной оценки объекта агрессии, а когнитивный аспект – с изменением представления о том или ином объекте. Однако с единственной поправкой: это должно сопровождаться аргументативным компонентом. То есть для квалификации выраженности в тексте враждебного отношения недостаточно того, чтобы коммуникант только проявил речевую агрессию в форме негативно-оценочного высказывания. Наличие аргументативного компонента указывает на целенаправленность речи коммуниканта, на осознанность его речевых действий и на желание оказать воздействие на адресата. Такое воздействие, чтобы подчинить его своим установкам, изменив его отношение к объекту на враждебное.

Исходя из анализа теоретических оснований агрессии и враждебности, в данном исследовании 'враждебность' определяется как гипероним к 'речевой агрессии' (речевая агрессия является средством выражения враждебности) и, с учетом психологического аспекта, как сложный эмоционально-экспрессивный комплекс, который как может выражаться речевыми средствами, так и обходиться без них. На основе выше установленного и того, что всякая агрессия изначально имеет враждебную основу [Секун 1996], предполагаются следующие формы со-реализации понятий 'речевая агрессия' и 'враждебность'.

1. Враждебность без выражения речевой агрессии:

1.1. Враждебность без речевой агрессии без обосновывающих компонентов.

1.2. Враждебность без речевой агрессии с наличием обосновывающих компонентов.

2. Враждебность с выражением речевой агрессии:

2.1. Враждебность с выражением речевой агрессии без обоснования.

2.2. Враждебность с речевой агрессией, сопровождаемая обоснованием.

С учетом выбранного объекта исследования - агрессивных интернет-комментариев - в практической части исследования описываются особенности реализации враждебности с речевой агрессией: враждебность с выражением речевой агрессии без обоснования и враждебность с речевой агрессией, сопровождаемая обоснованием.

Объект исследования обуславливает необходимость описания жанрово-дискурсивных особенностей в целом интернет-пространства, а в частности – признаков, характерных для речевой агрессии в интернет-среде.

Интернет-пространство формирует особые правила и нормы общения, которые обуславливают практически полную анонимность коммуникантов, что, как следствие, влечет за собой безнаказанность, снижение чувства ответственности у многих пользователей и приводит к возникновению речевой агрессии.

Речевая агрессия в интернет-пространстве характеризуется использованием провокационных или оскорбительных фраз, направленных на вызов определенных эмоций реактивного характера. В рамках интернет-комментирования речевая агрессия содержит оценку социально значимых событий, предполагающую выражение эмоций враждебности, что противоречит этическим и правовым нормам.

Особенности интернет-среды обуславливают разнонаправленность адресации в интернет-комментарии и, соответственно, речевой агрессии, что влечет за собой реализацию разных коммуникативных интенций. В интернет-комментариях реализуется аксиальная (прямая и формальная, направленная к одному участнику) и ретиальная (коллективная, направленная к нескольким участникам) адресация. Однако даже при аксиальной адресации в интернет-комментарии всегда присутствует обращенность к остальным участникам коммуникации, которых может «задеть» содержание высказывания. Определяются следующие типы адресации при выражении речевой агрессии и ее цели:

А) Обращенность к непосредственному адресату (персонифицированному либо ко множественному коммуниканту) определяет следующие цели: это речевое доминирование; убеждение адресата принять точку зрения адресанта; оказать негативизирующее воздействие и понизить статус объекта (оскорбить, унижить) в глазах опосредованного адресата. В данном случае в глазах опосредованного адресата происходит дискредитация непосредственного адресата.

Б) Опосредованный адресат подвергается речевой провокации к агрессивному общению и воздействию на его аксиологические установки; происходит убеждение данного адресата принять точку зрения адресанта.

В) При речевой агрессии, адресованной референту высказывания (герои, лица, описываемые в тексте), происходит понижение его статуса (уничужение) в глазах адресата (как опосредованного, так и

непосредственного) и убеждение адресата принять точку зрения адресанта относительно референта.

В связи с тем, что в фокус внимания попадают компоненты 'убеждение', 'обоснование', коррелирующие с понятием 'враждебность', становится необходимым проведение анализа риторико-аргументативного наполнения интернет-комментариев. Считается целесообразным проведение данного анализа с точки зрения риторического триединства – этоса, пафоса и логоса, так как данный подход обеспечивает проведение всестороннего и полного анализа аргументации: реализации как её конвинсивного, так и персуазивного аспектов.

Этос в данном исследовании описывается как а) ситуация общения в целом (риторическая ситуация) и б) как качества ратора (конкретное и ожидаемое вербальное поведение адресанта в конкретной риторической ситуации, обусловленное спецификой аудитории: особенности характера и авторитета адресанта, его ценностные ориентации).

Логос непосредственно связан с процессом доказывания и убеждения, с самим процессом аргументации. Аргумент трактуется здесь в духе калужской лингвоаргументологической школы – как дискурсивный комплекс, составляющие которого выполняют в нем конкретные роли. При анализе логосной составляющей использовались функционально-семантические модели, восходящие к теории С. Тулмина. Структурно-функциональный метод предполагает выделение единиц аргумента, в пределах которых определяются элементы аргумента и их функциональная семантика.

Пафос соотносим со средствами убеждения, апеллирующими к чувственно-эмоциональной сфере адресата с целью оказания определенного речевоздействующего эффекта, необходимого адресанту. Для этого используется совокупность разноуровневых речевых средств, что обусловило проведение анализа лексического, синтаксического и стилистического уровней языка на предмет использования языковых единиц, обладающих речевоздействующим потенциалом.

Установленные теоретические основания определяют дальнейший анализ исследуемого объекта.

## ГЛАВА 2.

### ЛИНГВИСТИЧЕСКИЕ ОСОБЕННОСТИ РЕЧЕВОЙ АГРЕССИИ В ИНТЕРНЕТ-КОММЕНТАРИЯХ

Адресант, проявляя не просто негативно-оценочную реакцию, а речевую агрессию по отношению к какому-либо объекту, выражает также и свое враждебное отношение. В исследуемом материале враждебное отношение всегда сопровождается выражением речевой агрессии. При этом проведенный анализ показал, что некоторые агрессивно-маркированные комментарии сопровождаются структурой обоснования, а некоторые содержат речевую агрессию без обоснования.

Это может указывать на то, что те комментирующие, которые аргументируют свою позицию, стремятся доказать правильность своих доводов и тем самым пытаются убедить адресата, чтобы он принял точку зрения адресанта. Таким образом, основные коммуникативные цели данных комментариев – оказать негативизирующее воздействие и убедить адресата принять точку зрения адресанта относительно объекта оценки.

Комментирующие, которые не используют в своих сообщениях аргументативные структуры, выражают свое отношение к референту / ситуации и не стремятся доказать свою точку зрения. Однако в данном случае сохраняется речевоздействующий эффект, перлокутивный результат которого будет зависеть от объекта речевой агрессии и основания его оценки. Так, основная коммуникативная цель подобных комментариев – оказание негативизирующего воздействия и понижение статуса объекта оценки в глазах адресата.

Данные расхождения в коммуникативных интенциях и ожидаемом перлокутивном результате с точки зрения риторико-аргументативных аспектов анализа обуславливают деление речевого материала на два блока анализа: (1) анализ агрессивно-маркированных комментариев без структур обоснования; (2) анализ агрессивно-маркированных комментариев, содержащих структуры обоснования.

Соответственно, в рамках риторико-аргументативного подхода первый раздел настоящей главы предполагает анализ персуазивного компонента текстов комментариев, т. е. этосной и пафосной составляющих; во втором разделе изучается персуазивно-конвинсивный компонент, то есть этос, пафос и логос. Также с учетом названных факторов анализ в Разделе 2.2. проведен в соотнесении с объектной направленностью речевой агрессии, а в Разделе 2.3. внимания на объекте не акцентируется (объектом агрессии является лицо или группа лиц, выделяемых по какому-либо признаку).

В результате проведенного анализа этосной составляющей было выявлено, что характеристики риторической ситуации (ситуации общения в целом) и характеристики ратора по установленным параметрам формирования образа ратора совпадают как для комментариев с наличием обосновывающих компонентов, так и с их отсутствием. Различие составляет поле ценностных апелляций, которое и будет анализироваться отдельно для каждого раздела практического анализа.

Совпадающие этосные характеристики описываются далее в отдельном параграфе.

## **2.1. Этос в аспекте риторико-аргументативной проблемной ситуации**

### **Анализ риторической и аргументативной ситуации**

Как было показано ранее, риторическая и аргументативная ситуации зависят от параметров коммуникативного пространства, в которое помещены участники коммуникации (адресант и адресат – целевая аудитория).

Жанр интернет-комментария обладает своими прагмалингвистическими особенностями.

Комментарий, являясь небольшим по объему речевым сообщением, всегда характеризуется вторичностью. Комментарий не может существовать сам по себе, он всегда является реакцией на какое-либо сообщение. Так, обуславливается взаимосвязь комментариев с текстами корневых постов или предыдущих комментариев других пользователей в ветке комментариев под

данными постами: между ними устанавливаются репрезентативные отношения, т. е. корневой пост (либо предыдущий комментарий) несет основную мысль, тему. Таким образом, устанавливается референтная соотнесенность комментария с репликами других участников коммуникативного взаимодействия. Также комментарий является репликой-стимулом для реплик-реакций других коммуникантов. Совокупность данных комментариев образует диалогическое взаимодействие коммуникантов.

Интернет-комментарий в своем содержании репрезентирует основные цели – выражение мнения и оценки актуального события. Подобные цели предполагают реализацию комментариев как с отсутствием аргументативных структур, так и с их наличием. Комментирующий вправе не доказывать свое мнение. Однако в жанре интернет-комментария используются структурно-семантические и медийные инструменты, позволяющие оценить комментарий другими пользователями (поле ‘лайк’) и ответить на данный комментарий (поле ‘ответить’).

Кроме этого, некоторые ученые определяют цель комментария как «самовыражение и отстаивание личностной позиции относительно различных действий автора блога, веб-сайта, владельца персональной страницы (профиля) в социальной сети» [Сидорова 2014].

Пользователи, присоединившиеся к общению в интернет-коммуникации, входят в определенное коммуникативное поле с установленными правилами речевого взаимодействия и начинают думать и говорить в пространстве дискурсивных правил, т. е. допускают и принимают возможность развития коммуникативной ситуации, где необходимо отстаивать свое мнение, либо, предвосхищая эту ситуацию, публикуют аргументативно нагруженные комментарии.

С точки зрения прагматических параметров, описывающих участников общения, цели и сферы коммуникации, интернет-комментарий характеризуется следующим. Адресантом интернет-комментария является частно-публичная языковая личность. Адресат может быть как персональным



(при этом адресант выделяет никнейм участника дискуссии), так и интерперсональным (множественным). Для жанра интернет-комментария характерно наличие наблюдателя (пассивного участника), который может выступать в роли адресанта (отреагировать на речевые стимулы и разместить свой комментарий), а может оставаться в нейтральном положении [Сидорова 2014].

Базовыми структурно-медийными характеристиками интернет-комментария являются: гипертекстуальность (как возможность добавления ссылок, так и связывание коммуникативных блоков комментариев), мультимедийность (возможность составления креолизованных текстов), интерактивность (нацеленность на «обратную связь»).

Совокупность жанрово-дискурсивных параметров интернет-комментария обуславливает возникновение специфической риторической и аргументативной ситуации со следующими характеристиками.

#### Проблемная предметная и коммуникативная ситуации

Предметная проблемная ситуация в интернет-коммуникации, в том числе и в жанре интернет-комментария, связана с макротемой. Макротема актуализируется многими интернет-ресурсами посредством рубрикации разделов сайта либо названий тематических сообществ (например, «Политика», «Спорт», «Медицина» и т.д.). Интернет-комментарий в тематическом аспекте является политематичным. Актуальная тема может задаваться в содержании основного поста и получать свое развитие в ветке комментариев. Также новые темы могут задаваться самими комментирующими. Отсюда следует, что актуальная предметная проблемная ситуация зависит в интернет-комментарии от содержания речевого стимула.

Заявленный макротематический аспект формирует в сознании адресанта образ целевой аудитории и возможного (потенциального) адресата. Так, например, в тематическом сообществе «Политика» потенциальными адресатами становятся разные группы лиц, объединенных по признаку отношения к политическим течениям (чаще всего оппозиционных) –

«демократы» / «либералы», «поддерживающие текущую власть» / «выступающие против правящего режима» и др.

Таким же образом формируется образ адресата в случае ориентации адресанта на тему поста, в котором, например, темой является межнациональная ситуация. В данном случае потенциальными адресатом становятся представители групп, объединенных по признаку принадлежности к национальности. Предстоящее коммуникативное взаимодействие характеризуется обязательным наличием противоречия между субъектами коммуникативного взаимодействия относительно предмета речи и планируется адресантом с учетом потенциальной «категории» адресата, а также его культурно-ценностных ориентаций.

С учетом коммуникативной ситуации реализации интернет-комментария адресат может быть: а) множественным (представляющим собой многочисленную и неоднородную аудиторию, объединенную по какому-либо параметру) или массовым (все потенциальные читатели сообщения), б) прямым (персонифицированным), косвенным или потенциальным. Обычно в риторической ситуации выделяются прямые адресаты, косвенные адресаты и потенциальные адресаты.

Так, возникает проблемная коммуникативная ситуация, связанная с выбором адресантом речевых средств и способов коммуникативного взаимодействия, служащих такой цели адресанта, как воздействие и принятие выдвигаемых положений адресатом.

Анализ проблемной ситуации в предметно-коммуникативном аспекте в жанре интернет-комментария связан с анализом не только возникающих противоречий, но и условий, в которых, по замыслу автора, будет формироваться и функционировать текст с соблюдением принципов уместности, своевременности и целесообразности – эффективности – высказывания. Данный этап характеризуется пересечением риторики и прагматики. Прагматический аспект предполагает изучение специфики субъекта и объекта речи (адресанта и адресата).

В случае речевой агрессии в жанре интернет-комментария противоречие коммуникантов связано с объектом речевой агрессии (личность, референт, группа лиц), который формирует основание оппозиции адресанта и адресата: 1) относительно качеств / деятельности некоторой личности (личность автора, референта сообщения – героя комментируемого материала), 2) относительно групповой принадлежности лиц (по признаку пола, расы, национальности, языка, происхождения, отношения к власти, профессиональной принадлежности и др.).

Возможности разнонаправленной адресации текста интернет-комментария обуславливает реализацию различных перлокутивных результатов:

1) негативизирующее воздействие в целях убеждения принять точку зрения адресанта (адресат персональный / множественный (группа с нейтральным отношением) / публичный (все пользователи сети Интернет)),

2) оскорбление / унижение объекта агрессии (адресат персональный / множественный (представители группы «чужие»)).

#### Фактор ритора

На основании параметрической схемы, описанной в Главе 1, можно получить следующие признаки, которыми обладает адресант как ритор в интернет-коммуникации в соотнесении с выделенными параметрами.

##### 1. Экстралингвистические параметры.

В условиях дистантного общения визуальная самопрезентация личности адресанта происходит посредством аватара (фотоизображения), никнейма (характер самой номинации, шрифт, размер, дополнительные графические элементы). Половозрастные характеристики и социальное положение отражается в наполнении профиля личной страницы, где содержатся поля с информацией о дате рождения, образовании, интересах, предпочтениях в музыке и др.

##### 2. Когнитивные параметры.

Интернет-пространство организовано таким образом, что адресант сам выбирает тематическую площадку (сообщество, группу, информационный портал и др.) для общения в соответствии со своими эмоционально-интеллектуальными запросами и ценностными ориентациями. Таким образом, тематический аспект, с одной стороны, выбирает сам адресант, а с другой – он может быть навязан другими коммуникантами в процессе коммуникативного взаимодействия. Выбор тех или иных ценностных апелляций в структуре комментариев указывает на общую ценностную ориентацию и картину мира самого адресанта.

### 3. Параметры текстовой организации.

И. В. Топчий указывает, что особенно «проявляется подвижность комментария в интернет-коммуникации на всех уровнях текста: на уровне знакового оформления — вербальные, визуальные, аудиальные, иконические знаки; на уровне композиции; на уровне авторских интенций и стиля» [Топчий 2020: 24]. Так, появляется поле для реализации лингвокреативного потенциала – возможность использования не только вербальных средств, но и средств других семиотических систем.

### 4. Мотивационно-прагматические параметры.

Коммуникативной целеустановкой адресанта в жанре интернет-комментария обычно является выражение своего мнения, чаще сопровождаемого негативно-оценочной модальностью. Мотивом коммуникативного взаимодействия становится актуализированная проблемная предметная ситуация, которая затрагивает чувства адресанта.

Интернет-пространство задает особые параметры языковой организации текста, что влечет за собой особенности как восприятия чужих текстов (текстов-стимулов), так и реакции на них. Текстами-стимулами могут становиться и корневые посты / статьи, и предыдущие комментарии пользователей. Тексты-стимулы приближены к устно-письменной форме, характеризуются несоблюдением орфографических и пунктуационных норм, что может стать причиной неоднозначной интерпретации текста. Древовидная

форма структурной организации общения в интернет-комментариях и инструментарий интернет-среды позволяют коммуниканту отследить цепочку реплик-стимулов и реплик-реакций и сформировать и выразить свое мнение относительно проблемной предметной ситуации.

В результате коммуникативного взаимодействия складывается впечатление о языковой, речевой, предметной, общекультурной компетентности адресанта, его этических качествах, ценностных ориентациях, интеллектуальном уровне, основательности и достоверности сообщаемой им информации и приемлемости аргументов. Полемика, в которую адресант неизбежно вступает, вызывает ответные реакции других коммуникантов не только посредством их вербализованных мнений, но и оценкой самого факта дискуссии с этим лицом. В результате всех факторов у адресата складывается определенный образ адресанта и возникают эмоциональные отклики, на основании которых формируется дальнейшее общение.

## **2.2. Речевая агрессия без структур обоснования: персуазивный аспект**

В результате исследования выявлена разнонаправленность (межличностные коммуникативные установки, по В.В. Богданову [1991]) речевой агрессии: на личность коммуниканта, на автора, на героев (референт) и на группу лиц, объединенных по какому-либо признаку. При любой направленности речевой агрессии адресант полагает, что референт высказывания важен для адресата (непосредственного или опосредованного). В качестве референта агрессивных высказываний всегда выступает конкретное лицо (персонифицированный объект) или группа лиц, объединенных по какому-либо признаку.

Далее приводятся результаты анализа речевой агрессии в соотнесении с ее объектом.

### 2.2.1. Этнос: ценностные ориентации

В результате анализа культурно-ценностных ориентаций адресанта в комментариях, не содержащих аргументативную структуру, установлено различие апелляций в зависимости от объекта речевой агрессии: личность коммуниканта, автор статьи / корневого поста, герои статьи / корневого поста, группа лиц, объединенных по какому-либо принципу.

Данный раздел показывает ценностные ориентации адресанта в зависимости от выбранного объекта речевой агрессии.

#### 2.2.1.1. Объект речевой агрессии – личность адресата

Проведенный анализ культурно-ценностных апелляций в комментариях, где объектом речевой агрессии является адресат (его личность) показал, что адресант при формировании негативно-оценочного отношения использует апелляции к следующим ценностям.

1) Морально-этические, нравственные ценности.

Формируются следующие ценностные категории, к которым апеллирует адресант: 'верность', 'половые отношения'. Адресант формирует негативную оценку объекта речевой агрессии на основании данных категорий, демонстрируя предмет оценки объекта – «морально-нравственные качества». Они, по мнению адресанта, являются ключевыми как для него самого, так и для адресата (в том числе для множественного адресата, не принимающего участие в коммуникации)<sup>2</sup>.

*Владимир Глазков: Ольга, да кому вы бл\*\*и пшековские нужны то?! Только для борделей!*

*Ветер Перемен (Никите): выродок ты убогий, псина... абсолютно всех выродков запутинских рано или поздно на backdoor утехи сносит.. по Фрейду ты - латентный любитель радуги... для подобных тебе существ есть специальные сайты и клубы...*

*Светлана Иванова: Алексей, 5 страниц у тебя насчитала, развернулся ты не по детски, сколько тебе, Иуде платят?*

---

<sup>2</sup> Далее речевые примеры выделены курсивом, шрифтом меньшего размера и приводятся с сохранением авторской пунктуации и орфографии (за исключением «непечатной» лексики, которая соответствующим образом графически эффемизируется посредством астерисков).

## 2) Ценности интеллектуальной сферы.

Адресант апеллирует к концепту ‘умственные способности’ (умственная ограниченность, глупость), формируя основание негативной оценки объекта – ‘интеллектуальные способности’.

*Игнатъев Алексей: Анастасия, заткнист шкура **тупая***

*Алексей Ключников: Андрей, я понял **твой уровень**. Больше тебя не трону, что бы не воняло, убогий.*

*Никита Бодров: Ветер, того же что и тебе, скотина **безмозгляя**.*

*Анастасия Жемчугова: Игнатъев, идиот с тупым рылом спи иди или водку пей **придурь** нищая.*

*Анастасия, ну ты **дура** конченная. Сколько тебе лет? Детский сад закончила хоть?*

*Сергей Капустин: Владимир, ты реально **долб\*\*п** с зашкваром в голове **вместо мозгов с тремя классами образования**))).*

*Аэлита Звягина: Ольга свои **маленьким умом** что-то лягнула, зато столько внимания от мужиков получила)).*

*Алексей Ключников: Андрей, т.е. ты, **тупая** хохлятская ск\*\*ина, не знаешь, когда родился Королев С.П.? Так, **бестолочь?***

*Владимир Горовец: Сергей, на, болван, безрукий и **безмозглый**)) График смотри ... если **тямы хватит** понять, что это такое.))*

*Бамблби Шмель: Виктор, Да тебя обманешь, ты такой умный, такой умный, что тошнит от **тупости** твоей.*

*Ветер Перемен (Олегу): ты по-русски пишешь с ошибками, животное)))) унылое **тупое** г\*\*но.*

*Вячеслав Иванов: Ну у меня хотя бы нет **дурацких** постов про то, что я требую от бесплатных игр ВК качественного обслуживания и решения проблем. Само по себе уже это требование от бесплатных игр признак либо **глупости**, либо наивности.*

## 3) Ценности деятельности.

В данном блоке адресант актуализирует не столько профессиональные качества, сколько характер времяпрепровождения адресата. Формируется основание негативной оценки объекта речевой агрессии – ‘деятельность’.

*Эдуард Целинский: Артем, ты анти все? То есть классический **пофигист?***

*Артем Сергеевич: Сергей, комнатный **интернетвоин** клавиатуру не сломай, пока **воюешь тут**)*

*Олег Коробейников: Артем, не поможет говоришь, я неплохо собираю и разбираю калаши, стрелял из макарыча, хорошо метая финку и гранату, и хорошо стреляю из воздушки, причем всё это, я научился делать еще в школе, а сейчас я уже студент первого курса, а ты чё можешь только по тупым и пошлым группам сидеть да свой волшебный дрын передергивать, так что не надо кукарекать.*

4) Социальные ценности (отношение человека к обществу, политике, государству, социальный статус).

Формируются следующие ценностные категории, к которым апеллирует адресант: 'верность', 'корысть', 'уважение к обществу', 'честность'. То есть адресант формирует негативную оценку объекта речевой агрессии на основании данных категорий, демонстрируя предмет оценки объекта – 'социально-политические качества'. Чаще всего адресант актуализирует отношение адресата к государству («патриот», «политическая проститутка», «праститутка запада», «я патриот России, в отличие от тебя предателя»).

*Сразу же в быдло превратился, или же постепенно уважение к себе и окружающим утратил, доктор?*

*Эдуард Целинский: Ну что я могу сказать по этому поводу! Роль у Артема Сергеевича не завидная, супер пупер патриот! Все короче в г\*\*не, а он на коне белом, в белом мундире и с белым флагом!*

*Елена Михеева: Анастасия, Лаврова знает весь мир, в отличие от тебя. Тебя знаем только мы, политическая проститутка.*

*Игнатъев Алексей: Анастасия, заткнись прасттутка запада.*

*Ветер Перемен (Никите): что тебя рассмешило, псина?))))))))))))) что никогда в жизни не накопишь денег, чтобы в Европу съездить? что сдохнешь бесславно на помойке, животное?*

*Алексей Макар: Светлана, обычно честные люди общаются с открытыми страничками ... а фейки то да ограничивают к своим страничкам доступ (так сказать скрывают свою ущербность).*

*Игнатъев Алексей: Анастасия, он предатель.*

*Артем Сергеевич: Эдуард, я патриот России, в отличие от тебя предателя продажного.*



*Олег Минько: Ветер, а ты в Италию за сколько продался? Люблю. когда предатели вопят.*

#### 5) Семейные ценности.

Адресант апеллирует к категориям ‘обеспечение семьи’, ‘воспитание детей’, формируя основание негативной оценки объекта – ‘семейные качества’.

*Ветер Перемен (Олегу): ты, псина, тупая очень))) я учился в Италии и обеспечил своей семье достойную жизнь в достойной стране)) а ты, выродок, сдохнешь бесславно на помойке))).*

*Алексей Мисюкович: Алексей, мне глубоко наплевать на вас и ваше мнение .. вы гои а значит не человек.. а завидуете евреям по одной простой причине .. мы воспитываем детей в послушании и уважении к старшим .. наши девочки и парни умны и скромны. вы же растете разнузданным скотом .. когда ваши дети дерутся и курят наши постигают науки ... потом ваши дети чистят сортиры куда какают наши дети .. и ваши дети за это ненавидят наших но продолжают убирать за ними каку.*

*Сергей Подгорский: Всеволод, Клоун. С Мужчин а элементы не дерут...Если и случилось они сами платят... Хотя кому это я?*

Таким образом, в результате анализа ценностных апелляций адресата при направленности речевой агрессии на личность коммуниканта, формируются следующие группы ценностных апелляций:

1) Морально-этические, нравственные ценности (через категории ‘верность’, ‘половые отношения’).

2) Ценности интеллектуальной сферы (через категорию ‘умственные способности’ (умственная ограниченность, глупость).

3) Ценности деятельности (через категорию ‘характер времяпрепровождения’).

4) Социальные ценности (через категории ‘верность’, ‘корысть’, ‘уважение к обществу’, ‘честность’). Актуализируются отношение адресата к государству.

5) Семейные ценности (через категории ‘обеспечение семьи’, ‘воспитание детей’).

На основании выявленных апелляций устанавливается предмет / основание оценки объекта речевой агрессии – личности коммуниканта: ‘морально-нравственные качества’, ‘интеллектуальные способности’, ‘деятельность’, ‘социально-политические качества’, ‘семейные качества’.

### 2.2.1.2. Объект речевой агрессии – автор статьи / корневого поста

Объектом речевой агрессии в жанре интернет-комментария может оказаться автор статьи / корневого поста. При данной направленности речевой агрессии адресант, проявляя свое негативное отношение к автору, пытается сформировать негативную установку у адресата на автора.

При формировании данной негативной установки адресант апеллирует к следующим ценностям.

#### 1) Ценности интеллектуальной сферы.

Адресант апеллирует к категории ‘умственные способности’ (умственная ограниченность, глупость), формируя основание негативной оценки объекта – ‘интеллектуальные способности’.

*Этрусск: что это за новая дура в СП? [прим. СП – «Свободная пресса»]*

*Pablo Escobar: Автор просто **дебил**.. Украине не нужно искать 10 лимонов. Данная сумма будет вычтена из 350 млн, которую США выделит в виде мат.помощи укр.армии. Господин Шаргунов, ну наведите порядок в собственных рядах*

*Обличитель (несогласный гражданин): ты заметил, что **тупой пропаг\*\*дон повторяется в статье?** Толи от склеротик, толи повторяет для тупых русофобов.*

#### 2) Ценности профессиональной сферы, в которой происходит отсылка к:

##### а) неоригинальности текста:

*Вилли: **Статью передрали** из другого СМИ. А в целом мне до пятой точки, что в Хохоломории отмечают, кому молятся и за что пьют <...>;*

*Мудрый половник ОслоЙобсс: Тут все **статьи высосаны** и при том не из пальца;*

##### б) неактуальной информации:

*АНАСТАС и АНАСТАС: И **читать неинтересно** и уж тем более комментировать*

*МЕГАВАТНИК: уф мля...блюэ... что-то так воняет **протухшими «новостями»** ... от куда это?*

в) негативно оцениваемым целеустановкам авторов:

+?!+: *Та никто ничего не рвет. Статейка развод плебса на межконфессиональный гнев. <...>;*

*ТТТ: Свобод.пресса - прокремлевская газета, маленький Киселево-Соловьевский рупор. Тем одна – заср\*\*ть мозги читателям, которых здесь не больше 20..!!! НО и это победа !!*

Формируются следующие ценностные категории, к которым апеллирует адресант: ‘компетентность’, ‘цели деятельности’. На основании данных категорий, формируется предмет оценки объекта – ‘профессиональные качества’, ‘личностные качества’.

3) Социально-политические ценности:

*Erg Rg: Почему неинтересно. Шизофренично шпарят за Русь, пока друзья впи (наприсер, Якунин) устраиваются в Лондоне. Ватный патриотизм, махровая собачья любовь.*

*Обличитель (несогласный гражданин): ты заметил, что тупой пропаг\*\*дон повторяется в статье? Толи от склеротик, толи повторяет для тупых русофобов.*

Формируется ценностная категория, к которой апеллирует адресант: ‘верность государству’. Адресант формирует негативную оценку объекта речевой агрессии на основании данных категорий, демонстрируя предмет оценки объекта – ‘социально-политические качества’.

Итак, в результате анализа ценностных апелляций адресата при направленности речевой агрессии на автора статьи / корневого поста, формируются следующие группы ценностных апелляций.

1) Ценности интеллектуальной сферы (через категорию ‘умственные способности’ (умственная ограниченность, глупость).

2) Ценности профессиональной сферы (через категорию ‘компетентность’, ‘цели деятельности’) с отсылкой к неоригинальности текста, неактуальной информации, негативно оцениваемым целеустановкам авторов.

3) Социально-политические ценности (через категорию ‘верность государству’).

На основании выявленных апелляций устанавливаются предметы оценки объекта речевой агрессии – автора статьи / корневого поста: ‘интеллектуальные способности’, ‘профессиональные качества’, ‘личностные качества’, ‘социально-политические качества’.

### 2.2.1.3. Объект речевой агрессии – герои статьи / корневого поста

При речевой агрессии, направленной на героев статьи / корневого поста, адресант использует следующие ценностные апелляции.

#### 1) Ценности профессиональной сферы (деятельности).

*Лидя: Президент Украины с одной стороны враждует с Психопатом Саакашвили, с другой стороны подражает ему, когда постоянно выступая перед своими гражданами заявляет, что он такой всесильный, что сделает с Россией и её Президентом что-нибудь страшное. Ублажает себя этими бредовыми мечтами.*

В данном примере отсылка происходит к категории ‘компетентность’, которая актуализируется при помощи противопоставления действий должностного лица и его неспособности совершения заявляемых действий. Предметом оценки становятся ‘профессиональные качества’.

#### 2) Базовые ценности с отсылкой к:

##### а) недопустимости преступной деятельности:

*Пух2014: За воровство надо высылать в какляндию, там этим п\*драм и место. А вот белог\*\*донников навроде мудного буряка уже пора на куй насаживать;*

*Суворов Виктор: Петю, Турчинова, Порубия, Яроша, Авакова, Геращенко, Ляшко. Этих уголовников пора на гиляку;*

*Кара Божья: Почему не арестуют и не повесят Хуга? [официальный представитель ОБСЕ на Украине - в тесте статьи];*

*Суворов Виктор: Петю, Турчинова, Порубия, Яроша, Авакова, Геращенко, Ляшко. Этих уголовников пора на гиляку;*

*Sidor SS: Чего только не сделает бандеровская власть ради спасения своих шкур. Напрасно надеются, отвечать перед народом Украины придется за все. От суда ни одна сволочь не уйдет!*

##### б) опасности, враждебности героев:

*ЩУХЕВИЧ РОМАН: Московский патриарх как враждебный - вон с УКРАИНЫ*

*Анд: Это к шухевичу ... он и его братья по карательным операциям СС очень хорошо знают как уничтожать население мирное...*

*Анд: Как уничтожить свое население??? Это к герою своему - шухевичу вопросы..... он как истинный эсэсовец это дело хорошо знает;*

*Sidor SS: Испытываю живой интерес к этой фашистской киевской власти. Фантазии и креатив этих моральных недоносков расширяет горизонты невозможного. Любопытно наблюдать, как жизнь тараканов в банке.*

Формируется ценностная категория, к которой апеллирует адресант 'безопасность жизни', которая определяет предмет оценки объекта – 'действия лиц' (актуализируемые как преступные, опасные, враждебные).

Итак, в результате анализа ценностных апелляций адресата при направленности речевой агрессии на героев статьи / корневого поста, формируются следующие группы ценностных апелляций:

1) ценности профессиональной сферы (деятельности) (через категорию 'компетентность'); 2) базовые ценности (через категорию 'безопасность жизни') с отсылкой к недопустимости преступной деятельности, опасности, враждебности героев.

На основании выявленных апелляций устанавливается предмет / основание оценки объекта речевой агрессии – героев статьи / корневого поста: 'профессиональные качества'; 'действия' (актуализируемые как преступные, опасные, враждебные).

#### **2.2.1.4. Объект речевой агрессии – группа лиц, объединенных по какому-либо признаку**

Адресант использует следующие ценностные апелляции.

1) К морально-этическим, нравственным ценностям:

*Серафим Туликов: Нынче слово «запад» четко ассоциируется с некро-, педо-, зоо и прочими филами. Мутанты хуле;*

*Антимоксель2019: А что, чиновники и менты -не люди? Согласен, **НЕЛЮДИ**;*

*Несогласный гражданин: Ложь, это форма правления кремля. Причем ложь во всем, от каждодневных выступлений, до обещаний на выборах.*

Формируются следующие ценностные категории, к которым апеллирует адресант: ‘половые отношения’, ‘человеческие качества личности’, ‘честность’. То есть адресант формирует негативную оценку объекта речевой агрессии на основании данных категорий, демонстрируя предмет оценки объекта – ‘морально-нравственные качества’.

## 2) К интеллектуальной сфере:

*Уже только 72 Дня! И Всем П\*\*\*ец: И в чем интрига?! Ну тупыыые хахлы! Я знаю, как их вылечить : Запретить, разогнать и присоединить! - Возвращайтесь на Родину мать...!*

*Лом Буров: Среди украинцев и евреев встречаются здравомыслящие люди;*

*Обличитель (несогласный гражданин): ты заметил, что тупой пропаг\*\*дон повторяется в статье? Толи от склеротик, толи повторяет для тупых русофобов;*

*vladimir: Ой, и так лишат. Они ждали пока «наши» всё стырят!:-) «Наши» тупо переводили деньги на «запад» без всяких гарантий. Думали что равные. Идиоты!*

*Дед Пихто: Какой нахрен выбор? Нет у Путина выбора. Если заступится за Донбасс, его вынесут вперед ногами из Кремля те, кого он обогрел в свое время. Посмотрите на эту разношерстную компашку -- недоумки и предатели.*

Адресант апеллирует к категории ‘умственные способности’ (умственная ограниченность, глупость), формируя основание негативной оценки объекта – ‘интеллектуальные способности’.

## 3) К социальным ценностям (‘отношение человека к обществу, политике, государству’, ‘социальный статус’):

*Брюс: какой послевоенной Укропии?:) ЕЕ уже нет, есть недогосударство укроЗимбабве, которое расплзается как истлевшая сине-ссаная тряпка:))*

*Aliir: А не лугнадоны ли на днях объявили мобилизацию и стянули к границе войска?*

*Дед Пихто: Какой нахрен выбор? Нет у Путина выбора. Если заступится за Донбасс, его вынесут вперед ногами из Кремля те, кого он обогрел в свое время. Посмотрите на эту разношерстную компашку – недоумки и предатели.*

Формируются следующие ценностные категории, к которым апеллирует адресант: ‘верность’, ‘безопасность’, ‘целостность’ (в масштабах

государства). Предметом оценки объекта – группы лиц, объединенных по какому-либо признаку – становятся социально-политические качества.

4) К базовым ценностям с отсылкой к:

а) недопустимости преступной деятельности:

*Зароков Михаил: сейчас торг идет между сешее и кремлевскими ворами. Сколько забрать, сколько оставить им. И что отдадут пукинские воры, чтобы сохранить оставленное им.*

*?!: та раздерибанят кремлёвский общак полюбасу, но надежда умирает последней ...*

б) опасности, враждебности героев:

*Прохожий64: Хахлы-захватчики, они везде. По Мааскве вообще строем ходют.*

*Вилли: <...> Хохол есть хохол. Запусти его в Африку и ппц континенту. Все черные аборигены в испуге будут бежать в Европу .. к Меркель к сиське и на шею. Там где прошел саломордный, земля горит черным пламенем.*

Формируется ценностная категория, к которой апеллирует адресант ‘безопасность жизни’, которая определяет предмет оценки объекта – ‘действия лиц’ (актуализируемые как преступные, опасные, враждебные).

Итак, в результате анализа ценностных апелляций адресата при направленности речевой агрессии на группу лиц, объединенных по какому-либо признаку, формируются следующие группы ценностных апелляций: 1) морально-этические, нравственные ценности (через категории ‘половые отношения’, ‘человеческие качества личности’, ‘честность’); 2) ценности интеллектуальной сферы (через категорию ‘умственные способности’ (умственная ограниченность, глупость); 3) социальные ценности (через ценностные категории «верность», «безопасность», «целостность» (в масштабах государства); 4) базовые ценности (через категорию «безопасность жизни») с отсылкой к недопустимости преступной деятельности, опасности, враждебности героев:

На основании выявленных апелляций устанавливается предмет / основание оценки объекта речевой агрессии – группы лиц, объединенных по какому-либо признаку: «морально-нравственные качества»,

«интеллектуальные способности», «социально-политические качества», «действия лиц» (актуализируемые как преступные, опасные, враждебные).

Таким образом, весь проведенный анализ ценностных апелляций относительно каждого объекта речевой агрессии можно представить в виде таблицы 1.

Таблица 1. Ценностные апелляции относительно объекта речевой агрессии

Ценности	Объект речевой агрессии	Ценностная категория	Основание оценки
Морально-этические, нравственные ценности	личность коммуниканта	‘верность’, ‘половые отношения’	морально-нравственные качества
	группа лиц, объединенных по какому-либо признаку	‘половые отношения’, ‘человеческие качества личности’, ‘честность’	морально-нравственные качества»,
Ценности интеллектуальной сферы	личность коммуниканта	‘умственные способности’ (умственная ограниченность, глупость).	интеллектуальные способности
	автор статьи / корневого поста	‘умственные способности’ (умственная ограниченность, глупость).	интеллектуальные способности
	группа лиц, объединенных по какому-либо признаку	‘умственные способности’ (умственная ограниченность, глупость).	интеллектуальные способности
Ценности деятельностной сферы (профессиональной и непрофессиональной)	личность коммуниканта	‘характер времяпрепровождения’	деятельность
	автор статьи / корневого поста	‘компетентность’, ‘цели деятельности’	профессиональные качества личностные качества
	герои статьи / корневого поста	‘компетентность’	профессиональные качества
Социальные ценности (в том числе социально-политические)	личность коммуниканта	‘верность’, ‘корысть’, ‘уважение к обществу’, ‘честность’	социально-политические качества
	автор статьи / корневого поста	‘верность государству’	социально-политические качества



Ценности	Объект речевой агрессии	Ценностная категория	Основание оценки
	группа лиц, объединенных по какому-либо признаку	‘верность’, ‘безопасность’, ‘целостность’ (в масштабах государства)	социально-политические качества
Семейные ценности	личность коммуниканта	‘обеспечение семьи’, ‘воспитание детей’	семейные качества
Базовые ценности	герои статьи / корневого поста	‘безопасность жизни’	‘действия’ (актуализируемые как преступные, опасные, враждебные).
	группу лиц, объединенных по какому-либо признаку	‘безопасность жизни’	‘действия’ (актуализируемые как преступные, опасные, враждебные).

Согласно данным таблицы, устанавливается, что апелляции к ценностям интеллектуальной сферы, ценностям деятельностной сферы (профессиональной и непрофессиональной), социально-политическим ценностям используются наиболее широко: при направленности речевой агрессии на большее количество групп объектов речевой агрессии.

Апелляция к семейным ценностям происходит только при речевой агрессии, направленной на личность коммуниканта, что объясняется субъект-субъектным форматом общения, внешне представляемым как ‘межличностное’ между двумя коммуникантами. При речевой агрессии, направленной на личность, апелляция к семейной сфере адресата становится эффективной, так как личная сфера человека является наиболее уязвимой и вторжение в нее вызывает большее негативное эмоциональное состояние, то есть оказывает большее негативизирующее воздействие.

Апелляция к базовым ценностям, связанным с безопасностью жизни, используется при речевой агрессии, направленной на героев статьи / корневого поста или группу лиц, объединенных по какому-либо признаку. Данный результат коррелирует с категорией принадлежности героев либо группы лиц к общественно значимой, политической сфере.

Актуализация опасности (враждебности) данных объектов для адресата становится наиболее эффективным способом воздействия на адресата.

### 2.2.2. Пафос

#### Лексический уровень

Экспликация негативной оценки достигается за счет использования различных видов лексики: литературной с негативно-оценочной коннотацией и стилистически маркированной (разговорно-сниженной, грубо-просторечной, жаргонной и др.), выступающей в функции инвективы.

В результате исследования речевого материала было установлено, что употребляемые инвективные средства распределяются по следующим тематическим категориям:

- названия животных (*петушара, скотина безмозгляя, овца, баран блудливый* и др.);
- слова, обозначающие действия или качества, свойства кого-либо или чего-либо (*лошара, выродок, обсосок, увалень* и др.);
- физических и умственных недостатков (*дура, долб\*\*п, тупая, бестолочь, безрукий и безмозглый, дрыщ* и др.);
- отходов жизнедеятельности (*унылое г\*вно*);
- номинации лица, обозначающие негативную с точки зрения интересов общества (или его большинства) деятельность, занятия, поступки, поведение кого-либо (*пофигист, подстилки, политическая проститутка* и др.);
- оскорбительные прозвища шовинистического толка (*мойша, жиденок* и др.);
- слова и словосочетания, в самом значении которых при констатирующем характере семантики содержится негативная оценка деятельности, занятий, поведения кого-либо, сопровождаемая экспрессивной окраской публицистического характера (*предателя*);

- названия презираемых профессий и занятий (*кремлевский вор, пособнику, уголовников* и др.);
- презрительные наименования различных религиозных и идеологических течений (*фашистской киевской власти, правосеки, сепаротня* и др.);
- действий обценного характера (*идут нах...* и др.);
- частей тела (*рожа, свое рыло, саломордный*).

Выделенные лексемы в большинстве своем сопровождаются в словарных статьях такими функционально-стилистическими пометами как 'разговорно-сниженное', 'грубо-просторечное', 'обценное', 'жаргон', 'бранное', 'сленг'.

Проанализированные 105 лексических единиц распределились по тематическим группам следующим образом:

- физических и умственных недостатков – 29;
- названия животных – 12;
- слова, обозначающие действия или качества, свойства кого-либо или чего-либо – 24;
- номинации лица, обозначающие негативную с точки зрения интересов общества (или его большинства) деятельность, занятия, поступки, поведение кого-либо – 11;
- оскорбительные прозвища шовинистического толка – 2;
- слова и словосочетания, в самом значении которых при констатирующем характере семантики содержится негативная оценка деятельности, занятий, поведения кого-либо, сопровождаемая экспрессивной окраской публицистического характера – 6;
- отходов жизнедеятельности – 4;
- презираемых профессий и занятий – 6;
- презрительные наименования различных религиозных и идеологических течений – 3;
- действий обценного характера – 5;

- названия частей тела – 3.

Итак, наиболее широко употребительны слова, относящиеся к следующим тематическим категориям: 1) физических и умственных недостатков и 2) слова, обозначающие действия или качества, свойства кого-либо или чего-либо.

Анализ показал, что основная функция инвективного словоупотребления – это функция понижения статуса коммуниканта либо референта высказывания и выражения вербальной агрессии.

### Функция понижения статуса и выражения вербальной агрессии

*1. Ветер Перемен (Олегу): ты, псина, тупая очень))) я учился в Италии и обеспечил своей семье достойную жизнь в достойной стране)) а ты, выродок, сдохнешь бесславно на помойке)))*

Данная функция реализуется посредством актуализации оппозиции: противопоставлении адресанта и адресата, являющегося объектом речевой агрессии. Понижение его статуса достигается через прием интенсификации (выпячивание достоинств на фоне недостатков): актуализируются противопоставительные пары ‘адресат-тупой’ :: ‘адресант - учился в Италии’; ‘адресат-выродок, сдохнет бесславно’ :: ‘адресант – обеспечил достойную жизнь’. Таким образом происходит выпячивание достоинств адресанта и понижение статуса адресата на фоне выделяемых достоинств.

*2. Аэлита Звягина: Ольга свои маленьким умом что-то ляпнула, зато столько внимания от мужиков получила))*

Функция понижения статуса реализуется при помощи стилистически нейтральных лексических средств *маленький ум* и разговорно-сниженного *ляпнуть*. Предметом оценки становятся интеллектуальные способности адресата.

*3. ТТТ: Свобод.пресса - прокремлевская газета, маленький Киселево-Соловьевский рупор. Тем одна – зас\*\*ть мозги читателям, которых здесь не больше 20..!!! НО и это победа !!*

Понижение статуса референта – авторского коллектива газеты «Свободная пресса» – происходит через апелляцию к непрофессиональным действиям, что выражается через использование грубой, вульгарной лексики *зас\*\*ь*.

4. Анд: *Это к шухевичу ... он и его братья по карательным операциям СС очень хорошо знают как уничтожать население мирное...*

Статус референта – героя поста – понижается в глазах множественного адресата через актуализацию его негативно оцениваемых действий совершение карательных операций, уничтожать мирное население. При этом используется стилистически нейтральная лексика, но содержащая в своем значении негативную рационально-оценочную коннотацию.

#### Интенсивные лексические средства

В комментариях выявлены следующие (1) семантически мотивированные интенсивные лексические средства: а) со значением ‘степень проявления признака’ (*супер пупер патриот, дрыщ, истинный, быдло, уймись карлик, дебил, воняет, передрали [из другого СМИ]*); б) со значением ‘интенсивность действия’ (*шпалят, кердык, сдохнешь, [алименты] не дерут, стырят*);

(2) формально-семантические интенсивы: *раздерибанят*. Интенсивность признака слова *раздерибанить* актуализируется через совокупность значений: семантики слова *дерибанить* и значения морфемы *раз*<sup>3</sup>. Интенсификация признака происходит из-за двойной актуализации значения ‘делить’, которое заложено в значении как морфемы, так и лексем;

---

<sup>3</sup> Дерибанить - несов., перех. жарг. 1. Делить добычу 2. Обирать кого-л. [Квеселевич 2003] 3.РАЗ1-...-1.И-(ТЬ) Достаточно регулярная, но непродуктивная словообразовательная единица, образующая переходные глаголы совершенного вида со значением: разъединить или измельчить, превратив в то, что названо мотивирующим именем существительным [Ефремова 2000].

(3) формальный интенсив *писарюги*, в котором оценочность создается за счет словообразовательного средства – суффикса *-уґ*<sup>4</sup>.

Помимо лексем, актуализирующих именно интенсивность проявления признака, в исследуемых комментариях выявлено использование коммуникантами окказионализмов с отрицательной коннотацией.

Отмечается использование окказионально-продуктивного (т.е. индивидуально-специфичного) словообразовательного форманта *-г\*ндон*, актуализирующего семантику соответствующего слова *г\*\*дон* (*луг\*ндон*, *Г\*\*\*нова*, *белог\*ндонников*). Например, имеется сращение слов *Луганск* и *г\*\*дон*. Так, окказионализм *луг\*\*дон* при помощи словообразовательных средств и метонимического переноса актуализирует в сознании адресата негативную оценку лиц, проживающих в Луганске, и негативную оценку героя статьи.

Окказионализмы, образованные при помощи вариантов (в том числе с использованием буквенной перестановки) форманта *укр-* (*Дуркаина*, *Усраина*) порождают ассоциации с категориями ‘материально-телесного низа’ и ‘умственных способностей’.

Окказионализм *кастюляндия*, образованный при помощи словосложения со словом *кастрюля* + *-ляндия/ -ляндия*, отсылает к прецедентной ситуации протестов на площади Киева, где на головы протестующих были надеты кастрюли. Элемент *-ляндия/ -ляндия*, восходящий к германскому *land* ‘земля, страна’, актуализирует в русском языке какую-либо территорию. Окказионализм *какляндия* образован при помощи данного элемента в сочетании со словом *каклы*, которое является фонетическим искажением от *хохлы* с добавлением семантического компонента *дефекация*.

---

<sup>4</sup> -Уґ<sup>2</sup>- (-Уґ-/-Юґ-) Достаточно регулярная, но непродуктивная (свойственная лишь просторечию) словообразовательная единица, образующая имена существительные общего рода, которые обозначают лиц по их признакам или действиям (обычно с презрительно-увеличительным оттенком) [Ефремова 2000].

## Метадискурсивные единицы

В речевом материале были выбраны метадискурсивные языковые средства, выполняющие функцию интенсификаторов воздействия. В выборке оказались преимущественно структурно-обеспечивающие слова, в том числе предлоги, союзы, частицы, междометия, вводные слова, местоимения. Данные слова сгруппированы в соответствии с их функционально-семантической реализацией в комментариях.

1. Местоименные группы с указательным значением для подчеркивания презрительного отношения: чаще всего с местоимением *этот*, *те*.

*Sidor SS: Испытываю живой интерес к этой фашистской киевской власти. Фантазии и креатив этих моральных недоносков расширяет горизонты невозможного. Любопытно наблюдать, как жизнь тараканов в банке*

*Гаити Гаити.: Амеры то кидалы дешевые, братьев хахлов кинули . Мне даже за них обидно. Укры к ним всей душой, даже Неньку процрали а этим франрам заокеанским ржавых посуды жалко*

*Пух2014: За воровство надо высылать в какляндию, там этим пидрам и место. А вот белогандонников навроде мудного буряка уже пора на куйнасаживать*

*Суворов Виктор: Петю, Турчинова, Порубия, Яроша, Авакова, Геращенко, Ляшко. Этих уголовников пора на гуляку*

2. Словосочетания, создающие оппозицию коммуникантов, актуализирующих превосходство адресанта и понижение адресата

*Артем Сергеевич: Эдуард, я патриот России, в отличии от тебя предателя продажного*

*Елена Михеева: Анастасия, Лаврова знает весь мир, в отличие от тебя. Тебя знаем только мы, политическая прост..тутка.*

*Ветер Перемен (Олегу): ты, псина, тупая очень))) я учился в Италии и обеспечил своей семье достойную жизнь в достойной стране)) а ты, выродок, сдохнешь бесславно на помойке)))*

3. Слова и словосочетания с функцией усиления и подчеркивания ограничения признаков (с актуализацией негативной оценки данного признака): *всего лишь*, *просто*, *а лишь*.

*Никита Бодров: Олег, зачем же так? Он всего лишь овца. Заблудшая.*

*Pablo Escobar: Автор просто debil..*

*Светлана Иванова: Марк, ты просто жиденок, к русским никакого отношения семиты не имеют.*

*Antosha: Недоделанные хохлы не способны ни на что. Абсолютно. Их били все. Даже шахтеры. Какелы терпилы.*

*Женя Фишер: Евгений, я не смотрю видео. Какой интерес смотреть что то от людей у которых нет своего мнения, а лишь перепосты чужого пережеванного г\*вна. Это не ко мне.*

4. Словосочетания, актуализирующие связь прошлого с настоящим.

*Мы в этот раз не будем так добры с Вами мы найдем для вас нового Александра Суворова.*

5. Частица *да* и сочетания с *да* для придания высказыванию большей силы.

*Владимир Глазков: Ольга, да кому вы б\*яди пшековские нужны то?! Только для борделей!*

*Бамблби Шмель: Виктор, Да тебя обманешь, ты такой умный, такой умный, что тошнит от тупости твоей.*

*Сергей Капустин: Артём, сливаться? Да ты сцуко тинейджер прыщавый)).*

6. Союзы *а, но* в противительном и присоединительном значении при подчеркнутой экспрессии:

*ТТТ: Свобод.пресса - прокремлевская газета, маленький Киселево-Соловьевский рупор. Тем одна - заср..ть мозги читателям, которых здесь не больше 20..!!! НО и это победа !!*

*?!: та раздерибанят кремлёвский общак полюбасу, но надежда умирает последней ...*

*Алексей Макар: Светлана, обычно честные люди общаются с открытыми страничками ... а фейки то да ограничивают к своим страничкам доступ (так сказать скрывают свою ущербность)*

*?!: А чё тада у Платницкава така рожка довольная?*

*ТАК ОНО И БЫЛО!:* А в нацистской украине,рогулей вообще хоронят <...>.

*александр уткин: В следующем году, на Дуркаине будет принят ислам. Ведь основная религия Сомали, ислам. А кастрюляндия, так стремится к стандартам Сомали*



*Пух2014: За воровство надо высылать в какляндию, там этим пидрам и место. А вот белогандонников навроде мудного буряка уже пора на куй насаживать*

*А не луга\*доны ли на днях объявили мобилизацию и стянули к границе войска?*

### Синтаксический уровень

В речевом материале, содержащем агрессивно маркированные комментарии без аргументативных структур, превалируют простые односоставные синтаксические конструкции.

В комментариях используются разные способы актуализации информации. Один из них – использование парцелированных синтаксических конструкций. Парцелирование может проходить по грамматической границе (1) либо независимо от нее (2), (3), а сам парцеллят служит для эмоциональной актуализации смысла:

(1) *Степан Шушков: Женя, я буду убивать ради своей страны! ЧТОБЫ ТАКИЕ ПЕТУХИ КАК ТЫ НЕ УСТРОИЛИ В НЕЙ НОВЫЕ ЕГИПЕТ, СОМАЛИ, ГРУЗИЮ, УКРАИНУ, СИРИЮ.*

(2) *Antosha: Недоделанные хохлы не способны ни на что. Абсолютно. Их били все. Даже шахтеры. Какелы терпилы.*

(3) *Никита Бодров: Олег, зачем же так? Он всего лишь овца. Заблудшая*

Другой используемый способ актуализации на уровне синтаксиса – вынесение в постпозицию негативно-оценочного компонента:

*Алексей Ключников: Андрей, я понял твой уровень. Больше тебя не трону, что бы не воняло, **убогий**.*

*Игнатъев Алексей: Анастасия, мотри ска тебе придется ответить за базар мразь тебе вы\*\*ут и выкинут прои\*\*\*овка обдолбанная с тупым лицом **шкура тупая**.*

*Анастасия Жемчугова: Игнатъев, дождешься ведь закопают тебя и не кто и не вспомнит **лошара**.*

*Серафим Туликов: Нынче слово ‘запад’ четко ассоциируется с некро-, педо-, зоо и прочими филами. **Мутанты х\*е**.*

*владимир: Ой, и так лишат. Они ждали пока ‘наши’ всё стырят!:-) ‘Наши’ тупо переводили деньги на ‘запад’ без всяких гарантий. Думали ч то равные. **Идиоты!***

*Анастасия Жемчугова: Игнатъев, идиот с тупым рылом спи иди или водку пей **придурь нищя**.*

Речевая агрессия и актуализация оппозиции 'адресант' :: 'адресат' на уровне синтаксиса реализуется при помощи использования конструкций с союзами *а*, *но*, частицей *же*:

*Олег Коробейников: Артем, не поможет говоришь, я неплохо собираю и разбираю калаш, стрелял из макарыча, хорошо метая финку и гранату, и хорошо стреляю из воздушки, причем всё это, я научился делать еще в школе, а сейчас я уже студент первого курса, а ты чё можешь только по тупым и пошлым группам сидеть да свой волшебный дырын передергивать, так что не надо кукарекать.*

*Ветер Перемен (Олегу): ты, псина, тупая очень))) я учился в Италии и обеспечил своей семье достойную жизнь в достойной стране)) а ты, выродок, сдохнешь бесславно на помойке)))*

*Алексей Мисюкович: Алексей, мне глубоко наплевать на вас и ваше мнение .. вы гой а значит не человек.. а завидуете евреям по одной простой причине .. мы воспитываем детей в послушании и уважении к старшим .. наши девочки и парни умны и скромны. вы же растете разнузданным скотом .. когда ваши дети дерутся и курят наши постигают науки ... потом ваши дети чистят сортиры куда какают наши дети .. и ваши дети за это ненавидят наших но продолжают убирать за ними каку.*

Среди анализируемых комментариев выявлено большое количество синтаксических структур, содержащих риторические вопросы, употребляемые с разной функциональной направленностью. Данные риторические вопросы можно разделить на следующие функционально-семантические группы:

1. Вопрос – ответ: адресант самостоятельно создает вопросно-ответный комплекс:

*Владимир Глазков Ольга, да кому вы б\*яди пшековские нужны то?! Только для борделей!*

*Никита Бодров: Олег, зачем же так? Он всего лишь овца. Заблудшая.*

*Анд: Как уничтожат свое население??? Это к герою своему - шухевичу вопросы..... он как истинный эсэсовец это дело хорошо знает.*

*Дед Пихто: Какой нахрен выбор? Нет у Путина выбора. Если заступится за Донбасс, его вынесут вперед ногами из Кремля те, кого он обогрел в свое время. Посмотрите на эту разношерстную компашку - недоумки и предатели.*

*Антимоксель2019: А что, чиновники и менты - не люди? Согласен, НЕЛЮДИ.*

2. Вопрос без ответа: данные конструкции имплицитно актуализируют негативное отношение адресанта к референту и предполагают самостоятельное когнитивное вычисление адресатом данного негативного отношения.

*Сергей Подгорский: Всеволод, Клоун. С Мужчин а элементы не дерут...Если и случилось они сами платят... Хотя кому это я?*

*МЕГАВАТНИК: уф мля...блюэ... что-то так воняет протухшими 'новостями' ... от куда это?*

*Дедушка с деревни: Писарюги, визжать не надоело? Помню визжали про Пальмиру, на весь мир. <...>*

3. Вопрос, ответ на который заключен в пресуппозиции:

*Ветер Перемен (Никите): что тебя рассмешило, псина?))))))))))))) что никогда в жизни не накопишь денег, чтобы в Европу съездить? что сдохнешь бесславно на помойке, животное?*

*Серафим Туликов: СП (свободная пресса – М.Ф.) просто прокомментировал. И всё. А злость это не может вызвать. Если ты видишь крыс или тараканов, ты же не злишься на них, ты просто вызываешь санэпидемстанцию. Так почему мы должны злиться на укромонголов?*

*Абрам: название статьи 'Киеву осталось недолго испытывать русское долготерпении' - авторы подписались, это название как рассматривать, призыв к аккупации ??? Свободная пресса - превращение в экстремистское издание - все больше и больше некомпетентных и провокационных статей так называемых экспертов??? Очень жаль, по делам вашим и воздастся вам.*

Помимо риторических вопросов в комментариях используются риторические восклицания:

*Эдуард Целинский: Ну что я могу сказать по этому поводу! Роль у Артема Сергеевича не завидная, супер пупер патриот! Все короче в г\*\*не, а он на коне белом, в белом мундире и с белым флагом!*

*Уже только 72 Дня! И Всем Пи\*ец: И в чем интрига?! Ну тупыыыые хахлы! Я знаю, как их вылечить : Запретить, разогнать и присоединить! - Возвращайтесь на Родину мать...!*

Речевоздействующим эффектом обладают побудительные и оптативные высказывания. Содержанием побуждения обычно являются небенефактивные действия для референта высказывания – объекта агрессии:

*Артем Сергеевич: Рыжий, рогулье немытое **сиди** на своей уркаине и **не лезь в Россию** обсосок бандеровский*

*ЩУХЕВИЧ РОМАН: Московский патриарх как враждебный - **вон** с УКРАИНЫ*

*Уже только 72 Дня! И Всем Пи..ец: И в чем интрига?! Ну тупыыыые хахлы! Я знаю, как их вылечить : **Запретить, разогнать и присоединить!** - Возвращайтесь на Родину мать...!*

Оптативные высказывания связаны в первую очередь со злопожеланиями и касаются наступления для референта небенефактивной ситуации:

*Нехолол: населению пох на ненужные праздники. доходы и цены - это да, а в своем формировании дискурса по сливу эмоций паствы - **захлебнитесь** сами, **анализаторы**, Слава КПСС? - пох.*

В комментариях также выявлено нечастое использование фразеосинтаксических схем:

*Анатолий Безуглый: луга\*дон он и в африке луга\*дон. Очередной поехал вна рашу организовывать комитет по спасению*

*Вилли: Статью передрали из другого СМИ. А в целом мне до пятой точки, что в Хохоломории отмечают, кому молятся и за что пьют. **Хохол есть хохол**. Запусти его в Африку и ппц континенту. Все черные аборигены в испуге будут бежать в Европу .. к Меркель к сиське и на шею. Там где прошел саломордный, земля горит черным пламенем.*

Тексты комментариев характеризуются пренебрежением пунктуационного оформления:

*Игнатъев Алексей: Анастасия, мотри ска тебе придется ответить за базар мразь тебе вы\*\*ут и выкинут проимндовка обдолбанная с тупым лицом шкура тупая.*

*Степан Шушков: Ольга, Бревно в нашем глазу это Польша! Ждем новую Екатерину 2 раздела Польши 2,0! Мы в этот раз не будем так добры с Вами мы найдем для вас нового Александра Суворова и пару тысяч овчарок и **БУДЕМ ГНАТЬ ВАС ДО СИБИРИ БЕРЁЗОВЫМИ ПАЛКАМИ!***

В целях оказания речевоздействующего эффекта в текстах комментариев часто используется знак многоточия, как графический

метапоказатель речемыслительной деятельности и актуализатор дополнительных смыслов. В исследуемом материале многоточие используется в следующих функциях.

1. Многоточие как графический показатель – замена других знаков препинания.

*Ветер Перемен (Никите): выродок ты убогий, псина... абсолютно всех выродков запутинских рано или поздно на backdoor утехи сносит.. по Фрейду ты - латентный любитель радуги... для подобных тебе существ есть специальные сайты и клубы...*

*Алексей Мисюкович: Алексей, мне глубоко наплевать на вас и ваше мнение .. вы гой а значит не человек.. а завидуете евреям по одной простой причине .. мы воспитываем детей в послушании и уважении к старшим .. наши девочки и парни умны и скромны. вы же растете разнузданным скотом .. когда ваши дети дерутся и курят наши постигают науки ... потом ваши дети чистят сортиры куда какают наши дети .. и ваши дети за это ненавидят наших но продолжают убирать за ними как у*

2. Многоточие в конце высказывания как знак конца мысли (= ‘больше нечего добавить’).

*Анд: Это к шухевичу ... он и его братья по карательным операциям СС очень хорошо знают как уничтожить население мирное...*

*Кочубей): недочеловеки укрупы хороши когда дохлые. пусть лезут... последние события дали им наглядный урок...*

*?!: та раздерибаният кремлёвский общак полюбасу, но надежда умирает последней ...*

*Сергей Подгорский: Никита, Ублюдин тебе больше подойдет ...*

3. Многоточие как предварение, актуализация авторского вывода.

*Анд: Как уничтожить свое население??? Это к герою своему - шухевичу вопросы..... он как истинный эсэсовец это дело хорошо знает*

*Алексей Борушков: Матвей, Если регионы это такие как ты... Тогда можно спать спокойно...*

*Алексей Мисюкевич: Алексей, устала от вас сеть от бандеровских и либеральных ублюдков ... скоро вам кердык*

Таким образом, проведенный анализ синтаксических структур показал наличие определенных особенностей: 1) превалирование простых структур

над сложными; 2) пренебрежение знаками пунктуации; 3) использование средств синтаксиса и пунктуации (многоточия) для актуализации смыслов.

Выявленные особенности обуславливаются, во-первых, объектом речевой агрессии, а, во-вторых, и по большей части, дискурсивно-жанровыми особенностями реализации текстов.

### Стилистический уровень

Среди исследованных комментариев выявлены как собственно тропы, так и несобственно тропы; как конструктивные макрофигуры, так и деструктивные. Также были выявлены и некоторые микрофигуры.

Выявлены следующие используемые собственно тропы.

1) Метафора (в том числе активно используется зоонимическая метафора):

*Erg Rg: Почему неинтересно. Шизофренично шпарят за Русь, пока друзья впи (наприсер, Якунин) устраиваются в Лондоне. Ватный патриотизм. **махровая собачья любовь**.*

*ТТТ: Свобод.пресса - прокремлевская газета, **маленький** Киселево-Соловьевский рупор. Тем одна – **зас\*\*ть мозги читателям**, которых здесь не больше 20..!!! НО и это победа !!*

*злой бука: эта 'помощь', не более чем **замазывание** глаз, **прогиб** перед гейропой и амерами и показуха перед своими, вот видите, мы же помогаем.*

*Никита Бодров: Олег, опп, т.е. **баран блудливый**.*

*Олег, зачем же так? Он всего лишь **овца. Заблудшая***

*Степан Шушков: Женя, я буду убивать ради своей страны! **ЧТОБЫ ТАКИЕ ПЕТУХИ КАК ТЫ НЕ УСТРОИЛИ В НЕЙ НОВЫЕ ЕГИПЕТ, СОМАЛИ, ГРУЗИЮ, УКРАИНУ, СИРИЮ**.*

2) Аллегория:

*Вилли: Статью передрали из другого СМИ. А в целом мне до пятой точки, что в Хохоломории отмечают, кому молятся и за что пьют. Хохол есть хохол. Запусти его в Африку и ппц континенту. Все черные аборигены в испуге будут бежать в Европу .. к Меркель к сиське и на шею. **Там где прошел саломордный, земля горит черным пламенем.***

Эдуард Целинский: Ну что я могу сказать по этому поводу! Роль у Артема Сергеевича не завидная, супер пупер патриот! **Все короче в г\*вне, а он на коне белом, в белом мундире и с белым флагом!**

Степан Шушков: Ольга, Бревно в нашем глазу это Польша! Ждем новую Екатерину 2 раздела Польши 2,0! Мы в этот раз не будем так добры с Вами **мы найдем для вас нового Александра Суворова и пару тысяч овчарок и БУДЕМ ГНАТЬ ВАС ДО СИБИРИ БЕРЕЗОВЫМИ ПАЛКАМИ!**

Аллегория является тропом метафорического типа, суть которого – перевод мысли в образ, чаще всего именно абстрактные понятия обычно и передаются в виде совершенно конкретных ‘картин’. Однако сравниваемый компонент выводится за пределы текста. Так, фрагмент *он на коне белом, в белом мундире и с белым флагом*, отсылает к образу офицера и абстрактным понятиям, прототипически приписываемым офицеру (например, честность, благородство, смелость и др.). Кроме этого, исторически словосочетание *белые генералы* отсылает к временам революционной России, когда началась идеализация вождей белого движения, а красные были названы *бандами, грабителями, предателями* и т. п. (см.: [Венков 1998]). Также важным оказывается символ белого цвета, который входит в микросистему символических значений цветowych прилагательных со значением ‘хороший’ [Лаенко 1988]. Таким образом, фрагмент ‘он на коне белом, в белом мундире и с белым флагом!’ формирует положительно оцениваемый образ и одновременно, с учетом контекста, ироническую модальность.

Фрагмент *нового Александра Суворова и пару тысяч овчарок и БУДЕМ ГНАТЬ ВАС ДО СИБИРИ*, отсылая к прецедентным феноменам (исторические моменты – прецедентное имя ‘Александр Суворов’, прецедентные ситуации ‘ситуации охоты’), формирует образ ситуации ‘насиленно выгнать людей с территории при помощи военного командования’ подобно тому, как охотник гонит зверей.

### 3) Антономазия:

Светлана Иванова: Алексей, 5 страниц у тебя насчитала, развернулся ты не по детски, сколько тебе, **Иуде** платят?

4) Эпитет:

*Анд:* Как уничтожить свое население??? Это к герою своему - шухевичу вопросы.....  
он как **истинный** эсэсовец это дело хорошо знает.

*Лидя:* Президент Украины <...> заявляет, что он такой всесильный, что сделает с Россией и её Президентом что-нибудь страшное. Ублажает себя этими **бредовыми** мечтами.

б) Оксюморон:

*Кочубей):* недочеловеки укропы **хороши когда дохлые**. пусть лезут... последние события дали им наглядный урок...

7) Градация:

*Несогласный гражданин:* Ложь, это форма правления кремля. Причем ложь во всем, **от каждодневных выступлений, до обещаний на выборах**.

8) Метонимия:

*vladimir:* Ой, и так лишат. Они ждали пока 'наши' всё стырят!:-) 'Наши' тупо **переводили деньги на 'запад'** без всяких гарантий. Думали что равные. Идиоты!

Известно, что метонимия, в отличие от метафоры, является тропом идентифицирующим, то есть определяющим, а метафора считается характеризующим тропом. Между членами метонимии образуются определенные отношения. В данном примере представлен перенос с целого **запад** на подразумеваемую 'часть' – **банки западных стран**. Актуализируется значение 'переводить денежные средства в банки, находящиеся западных странах'.

Среди несобственно тропов выявлены риторические обращения, вопросы, восклицания, перифраз, гипербола, эвфемизмы, антифразис.

1) Риторическое обращение:

*Сразу же в быдло превратился, или же постепенно уважение к себе и окружающим утратил, доктор?*

*Pablo Escobar:* Автор просто debil.. Украине не нужно искать 10 лимонов. Данная сумма будет вычтена из 350 млн, которую США выделит в виде мат.помощи укр.армии.  
*Господин Шаргунов, ну наведите порядок в собственных рядах*

2) Риторическое восклицание:



Эдуард Целинский: Ну что я могу сказать по этому поводу! Роль у Артема Сергеевича не завидная, супер пупер патриот! Все короче в говне, а он на коне белом, в белом мундире и с белым флагом!

Уже только 72 Дня! И Всем Пи..ец: И в чем интрига?! Ну тупыыыые хахлы! Я знаю, как их вылечить : Запретить, разогнать и присоединить! - Возвращайтесь на Родину мать...!

### 3) Риторические вопросы:

Сергей Подгорский: Всеволод, Клоун. С Мужчин алементы не дерут...Если и случилось они сами платят... Хотя кому это я?

### 4) Перифраз:

Алексей Ключников: Андрей, я понял твой уровень. Больше тебя не трону, **что бы не воняло, убогий**

Мудрый полоВник ОслоЙобсс: Тут все статьи высосаны и при том не из пальца.

Ветер Перемен (Никите): выродок ты убогий, псина... абсолютно всех выроdkов запутинских рано или поздно **на backdoor утехи сносит..** по Фрейдю ты - **латентный любитель радуги...** для подобных тебе существ есть специальные сайты и клубы...

В приведенном выше примере словосочетание **латентный любитель радуги** является перифразом и актуализирует в сознании адресата слово **гомосексуалист**. Актуализация происходит через концептуально значимые лексемы **латентный** и **радуга**<sup>5</sup>. В данном контексте и с учетом дословного перевода словосочетание **'backdoor утехи'**<sup>6</sup> становится эвфемизмом к **любовным утехам гомосексуалистов**.

### 5) Гипербола:

---

<sup>5</sup> Радужный флаг является одним из символов сообщества лесбиянок, геев, бисексуалов и трансгендеров. Слово «латентный» (со ссылкой на З. Фрейд и с учетом контекста) реализуется в значении «латентная гомосексуальность»: «Словосочетание «латентная гомосексуальность» было изначально предложено Зигмундом Фрейдом, который расценивал термин как причину невроза. В других случаях Фрейд отмечал, что латентная гомосексуальность присуща всем людям в силу всеобщей врожденной бисексуальности» [Википедия]

<sup>6</sup> Back door man/friend – любовник, сердечный дружок, пользующийся черным ходом [Словарь американского блюзового сленга].

Backdoor – 1. сущ. черный ход, задний ход; запасный выход [Википедия].

Эдуард Целинский: Ну что я могу сказать по этому поводу! Роль у Артема Сергеевича не завидная, **супер пупер патриот!** Все короче в г\*вне, а он на коне белом, в белом мундире и с белым флагом!

Светлана Иванова: Алексей, 5 страниц у тебя насчитала, **развернулся ты не по детски**, сколько тебе, Иуде платят?

#### б) Эвфемизм:

Вилли: Статью передрали из другого СМИ. А в целом **мне до пятой точки**, что в Хохоломории отмечают, кому молятся и за что пьют. Хохол есть хохол <...>

Ветер Перемен (Никите): выродок ты убогий, псина... абсолютно всех выродков запутинских рано или поздно **на backdoor утехи сносит..** по Фрейдю ты - **латентный любитель радуги...** для подобных тебе существ есть специальные сайты и клубы...

#### 7) Антифразис:

Анд: Как уничтожить свое население??? Это **к герою своему** - шухевичу вопросы..... он как истинный эсэсовец это дело хорошо знает

Слово 'герой' используется в обратном значении, что определяется несоответствием исходного значения слова описываемой ситуации – 'уничтожить население'.

В комментариях были выявлены как микрофигуры, так и макрофигуры. Из всего разнообразия описываемых в [Клюев 2001] микрофигур в комментариях активно используются анноминации, смысл которых – создание слова, частично заключающего в себе значения двух других.

#### Анноминации:

Сергей Подгорский: Никита, **Ублюдин** тебе больше подойдет ... [ответ коммуниканту с именем 'Никита Блюдин']

Иван Ветров: **Г\*\*\*нова**, ты ешь гармоны, пипрка и рассосётся, может в Калугу поедешь, к любимой

Анатолий Безуглый: **луг\*ндон** он и в африке **луг\*ндон**. Очередной поехал вна рашу организовывать комитет по спасению

Угро Finn: с **Усраиной** сразиться не терпится?

александр уткин: В следующем году, на **Дуркаиине** будет принят ислам. Ведь основная религия Сомали, ислам. А **кастрюляндия**, так стремится к стандартам Сомали

Пух2014: За воровство надо высылать в **какляндию**, там этим п\*\*\*рам и место. А вот **белог\*\*донников** навроде мудного буряка уже пора на **куй** насаживать.

Описание деривационной трансформации окказионализмов приведено в части анализа использования интенсивных средств.

Среди конструктивных макрофигур выявлены параллелизм, анафора, диафора.

1) Параллелизм:

*Елена Михеева: Анастасия, Лаврова знает весь мир, в отличие от тебя. Тебя знаем только мы, политическая прост..тутка.*

*Лида: Президент Украины с одной стороны враждует с Психопатом Саакашвили, с другой стороны подражает ему, когда постоянно выступая перед своими гражданами заявляет, что он такой всесильный, что сделает с Россией и её Президентом что-нибудь страшное. Ублажает себя этими бредовыми мечтами.*

2) Анафора:

*Ветер Перемен (Никите): **что** тебя рассмешило, псина?)))))))))) **что** никогда в жизни не накопишь денег, чтобы в Европу съездить? **что** сдохнешь бесславно на помойке, животное?*

3) Диафора:

*Антимоксель2019: А что, чиновники и менты - не люди? Согласен, НЕЛЮДИ*

Суть диафоры заключается в том, что происходит возврат к предшествующему тексту, то есть представляет собой повтор-ретроспекцию. Повтор происходит в измененном, усиленном значении. Однако предполагается не просто повтор, а обязательный повтор с последующим переосмыслением. Также диафора может содержать признак диалогичности (повтор оказывается вопросом к самому себе, переспрашиванием, передразниванием собеседника и т. д.).

В приводимых примерах имеется признак диалогичности и повтор с последующим переосмыслением значения повторяемой единицы.

Среди деструктивных макрофигур активно используется парцелляция. Также было выявлено использование анастрофы (неглубокой инверсии) и тмезиса (вставка), гипербатона, эллипсиса.

1) Парцелляция:

*Никита Бодров: Олег, зачем же так? Он всего лишь овца. Заблудшая*

*Степан Шушков: Женя, я буду убивать ради своей страны! ЧТОБЫ ТАКИЕ ПЕТУХИ КАК ТЫ НЕ УСТРОИЛИ В НЕЙ НОВЫЕ ЕГИПЕТ, СОМАЛИ, ГРУЗИЮ, УКРАИНУ, СИРИЮ.*

*Antosha: Недоделанные хохлы не способны ни на что. Абсолютно. Их били все. Даже шахтеры. Какелы терпилы.*

*Владимир Горовец: Сергей, на, болван, безрукий и безмозглый)) График смотри ... если тямы хватит понять, что это такое.))*

Парцелляция связана с тем, что отдельные члены предложения рассматриваются как самостоятельные и обособляются от целого. С учетом дискурсивно-жанровых особенностей данное структурное обособление может происходить при помощи пунктуационных знаков (интонационный способ не применим в жанре) в соответствии с авторским смыслом.

## 2) Анастрофа:

*Ветер Перемен (Олегу): ты, псина, тупая очень)))*

*Анастасия Жемчугова: Игнатьев, идиот с тупым рылом спи иди или водку пей придурь нищая*

*Бамблби Шмель: Виктор, Да тебя обманешь, ты такой умный, такой умный, что тошнит от тупости твоей*

*Анд: Это к шухевичу ... он и его братья по карательным операциям СС очень хорошо знают как уничтожать население мирное...*

Анастрофа является видом инверсии. Это так называемая неглубокая инверсия, отвечающая за перестановку соседних слов: *тупая очень, спи иди, тупости твоей, население мирное.*

## 3) Тмезис:

*Ветер Перемен (Никите): у меня трое детей и жена итальянка, выродок))) а ты, повторяюсь: латентный петушара.*

*Алексей Макар: Светлана, обычно честные люди общаются с открытыми страничками ... а фейки то да ограничивают к своим страничкам доступ (так сказать скрывают свою ущербность).*

В отличие от традиционно описываемых синтаксически вставных конструкций, тмезис, ориентируется на риторическую функцию. Подобные вставки являются необязательными с точки зрения целостности

синтаксической структуры, но становятся обязательными для выражения смысла, необходимого адресанту.

#### 4) Гипербатон:

*Артем Сергеевич: Эдуард, я патриот России, в отличие от тебя **предателя продажного**.*

*Эдуард Целинский: Ну что я могу сказать по этому поводу! Роль у Артема Сергеевича не завидная, **супер пупер патриот!** Все короче в говне, а он на коне белом, в белом мундире и с белым флагом!*

Гипербатон является фигурой обособления, производящей впечатление примечания, посредством которой одна из составляющих предложения выносится за его пределы. Внешне выглядящее примечание на самом деле актуализирует важнейшее, в чем есть и его риторическая функция.

### Речевые средства

Анализ материала – комментариев без аргументативной структуры – показал, что коммуникантами часто используются метафорические модели ‘криминальный мир’, приемы иронии (насмешки), намека. Также используются следующие средства: интенсификация (здесь – чужих недостатков и своих достоинств); сравнение; алогизм; псевдологический вывод; семантические импликации.

#### 1. Метафорическая модель ‘криминальный мир’:

Создание метафорической модели происходит за счет использования лексем, относящихся к объекту оценки и содержащих в своем значении такие семы, которые соотносятся с семантическим полем ‘совершение преступления’: ‘вор’, ‘пособник’, ‘уголовник’ и др. Так, создается модель отнесенности объекта оценки к преступному миру.

*Михаил Зароков: Реальная картина дел во многом.*

***Кремлевский вор** не решается поддерживать Донбасс.*

*Ведь если поддержит, сешеа лишит рос.олигархов всего наворованного и вывезенного из России.*

*А этого рос.олигархат. не позволит сделать своему **ставленнику** и **пособнику***

*Пух2014: За **воровство** надо высылать в какляндию, там этим пидрам и место. А вот белог\*\*донников навроде мудного буряка уже пора на куйнасаживать.*

*Суворов Виктор: Петю, Турчинова, Порубия,Яроша,Авакова,Герщенко, Ляшко. **Этих уголовников пора на гяляку.***

*Зароков Михаил: сейчас торг идет между сешеа и **кремлевскими ворами**. Сколько забрать, сколько оставить им. И что отдадут **пукинские воры**, чтобы сохранить оставленное им.*

Кроме эксплицитных способов формирования метафорической модели 'криминальный мир' используются имплицитные, которые заключаются в использовании слов, содержащих семы 'наказание за преступление' (*арестовать*), 'относящийся к воровству' (*общак, стырить*):

*Кара Божья: **Почему не арестуют и не повесят Хуга?** (официальный представитель ОБСЕ на Украине в тесте статьи – М.Ф. )*

*?!: та раздерибанят **кремлёвский общак** полюбасу, но надежда умирает последней ...*

*владимир: Ой, и так лишат. Они ждали пока '**наши**' всё **стырят**!:-) 'Наши' тупо переводили деньги на 'запад' без всяких гарантий. Думали что равные. **Идиоты!***

## 2. Ирония:

*(2.1.) Эдуард Целинский: Ну что я могу сказать по этому поводу! **Роль у Артема Сергеевича не завидная, супер пупер патриот!** Все короче в говне, а он на коне белом, в белом мундире и с белым флагом!*

*(2.2.) Артем Сергеевич: Сергей, **комнатный интернетвоин** клавиатуру не сломай, пока воюешь тут)*

*(2.3.) Лида: Президент Украины с одной стороны враждует с Психопатом Саакашвили, с другой стороны подражает ему, когда постоянно выступая перед своими гражданами заявляет, что он такой **всесильный, что сделает с Россией и её Президентом что-нибудь страшное. Ублажает себя этими бредовыми мечтами.***

В приведенных примерах ирония основывается на противоречивости и служит для придания отрицательного (2.1.) или смешного характера ситуации (2.2.), (2.3.).

В (2.3.) усиливает эффект насмешки лексема *заявляет*. В современных словарных статьях глагол *заявлять* считается оценочно-нейтральным, при этом, исходя из семантических и прагматических характеристик

употребления, у данной лексемы формируется оценочное значение: ‘противовес позиции говорящего, которая выражена имплицитно: глагол отражает противостояние сторон’ [Современный русский ... 2010] и контекстуально синонимичен выражению ‘поставить в известность без обсуждения’.

### 3. Намек:

(3.1.) *Серафим Туликов: СП [свободная пресса] просто прокомментировал. И всё. А злость это не может вызвать. Если ты видишь крыс или тараканов, ты же не злишься на них, ты просто вызываешь санэпидемстанцию. Так почему мы должны злиться на укромонголов?*

(3.2.) *Алексей Борушков: Матвей, Если регионы это такие как ты... Тогда можно спать спокойно...*

Намёк является способом имплицитного речевого воздействия. Ключевым компонентом феномена ‘намёка’ является догадка, которая предполагает, что адресату необходимо самостоятельно по неполным либо по абстрактно описываемым данным сделать умозаключение об описываемой ситуации.

В приведенном примере (3.1.) адресант упоминает некоторую типизированную ситуацию, относящуюся к общему фонду знаний адресата, и посредством риторической вопросительной конструкции устанавливает немотивированное сходство с ситуацией, связанной с объектом оценки. В данном примере также актуализируется скрытое сравнение украинцев с крысами и тараканами. Понимание агрессивного посыла адресанта в таких случаях зависит от когнитивной способности адресата расшифровать и реконструировать всю ситуацию в целом.

В (3.2.) адресант намекает на то, что адресат не настолько страшен для него, насколько он сам себя представляет (*тогда можно спать спокойно*).

### 4. Сравнение:

*Sallor62: Какое ваше кацапское дело какие праздники празднует Украина? Московского патриарха вообще не должно быть в Украине - заполз как змея на украинскую землю только через ложь, подкупы и военную интервенцию*

*Sidor SS: Испытываю живой интерес к этой фашистской киевской власти. Фантазии и креатив этих моральных недоносков расширяет горизонты невозможного. Любопытно наблюдать, как жизнь тараканов в банке*

В приведенных примерах используется сравнение, основанное на выявленных сходствах, соответствиях между природными явлениями и жизнью людей. Сравнение выражено эксплицитно при помощи союза ‘как’.

5. Интенсификация (подчеркивание чужих недостатков на фоне своих достоинств):

*(5.1.) Олег Коробейников: Артем, не поможет говоришь, я неплохо собираю и разбираю калаш, стрелял из макарыча, хорошо метая финку и гранату, и хорошо стреляю из воздушки, причем всё это, я научился делать еще в школе, а сейчас я уже студент первого курса, а ты чё можешь только по тупым и пошлым группам сидеть да свой волшебный дрын передергивать, так что не надо кукарекать.*

*(5.2.) Ветер Перемен (Олегу): ты, псина, тупая очень))) я учился в Италии и обеспечил своей семье достойную жизнь в достойной стране)) а ты, выродок, сдохнешь бесславно на помойке))).*

Интенсификация связана с интерпретацией действительности и актуализацией оппозиции ‘адресант’ :: ‘объект оценки’. В приведенных примерах (5.1.) и (5.2.) объектом оценки является личность другого коммуниканта. Основанием оппозиции в (5.1.) становятся личные способности, в (5.2.) – социальное положение. Для адресанта это игра на повышение (преувеличение своих достоинств), для адресата – на понижение (‘выпячивание’ его недостатков).

6. Алогизм:

*Бамблби Шмель: Виктор, Да тебя обманешь, ты такой умный, такой умный, что тошнит от тупости твоей.*

Алогизм связан с актуализацией нарушения логических связей для умышленного подчеркивания противоречия. В приведенном примере в противоречие вступают приписываемые характеристики, буквально интерпретируемые как ‘такой умный, что тупой’.

7. Семантические импликации:

*Лом Буров: Среди украинцев и евреев встречаются здравомыслящие люди.*



В приведенном примере используются сентенциальные средства – семантические импликации, полученные на основании семантики исходного предложения. Данный прием требует обращения к когнитивному плану и основывается на эффекте приватизации знания.

В примере объектом оценки является группа лиц, объединенных по признаку расы, национальности, происхождения (евреи, украинцы), в отношении которых выводится следующее негативно оценочное следствие – основную часть представителей данных групп составляют не-разумные люди (Здравомыслящий – прил. рассуждающий правильно, разумно [Ефремова 2006]).

#### 8. Введение прагматической и семантической пресуппозиции:

*Степан Шушков: Ольга, Бревно в нашем глазу это Польша! Ждем новую Екатерину 2 раздела Польши 2,0! Мы в этот раз не будем так добры с Вами мы найдем для вас нового Александра Суворова и пару тысяч овчарок и БУДЕМ ГНАТЬ ВАС ДО СИБИРИ БЕРЁЗОВЫМИ ПАЛКАМИ!*

В приведенном примере используется оператор *в этот раз*, который актуализирует значение: описываемое положение дел уже имело место в прошлом и связано с ситуацией ‘гонение’, что в данном случае является прагматической пресуппозицией. Чтобы адресату воспринимать весь текст приведенного комментария как нормативный, соотносимый с целеустановкой адресанта, адресат должен знать о прошлой ситуации.

#### 9. Пародия:

*Прохожий64: Хахлы-захватчики, они везде. По Мааскве вообще строят **ходют**.*

В приведенном примере пародийность связана с языковой игрой: ненормативном употреблении формы глагола, характерного для диалектного употребления.

Таким образом, в результате анализа этосно-пафосного компонента в агрессивно-маркированных комментариях, не содержащих структур обоснования, получены следующие результаты.

Определено, что адресанты апеллируют к морально-этической и нравственной ценностям сферам, ценностям интеллектуальной сферы, деятельностной сферы (профессиональной и непрофессиональной), социальным ценностям (в том числе социально-политическим), семейным ценностям, базовым ценностям.

Апелляции к ценностям интеллектуальной сферы, ценностям деятельностной сферы, социально-политическим ценностям используются наиболее широко: при направленности речевой агрессии на большее количество групп объектов речевой агрессии. Апелляция к семейным ценностям происходит только при речевой агрессии, направленной на личность коммуниканта, что можно объяснить субъект-субъектным форматом общения. Апелляция к семейной сфере адресата становится эффективной, так как личная сфера человека является наиболее уязвимой и вторжение в нее оказывает сильное негативизирующее воздействие.

Апелляция к базовым ценностям происходит через категорию 'безопасность жизни' и используется при речевой агрессии, направленной на героев статьи / корневого поста или группу лиц, объединенных по какому-либо признаку. Данный результат объясняется тем, что актуализация для адресата опасности (враждебности) данных объектов становится наиболее действенным способом воздействия на адресата, чтобы сформировать у него такое же негативное отношение к референту.

Экспликация негативной оценки объектов речевой агрессии достигается за счет использования различных видов лексики: литературной с негативно-оценочной коннотацией и стилистически маркированной (разговорно-сниженной, грубо-просторечной, жаргонной и др.), выступающей в функции инвективы.

Определено, что наиболее широко употребительными являются слова, относящиеся к тематическим категориям 'физические и умственные недостатки' и 'слова, обозначающие действия или качества, свойства кого-либо или чего-либо'. Основной функцией инвективного словоупотребления

становится функция понижения статуса коммуниканта либо референта высказывания и выражения вербальной агрессии.

На лексическом уровне выявлено использование интенсивных лексических средств: формальных интенсивов, формально-семантических, семантически мотивированных. Помимо лексем, актуализирующих именно интенсивность проявления признака, в исследуемых комментариях выявлено использование коммуникантами окказионализмов с отрицательной коннотацией.

Также проведен анализ использования метадискурсивных средств, обладающих речевоздействующим потенциалом, среди которых оказались преимущественно структурно-обеспечивающие слова, в том числе предлоги, союзы, частицы, междометия, вводные слова, местоимения. Данные слова сгруппированы в соответствии с их функционально-семантической в следующие группы: а) местоименные группы с указательным значением для подчеркивания презрительного отношения; б) средства, создающие оппозицию коммуникантов и актуализирующие превосходство адресанта и понижение адресата; в) средства усиления и подчеркивания ограничения признаков (с актуализацией негативной оценки данного признака); г) средства, актуализирующие связь прошлого с настоящим; д) использование частицы *да* и сочетаний с *да* для придания высказыванию большей силы; е) союзы *а, но* и частица *же* в противительном и присоединительном значении при подчеркнутой экспрессии.

На синтаксическом уровне выявлены следующие особенности: превалирование простых структур над сложными, пренебрежение знаками пунктуации, использование риторических вопросов и средств пунктуации (многоточия) для актуализации смыслов.

Часто встречаемые риторические вопросы были разделены на следующие функционально-семантические группы: а) конструкция 'вопрос – ответ', в которых адресант самостоятельно создает вопросно-ответный комплекс; б) конструкции 'вопрос без ответа', где адресант имплицитно

актуализирует негативное отношение к референту и требует от адресата самостоятельного когнитивного вычисления; в) вопросы, ответ на который заключен в пресуппозиции.

Определено, что многоточие как графический метапоказатель речемыслительной деятельности и актуализатор дополнительных смыслов используется в следующих функциях: а) как графический показатель – в качестве замены других знаков препинания; б) многоточие в конце высказывания – не как знак конца предложения, а как знак конца мысли; в) в функции предварения, актуализации авторского вывода.

Анализ стилистических средств показал, что среди исследованных комментариев выявлены как собственно тропы (метафора, аллегория, антономазия, эпитеты, оксюморон, градация, метонимия), так и несобственно тропы (риторические обращения, риторические восклицания, риторические вопросы, перифраз, гипербола, эвфемизм, антифразис); как конструктивные макрофигуры (параллелизм, анафора, диафора), так и деструктивные (парцелляция, анастрофа, тмезис, гипербатон). Также были выявлены и некоторые микрофигуры (анноминация).

Кроме этого, выявлено, что адресанты прибегают к использованию метафорической модели 'криминальный мир', приемам иронии (насмешки), намека. Также используются следующие средства: интенсификация, т. е. подчеркивание чужих недостатков и своих достоинств; сравнение; алогизм; семантические импликации; введение прагматическое и семантической пресуппозиции; пародия. Однако использование данных речевых средств встречается реже, так как их использование требует наличия одинаковой языковой компетентности коммуникантов, наличия общего компонента знаний коммуникантов и возможности осуществления нескольких коммуникативных ходов, что в условиях интернет-коммуникации, в частности, интернет-комментария не всегда возможно и может повлечь к нереализации коммуникативной интенции (оскорбления, унижения оппонента).

По результатам исследования определено, что речевая агрессия реализуется разноуровневыми языковыми и речевыми средствами: семантико-синтаксическими, лексико-фразеологическими, а также стилистическими и риторическими приемами.

Однако основными показателями речевой агрессии выступают лексические языковые средства – экспрессивно-окрашенная лексика, грубо-просторечные слова, инвективная лексика, окказионализмы и др. Доминирование лексико-фразеологических средств обусловлено наибольшей подвижностью лексического уровня среди всех уровней языковой системы. Лексический уровень быстрее всего реагирует на экстралингвистические факторы, социокультурные перемены. Кроме этого, используются слова нейтрального характера, пейоративное значение которых формируется в определенном контексте.

На основании выявленных особенностей персуазивного (этносо-пафосного) компонента в агрессивно-маркированных интернет-комментариях, не содержащих компонентов обоснования, можно сделать следующий вывод. Адресанты, используя достаточный спектр языковых и речевых средств в совокупности с ценностными апелляциями, вторгаются в когнитивно-ценностное пространство адресата и оказывают негативизирующее воздействие на адресата: если объектом речевой агрессии становится другой коммуникант, то происходит унижение, оскорбление личности; а если объектом оценки является референт (автор, герои, группа) – происходит понижение статуса объекта оценки в глазах адресата.

### **2.3. Речевая агрессия, сопровождаемая обоснованием: персуазивно-конвинсивный аспект**

Проведенный анализ показал, что агрессивно маркированные интернет-комментарии могут выражать не только авторскую речевую агрессию по отношению к какому-либо референту, но и формировать враждебное отношение к нему у реципиентов. Формирование враждебного отношения

связано с обоснованием определенного положения и убеждением адресата принять точку зрения адресанта.

Дисциплиной, изучающей способы обоснования утверждений в рамках рассуждения или обмена рассуждениями, является аргументация [Васильев 2014: 55].

В настоящей главе проводится анализ реализации аргументации с точки зрения риторического триединства – этоса, пафоса и логоса.

В связи с необходимостью доказать способы актуализации в интернет-комментариях значимого компонента ‘формирование враждебности в отношении какого-либо лица/группы лиц’ условием отбора речевого материала стало наличие агрессивно маркированных комментариев, в которых объектом агрессии являются: лицо (коммуникант, автор, герой статьи) или группа лиц, выделяемых по признаку отношения к национальности, религии, профессиональной деятельности и др.

### **2.3.1. Этос: ценностные ориентации**

Выявление ориентации адресанта на культурно-ценностный аспект адресата проведем на комментариях, где объектом речевой агрессии является группа лиц, объединенных по каким-либо признакам.

Речевая агрессия, направленная на группу лиц, объединенных по какому-либо признаку, соотносится с таким типом речевой агрессии, как язык вражды. По определению О. С. Коробковой, это любое языковое выражение интолерантности [Коробкова 2009: 201] или ‘языковой поступок’, возбуждающий разного рода социальную вражду (национальной, религиозной и др.) [Риторика 2015: 198].

Речевая агрессия, направленная на группу лиц, связана с приемами, создающими противопоставление групп ‘свой’ :: ‘чужой’. Оппозиция групп обусловлена экстралингвистическими факторами и зависит от социально-экономической и политической ситуаций на мировой арене. На момент исследования большую часть оппозиций составляли группы, объединенные по

признаку национальной принадлежности ('украинцы – русские') и по смешанному основанию классификации: по признаку политических убеждений и территориальной принадлежности ('США и Европа' – 'Россия').

Далее приводится анализ того, к чему апеллирует адресант при выражении речевой агрессии (относительно каждого объекта агрессии), сопровождаемой обоснованием.

**1) Группа лиц, объединенных по признаку расы, национальности, языка, происхождения:**

Данный объект оценки выражен в следующих комментариях:

- 'Тупорылые удмурты, уже большинство укололось. Не отменять эти коды, потому что большинство уже укололось. И поэтому будут требовать. А большинство будет предъявлять. А раз имеют что предъявлять, то им нет резона возмущаться. Я не удивлена что в этом регионе всё так. Даже в Москве убрали эти коды. Так как все все имеют к себе уважение'.

- 'Жиды и жидовки плодящие жидов, вы нас долго имели. Теперь наша очередь! ОБРЕЗКИ И ШЛЯПНИКИ, ВЫ ОХ\*\*ЛИ В КОРЕНЬ!!! ВАМ П\*\*ДА!!!'

- 'Так восстановим же свою культуру, славянскую!!!'.

- 'Синагоги тоже жечь с обрезками по всей стране. Надо им-пусть у себя в Израиле строят. Кстати, Израиль бы без СССР не было бы. Так что обрезки, в ноги нам кланяться должны, что у них в 1949 году автономия появилась. Неблагодарные. Они же теперь нас и чмырят. Ох\*\*ть!!!'.

- 'Nik, где был еврей нормальному русичу путь обг\*вняли. Это ж нелюди. Не просто так их Гитлер со Сталиным уничтожали. А чуть что, ты - антисемит! ТАК Е\*\*\*БЕ ВЫ УРОДЫ, ВЕДИТЕ СЕБЯ ПО-ЛЮДСКИ, И НИКТО ВАС ТРОГАТЬ НЕ БУДЕТ.'.

- 'Дмитрий, а ты чурок защищаешь которые наркотой торгуют и детей носилуют?'

- 'Дмитрий, эти мусора от черно\*\*ных возможно спасли чью-то жизнь, они же наших людей убивают за просто так. А вообще парни молодцы. Гнать всю гниль с России. Надо всем объединяться.'

- 'Роман, оп\*\*\*юливание черно\*\*ных калхозников отбитым на всю голову ермоловым? – дружок, ермолов и ко тупо развлекались выпиливанием черно\*\*ных. к слову - даже сейчас 3 чеченская – вопрос времени для многих.а то, что чурбаны-банальные бандиты и ни к каким войнам не способны-вон 2 мировую вспомни как их е\*\*ли во все щели'.

Вышеприведенные речевые примеры содержат определенные ценностные апелляции для каждой из групп ‘свои’ - ‘чужие’, которые приводятся в виде таблицы 3.

*Таблица 3. Виды апелляций при выражении речевой агрессии, направленной на группу лиц, объединенных по признаку расы, национальности, языка, происхождения*

Адресат	Группа ‘свои’	Группа ‘чужие’
Перлокутивный результат	Убеждение принять точку зрения адресанта	Унижение, оскорбление
Апелляция	к актуальной жизненной ситуации (‘Не отменять эти коды, потому что большинство уже уколосось’)	к собственному достоинству, самооценке, национальной гордости (‘Тупорылые удмурты’, ‘Так как все все имеют к себе уважение’, в т.ч. номинации типа ‘чурки’, ‘черно***пые’)
	к культурно-национальному аспекту (‘Так восстановим же свою культуру, славянскую!!!’.)	к традиционным ценностям (‘ОБРЕЗКИ И ШЛЯПНИКИ’)
	к самооценке, чувству собственного достоинства (‘нас чмырят’)	к нормам поведения (‘ВЕДИТЕ СЕБЯ ПО-ЛЮДСКИ’)
	к историческим национальным моментам (‘Гитлер со Сталиным уничтожали’)	к собственному достоинству, национальной гордости (номинации – чурки, черно***ые)
	к базовым жизненным ценностям – спокойное существование (‘ВЕДИТЕ СЕБЯ ПО-ЛЮДСКИ’, ‘они же наших людей убивают за просто так’, ‘наркотой торгуют и детей носилуют’)	к семейным ценностям

**2) Группа лиц, объединенных по признаку религиозной принадлежности:**

Данный объект оценки выражен в следующих комментариях:

- ‘Этих попов пора утилизировать как в революцию., рассадник дармоедов и ворюшек...’.



- *‘Сейчас тоже было бы здорово перестрелять мошенников в рясах!’*
- *‘Да взорвать уже их всех надо. В 21 веке живём...какая нах религия, люди вы о чем? Вы в каменном веке чтоли живёте. А попы пускай с\*сут’*
- *‘Вообще в 21 веке позорно в бога верить. Как дети ...’*
- *‘В религии вообще смысла нет. Накуй она нужна в 21 веке. Тот кто верит, я считаю конченые долб\*\*бы’*
- *‘Давно пора все церкви уже взорвать, а на их месте построить школы и дет.сады’*

Вышеприведенные речевые примеры содержат определенные ценностные апелляции для каждой из групп ‘свои’ - ‘чужие’, которые приводятся в виде таблицы 4.

*Таблица 4. Виды апелляций при выражении речевой агрессии, направленной на группу лиц, объединенных по признаку религиозной принадлежности*

Адресат	Группа ‘свои’	Группа ‘чужие’
Перлокутивный результат	Убеждение принять точку зрения адресанта	Унижение, оскорбление
Апелляция	к историческим национальным моментам (‘как в революцию’)	к деятельности, не соотносимой со занимаемым статусом – преступной деятельности (‘дармоедов и воришек’)
	к современному подходу (‘в 21 веке позорно в бога верить’, ‘Накуй она нужна в 21 веке’)	обесценивание деятельности (‘взорвать уже их всех надо <...> какая нах религия’, ‘пора все церкви уже взорвать’)
	к социальной защите, обеспечению (‘на их месте построить школы и дет.сады’)	

### **3) Группа лиц, объединенных по признаку отнесенности к власти:**

Данный объект оценки выражен в следующих комментариях:

- *‘Да нет пандемии, это все либеральные штучки. Нас всех убить голодом хотят. Всех либералов надо убивать на месте’*
- *‘Павел, кого? Мусоров-беспредельщиков защищать? ПОЛИЦИЯ – служит правящему классу, а не населению. Да странно, что такое еще не на каждом шагу! Население обворовано, опозорено, брошено на произвол судьбы, бесправно, обозлено! А сейчас еще и айс-вайс пропуска навязывают с намордниками, после которых вообще все*

становятся потенциальными разносчиками вируса. А в это время жировики вывозят в лес, деньги, золото, ресурсы за бугор, где присягают чужому государству’.

Вышеприведенные речевые примеры содержат определенные ценностные апелляции для каждой из групп ‘свои’ - ‘чужие’, которые приводятся в виде таблицы 5.

*Таблица 5. Виды апелляций при выражении речевой агрессии, направленной на группу лиц, объединенных по признаку отношения к власти*

Адресат	Группа ‘свои’	Группа ‘чужие’
Перлокутивный результат	Убеждение принять точку зрения адресанта	Унижение, оскорбление
Апелляция	к безопасности (‘Нас всех убить голодом хотят’, ‘Население обворовано, опозорено, брошено на произвол судьбы, бесправно, обозлено!’)	обесценивание деятельности (‘это все либеральные штучки’, ‘ПОЛИЦИЯ – служит правящему классу, а не населению’)

В результате анализа определены следующие основные ценностные категории, к которым апеллирует адресант:

1) Для группы ‘свои’:

- апелляция к актуальной жизненной ситуации, к культурно-национальному аспекту, к чувству собственного достоинства, к историческим национальным моментам, к безопасности, к современности, к социальному обеспечению.

2) Для группы ‘чужие’:

- к собственному достоинству, самооценке, национальной гордости, к традиционным ценностям, к нормам поведения, к семейным ценностям, к деятельности (ее обесцениванию).

Все установленные апелляции можно свести к следующим группам ценностных ориентаций:

- к современным ценностям (к актуальным событиям),  
- к культурно-национальным ценностям (традиции, религия, исторические события),

- к ценностям личности (самооценка, чувство собственного достоинства),
- к базовым жизненным ценностям (безопасность, социальное обеспечение),
- к морально-этическим ценностям (нормы поведения),
- к ценностям профессиональной деятельности.

### 2.3.2. Логос: структурно-функциональный подход

При анализе использовались функционально-семантические модели, восходящие к теории С. Тулмина. Для удобства изложения были приняты следующие сокращения: Тезис (Claim – C), Данные (Evidence – E), Основание (Warrant – W), Оговорка (Rebuttal — R), Ограничитель (Qualifier-Q), Свидетельство / Поддержка (Backing -B). Основным Доводом в аргументе являются Данные (они могут именоваться далее ‘посылкой’). При схематизации аргументативных структур используются следующие сокращения: АШ – Аргументативный Шаг, АС-Ш – Аргументативный супер-Шаг, АХ – Аргументативный Ход, АМ-Х – Аргументативный Макро-Ход. ИмPLICITные компоненты представляются в угловых скобках.

В результате реконструкции аргументативных моделей интернет-комментариев установлено наличие разнообразных структур, начиная от простых однопосылочных до многоуровневых. Кроме этого, в некоторых структурах используется расширенный состав аргументов, которые, помимо Тезиса, Данных и Основания, включают также Оговорку, Ограничитель и Поддержку.

Далее приводится анализ реализации аргументативных структур в интернет-комментариях.

1. *Владимир Борисов: Этих попов пора утилизировать (1) как в революцию (а), рассадник дармоедов и ворюшек (2)...*

В комментарии определяются следующие пропозиции:

(1) Попов пора утилизировать.

(2) Попы – дармоеды и воришки.

(a)<sup>7</sup> В революцию их уничтожали.

Данные пропозиции образуют Аргументативный Шаг, в котором выделяются следующие элементы:

C1 – ‘попов пора утилизировать’ (Тезис акциональный).

E1.1. – ‘рассадник дармоедов и воришек’ (Данные мнения).

W1.1. – ‘в революцию их уничтожали’ (Основание сопоставления - аналогия).

Аргументативный Шаг имеет простую однопосылочную структуру:

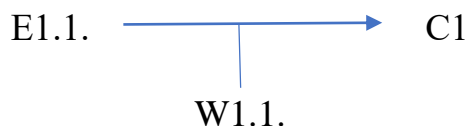

2. *Альбина Давлетова: Михаил, получаете зарплату космическую (1), еще и над народом стебаетесь (2), за что вас любить (3)? [в контексте обсуждения деятельности сотрудников полиции]*<sup>8</sup>

В комментарии определяются следующие пропозиции:

(1) Сотрудники полиции получают большую зарплату.

(2) Сотрудники полиции насмеваются над народом.

(3) Сотрудников полиции не за что любить.

Данные пропозиции образуют Аргументативный Супер-Шаг, в котором выделяются следующие элементы:

C1 – ‘сотрудников полиции не за что любить’ (оценочный Тезис).

E1.1. – ‘зарплата космическая’ (Данные фактуальные).

E1.2. – ‘насмеваются над народом’ (Данные мнения).

W1 – (имплицитное) <Поскольку некоторые люди получают большую зарплату, они становятся заносчивыми (Основание каузации)><sup>9</sup>.

<sup>7</sup> Здесь и далее имплицитные Доводы и Основания маркируются при помощи строчных букв, имплицитные Тезисы – при помощи прописных букв.

<sup>8</sup> Стебать -аю, -аешь; нсв. (св. застебать). кого-что. Жарг. Насмеяться, иронизировать над кем-, чем-л. [Кузнецов 2000].

<sup>9</sup> Здесь и далее в описании элементов аргумента и его схематизации имплицитные основания заключены в угловые скобки <...>.

Аргументативный Супер-Шаг имеет конвергентную сцепленную двухпосылочную структуру:

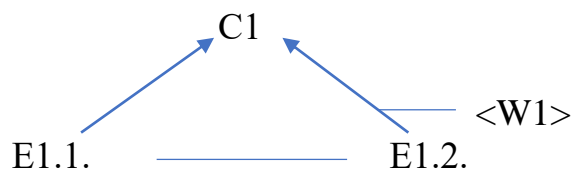

3. *Замир Балкарский: Вообще к е\*\*ням из России надо гнать всех Симоньян, Кеосаян и прочее армянское г\*\*но (1,3), паразитирующее на российском народе (2). Пусть х\*\*рят в Карабах (4)!*

В комментарии определяются следующие пропозиции:

- (1) Надо гнать всех армян из России.
- (2) Армяне живут за счет российского народа.
- (3) Армяне – г\*\*но.
- (4) Пусть армяне уезжают в Карабах.

Данные пропозиции образуют Аргументативный Супер-Шаг, в котором выделяются следующие элементы:

C1 – ‘Надо гнать всех армян из России’ (Тезис акциональный).

C2 – ‘Пусть уезжают в Карабах’ (Тезис акциональный).

E1 – ‘Армяне – г\*\*но’ (оценочный Тезис второго порядка).

E2 – ‘Армяне живут за счет российского народа’ (Данные мнения).

W1.1. – (имплицитное): <Поскольку жизнь за счет других наносит ущерб другим, такая жизнь аморальна> (Основание каузации).

W1.2. – (имплицитное) <Поскольку целостность нации связана с компактностью ее проживания, ее представители должны жить в своей стране> (Основание каузации).

Аргументативный Супер-Шаг образует сложную дивергентно-цепочечную структуру:

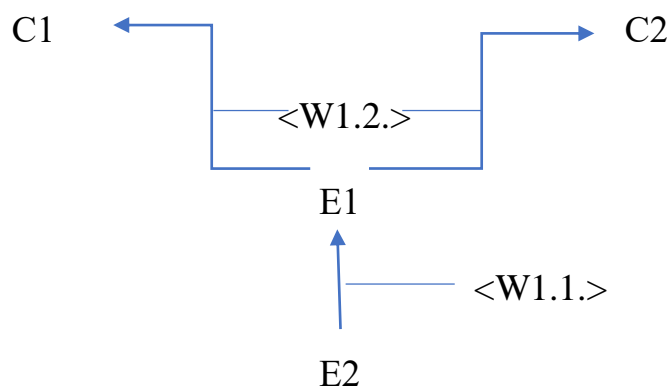

4. *Замир Балкарский: За\*\*бись у нас власть имущие устроились (1). Народу патриотизм, гордость за страну, память предков, контрсанкции, импортозамещение, духовность и макаронки (2) ... А себе с\*ка, запасные аэродромы и гражданства за границей, активы, счета и дворцы по всему миру, учёба и лечение там же (3,5). Уб\*\*дки б\*\*ть (4).*

В комментарии определяются следующие пропозиции:

(1) Представители власти хорошо устроились.

(2) Представители власти дали народу патриотизм, гордость за страну, память предков, контрсанкции, импортозамещение, духовность, макаронки.

(3) Представители власти сделали для себя запасные аэродромы и гражданства за границей, активы, счета и дворцы по всему миру, учёба и лечение там же.

(4) Представители власти – ублюдки.

Данные пропозиции образуют Аргументативный Супер-Шаг, в котором выделяются следующие элементы:

C1 – ‘Представители власти – ублюдки’ (оценочный Тезис).

E1.1. – ‘Представители власти дали народу патриотизм, гордость за страну, память предков, контрсанкции, импортозамещение, духовность, макаронки’ (Данные фактуальные).

E1.2. – ‘Представители власти сделали для себя запасные аэродромы и гражданства за границей, активы, счета и дворцы по всему миру, учёба и лечение там же’ (Данные фактуальные).

W1 - (имплицитное) - <несопоставимые действия для народа и для себя (для власти)> (Основание сопоставления).

Данные элементы образуют аргумент с конвергентной (сцепленной) двухпосылочной структурой:

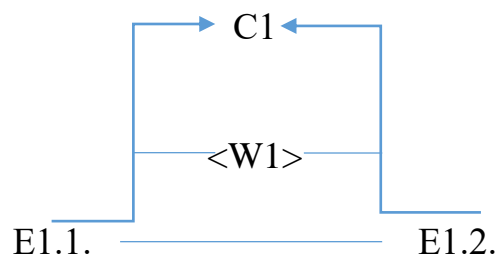

5. *Юлия Балкан: Принудительно заставляя людей прививаться (а)- это и есть медицинский эксперимент (1). // Более того, эксперимент ещё и фашистский (2), т. к. куаризацией делят людей (3) и хотят лишить большую часть россиян их базовых прав (4), закрепленных конституцией (5) и принадлежащих им по праву рождения (6).*

В комментарии определяются следующие пропозиции:

- (а) Людей принудительно заставляют прививаться.
- (1) Принудительная вакцинация - медицинский эксперимент.
- (2) Принудительная вакцинация - фашистский эксперимент.
- (3) Куаризацией делят людей.
- (4) Куаризацией хотят лишить людей базовых прав.
- (5) Базовые права закреплены конституцией.
- (6) Базовые права принадлежат людям с рождения.

Данные содержательные компоненты образуют сложную аргументацию, состоящую из двух Аргументативных Ходов, образующих Аргументативный Макро-Ход. Аргументативный Ход-1 состоит из двух Аргументативных Шагов, один из которых осложнен Оговоркой (Rebuttal — R).

Аргументативный Шаг – 1 состоит из элементов:

C1.1. – ‘принудительная вакцинация – фашистский эксперимент’ (Тезис оценочный).

E1.1. – ‘Людей заставляют прививаться принудительно’ (Данные фактуальные).

W1.1. – (имплицитное) <действия против воли людей присуща фашистам (Основания группировки)>.

Оговорка состоит из следующих элементов:

$C_R$  – ‘принудительная вакцинация - медицинский эксперимент’ (Тезис классификационный).

$E_R$  – ‘Людей заставляют прививаться принудительно’ (Данные фактуальные).

$W_R$  – (имплицитное) <любая вакцинация (как добровольная, так и принудительная) отвечает требованиям медицинского эксперимента (Основание группировки)>

Аргументативный Шаг – 2 состоит из элементов:

$C1.2.$  - Аморальные поступки должны быть запрещены (имплицитный Тезис классификационный).

$E1.2.$  - ‘принудительная вакцинация – фашистский эксперимент’ (Данные мнения).

$W1.2$  (имплицитно) <фашистские эксперименты аморальны (Основания авторитета (общепринятая в социуме максима)>.

*Схематическое представление аргументов Хода-1*

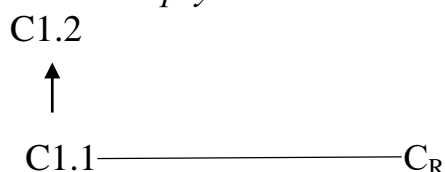

Данный АХ-1, состоящий из двух Аргументативных Шагов, образует подчинительную структуру.

Аргументативный Ход-2 (=АС-Ш2) состоит из следующих элементов:

$C2.1.$  – <Куаризция аморальна> (Тезис оценочный имплицитный).

$E2.1.$  – Куаризацией делят людей (Данные мнения).

$E2.2.$  – Куаризацией хотят лишить людей базовых прав (Данные мнения).

$R$  – ‘Базовые права закреплены конституцией’ (Основание авторитета).

$W2.1.$  – <Деление людей наносит вред> (Основания каузации (корреляция)).



W2.2. – <Отвержение базовых права с рождения аморально> (Основание группировки).

*Схематическое представление аргументов Хода-2 (=АС-Ш2)*

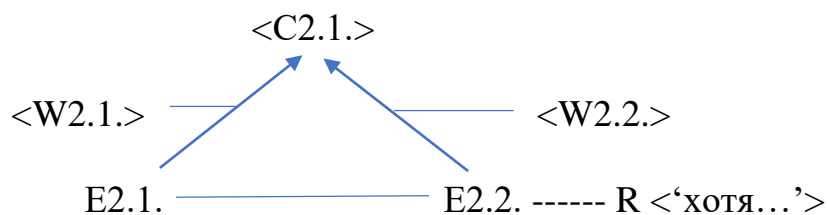

### АРГУМЕНТАТИВНЫЙ МАКРО-ХОД

Его акциональный Тезис C0 - <Принудительная вакцинация должна быть запрещена>. Доводами Тезиса становятся Тезисы Ходов: ‘Аморальные поступки должны быть запрещены’, ‘Куаризция аморальна’.

*Схематически Аргументативный Макро-Ход имеет следующий вид:*

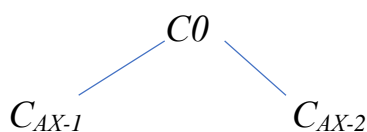

6. *Дмитрий Стариков: Вооруженные чмыри разносят понты и страх в массы! (1) Вовкин мир это радиоактивное, непроходимое кладбище! (2) Как он нас всех опять подставил! (3) Ну а что вы ожидали от деформированного чекиста? (4) А вы знаете, что мамкам даже не отправляют гробы (5) бестолку-погибших (6), чтобы не выплачивать компенсации? А жертв уже более 12 000 человек (7), но это неофициально*

В комментарии определяются следующие пропозиции:

- (1) Военные разносят страх среди людей.
- (2) Мир Путина – радиоактивное, непроходимое кладбище.
- (3) Путин подставил людей.
- (4) Путин – деформированный чекист.
- (5) Матерям не отправляют гробы, чтобы не выплачивать компенсации.
- (6) Военные без толку гибнут.
- (7) Жертв уже более 12 000 человек.

Данные содержательные компоненты образуют Аргументативный Ход, состоящий из следующих элементов:

C1 – ‘Путин подставил людей’ (Тезис декларативный).

C2 – ‘Мир Путина – радиоактивное, непроходимое кладбище’ (=Мир Путина аморален) (Тезис оценочный).

E1.1. – ‘Военные разносят страх среди людей’ (Данные мнения).

E1.2. – ‘Матерям не отправляют гробы, чтобы не выплачивать компенсации’ (Данные фактуальные).

E1.3. – ‘Жертв уже более 12 000 человек’ (Данные фактуальные).

W1.1. – ‘Путин – деформированный чекист’ (Основание каузации).

W1.2. – ‘военные бестолку гибнут’ (Основание каузации).

Аргументативный Шаг имеет следующий вид:

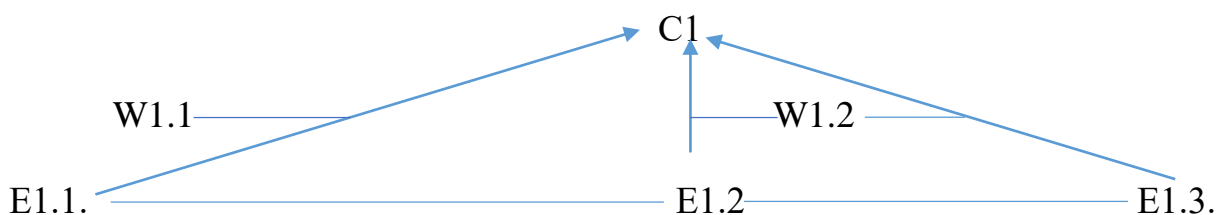

Аргументативный Ход образует простую подчинительную структуру:



7. Алекс Вакс: Кучу ребят уже положили в этих войнах (1) и все равно никак не успокоятся. Каждый день из Украины трупы, трупы, трупы (2). Долбят как щенков, а пропаганда обещала, что с цветочками встречать будут. Но все равно едут туда умирать за амбиции плешивого маразматика (3,4). Ему по\*\*й на смерти русских (5). Да и русским по\*\*й на свои смерти (6). Они запросто сдохнут в Сирии или Украине (7). Потому что плешивый приказал (8). Хоть тысячами дохнуть готовы, а в телевизоре скажут ‘потерь нет’ (9). А мамашам рты заткнут и убедят, что у них и сыновей никогда не было (10). // Классика режима - кинуть людей в мясорубку и заставить про них забыть (11). Вот сейчас именно такое с русскими на Украине творят (12). Родину защищать? В Киеве? Да пусть тот Киев хоть на голове ходит – по\*\*й на них. Выдумали каких-то ‘бандеровцев’ (13) и

*посылают туда пацанов перепуганных, которых сразу в мясо перемалывают (14). Но плешивому по\*\*й и русским по\*\*й. Слава Богу что хоть не всем.*

В комментарии определяются следующие пропозиции и имплицитные компоненты:

- (1) Много русских ребят погибает в войне на Украине.
- (2) Каждый день из Украины трупы, трупы, трупы.
- (3) Едут умирать в Украину из-за амбиций руководителя.
- (4) Негативная оценка Путина.
- (5) Путину безразличны жизни русских.
- (6) Русским безразличны свои жизни.
- (7) Русские запросто сдохнут в Сирии или Украине.
- (8) Президент приказывает идти на смерть.
- (9) По телевидению передают недостоверную информацию.
- (10) Матерям закрывают рты.
- (11) Режим государства – кинуть людей в мясорубку.
- (12) На Украине неоправданно гибнут русские ('кидают в мясорубку').
- (13) Бандеровцев выдумали.
- (14) На Украину посылают молодых ребят, которых сразу убивают.

Данные содержательные компоненты образуют сложную аргументацию, состоящую из двух Аргументативных Ходов, образующих Аргументативный Макро-Ход.

**Аргументативный Ход-1** структурно состоит из одного Аргументативного Супер-Шага (АС-Ш-1) и двух Аргументативных Шагов (АШ-1, АШ-2).

Аргументативный Супер-Шаг-1 включает:

C1 - 'В телевизоре скажут 'потерь нет' (Тезис декларативный).

E1.1. – 'мамашам рты заткнут' (Данные фактуальные).

E1.2. – 'мамаш убедят, что не было сыновей' (Данные фактуальные).

R – 'Хоть тысячами дохнуть готовы' (Оговорка).

$E_R$  – ‘Каждый день из Украины трупы’ (Данные фактуальные для Оговорки).

$W1$  – (имплицитно) ‘По телевидению передают недостоверную информацию’ (Основание каузации).

*Схематическое представление аргументов АС-Ш-1*

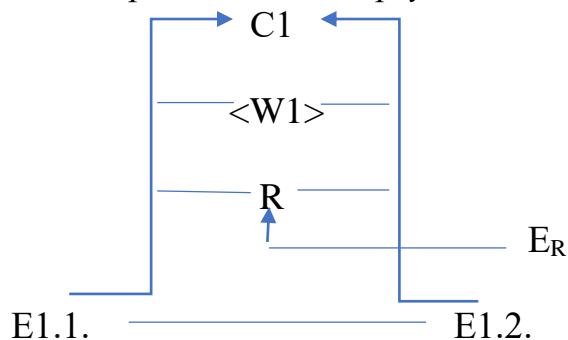

Данный аргумент образует сложную конвергентную двухпосылочную структуру.

Аргументативный Шаг-2 включает:

$C2$  – ‘Едут умирать за амбиции руководителя’ (Тезис декларативный).

$E2.1.$  – ‘Президент приказал идти на смерть’ (Данные фактуальные).

$W2$  – ‘Ему безразличны смерти русских солдат’ (Основание каузации).

*Схематическое представление аргументов АШ-2*



АШ-2 имеет простую однопосылочную структуру.

Аргументативный Шаг-3 включает:

$C3$  – ‘Русские запросто сохнут в Сирии или Украине’ (Тезис декларативный).

$E3.1.$  – ‘Русским безразличны свои жизни’ (Данные мнения).

$W3$  – (имплицитно) (Основание каузации).

### Схематическое представление аргументов АШ-3



АШ-3 имеет простую однопосылочную структуру.

### СХЕМАТИЧЕСКОЕ ПРЕДСТАВЛЕНИЕ АРГУМЕНТОВ ХОДА-1

Данными Хода-1, представленными фактуально, являются Тезисы Шагов. Декларативный Тезис Хода-1: 'Русские солдаты неоправданно гибнут на войне в Украине'. Аргументы Хода-1 образуют аргументативную структуру, подкрепленную Основанием Каузации.

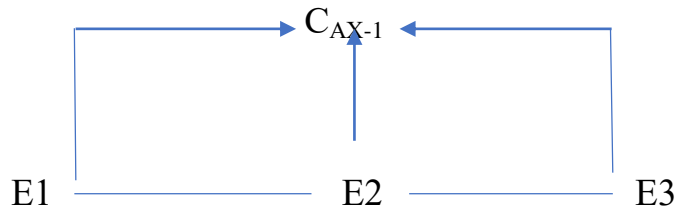

$C_{АХ-1}$  – 'Много русских солдат неоправданно гибнет на войне в Украине' (Тезис декларативный).

E1 - 'В телевизоре скажут 'потерь нет' (Данные фактуальные).

E2 - 'Едут умирать за амбиции руководителя' (Данные фактуальные).

E3 - 'Русские запросто сдохнут в Сирии' (Данные фактуальные).

**Аргументативный Ход-2** состоит из двух Шагов: Аргументативного Шага-2 и Аргументативного Супер-Шага-3.

**Аргументативный Шаг-2** состоит из следующих элементов:

C2 – 'Режим государства – кинуть людей в мясорубку' (Тезис оценочный).

E2.1. – 'На Украине неоправданно гибнут русские' (Данные фактуальные).

W2.1. – 'Родину защищать? В Киеве?' - имплицитный обратный вывод, актуализирующий значение 'неоправданность и неправильность действий' (Основание каузации).

### Схематическое представление аргументов АШ-2



Аргументативный Шаг-2 имеет простую однопосылочную структуру.

Аргументативный Супер-Шаг-3 состоит из элементов:

С3 – ‘Да пусть тот Киев хоть на голове ходит – по\*\*й на них’ – *Мнение Киева не имеет значения* (Тезис оценочный).

Е3.1. – ‘Бандеровцев выдумали’ (Данные фактуальные).

Е3.2. - ‘На Украину посылают молодых ребят, которых сразу убивают’ (Данные фактуальные).

W3.1. – ‘Но плешивому по\*\*й и русским по\*\*й’ (Основание каузации).

### Схематическое представление аргументов АС-Ш-3

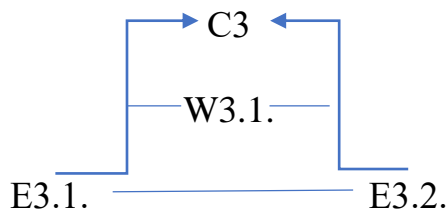

Данный аргумент образует сложную конвергентную сцепленную двухпосылочную структуру.

### СХЕМАТИЧЕСКОЕ ПРЕДСТАВЛЕНИЕ АРГУМЕНТОВ ХОДА-2

Данными Хода-2, представленными фактуально, являются Тезисы Шагов. Оценочный Тезис Хода-2: ‘Путинский режим аморален’. Аргументы Хода-2 образуют аргументативную структуру, подкрепленную Основанием Каузации.

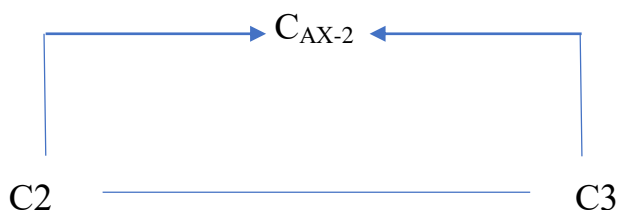

## АРГУМЕНТАТИВНЫЙ МАКРО-ХОД

Имплицитный Тезис Макро-Хода С0: ‘Режим надо уничтожить’. Он подкреплён Тезисами Ходов:

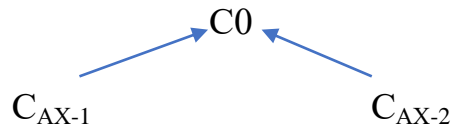

8. Анастасия Ямалетдинова: Тупорылые удмурты (1), уже большинство укололось (2). Не отменяют эти коды (3), потому что большинство уже укололось (4). И поэтому будут требовать (5). А большинство будут предъявлять (6). А раз имеют что предъявлять, то им нет резона возмущаться. // Я не удивлена что в этом регионе все так. Даже в Москве убрали эти коды (7). Так как все имеют к себе уважение (А).

В комментарии определяются следующие пропозиции и имплицитные компоненты:

- (1) Негативная оценка удмуртов (удмурты – глупцы ‘удмурты тупорылые’)
- (2) Большинство удмуртов уже укололось.
- (3) Коды не отменяют.
- (4) Большинство укололось.
- (5) Будут <в организациях> требовать коды.
- (6) Большинство будут предъявлять коды.
- (А) В Удмуртии не имеют к себе уважение.
- (7) Даже в Москве убрали коды.

Структурно-содержательные характеристики комментария указывают на наличие Аргументативного Хода, состоящего из следующих Шагов: Аргументативного Супер-Шага-1, Аргументативного Шага-2.

Аргументативный Супер Шаг-1 состоит из элементов:

- С1 – ‘Будут (в Удмуртии) требовать коды’ (декларативный Тезис).
- С2 – ‘коды не отменяют’ (декларативный Тезис).
- Е1.1. – ‘Большинство укололось’ (Данные фактуальные).

W1.1. – ‘Большинство будут предъявлять коды’ (Основание каузации).

*Схематическое представление аргументов АС-Ш-1*

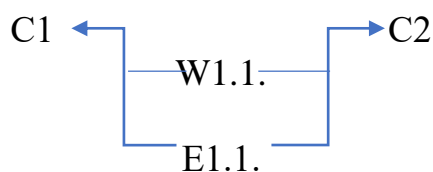

Данный аргумент образует сложную дивергентную структуру.

Аргументативный Шаг-2 состоит из элементов:

C2 (имплицитный) – ‘уколовшиеся удмурты не уважают себя’ (Тезис оценочный).

E2.1. – ‘Большинство удмуртов уже укололось’ (Данные фактуальные).

W2.1. – ‘Даже в Москве убрали коды’ (Основание сопоставления).

*Схематическое представление аргументов АШ-2*

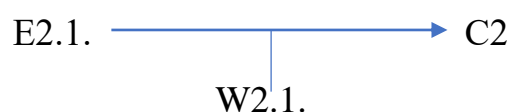

Данный аргумент образует простую однопосылочную структуру.

**СХЕМАТИЧЕСКОЕ ПРЕДСТАВЛЕНИЕ АРГУМЕНТОВ ХОДА**

Декларативный Тезис Хода C0 ‘Удмурты не заслуживают уважения’ подкрепляется Тезисами Шагов. Аргументативный Ход имеет следующий вид:

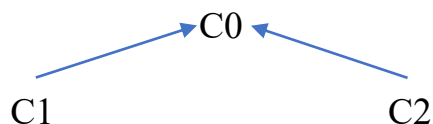

9. Александр Бабушкин: Да взорвать уже их [попов] всех надо (1). В 21 веке живем ... какая нах религия, люди вы о чем? (2) Вы в каменном веке чтоли живете. (а) А попы пускай с\*сут. (3)



В комментарии определяются следующие пропозиции:

- (1) Надо уничтожить всех попов.
- (2) В современном мире не нужна религия.
- (а) Религия нужна была раньше.
- (3) Священникам недопустимо заниматься своей деятельностью.

Данные пропозиции образуют Аргументативный АШ (=АХ), в котором выделяются следующие элементы:

С2 – ‘Надо уничтожить всех попов’ (модальный/предписывающий Тезис).

W2 – Священникам недопустимо заниматься своей деятельностью (Основание каузации).

E1 – ‘В современном мире не нужна религия’ (Данные мнения).

W1 – ‘Вы в каменном веке чтоли живете’ (Основание Группировки)

Аргументативный Шаг-1 имеет усложненную структуру с тремя посылками, две из которых являются Основаниями:

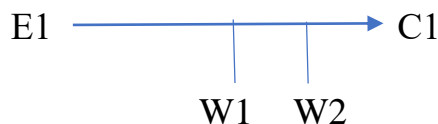

10. Анна Зиновьева: У нас полицейские ижевские Ленинского района тоже бьют граждан, только в путь (1) ... по проверкам пока тишина, это не полиция, жалкая пародия, позорящая честь профессии. (2)

В комментарии определяются следующие пропозиции:

- (1) Ижевские полицейские бьют граждан.
- (2) Негативная оценка полиции (‘это не полиция, жалкая пародия, позорящая честь профессии’).

Данные пропозиции образуют Аргументативный Шаг, в котором выделяются следующие элементы:

С1 – ‘это не полиция, жалкая пародия, позорящая честь профессии’ (Тезис оценочный).

E1 – ‘У нас полицейские ижевские Ленинского района тоже бьют граждан’ (Данные фактуальные).

W1 – (имплицитное) избивение граждан полицейскими является одним из условий негативной оценки их деятельности (Основание признака).

Аргументативный Шаг имеет простую однопосылочную структуру:

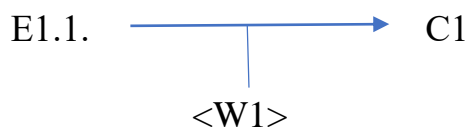

11. *Замир Балкарский: В силовые структуры идет в основном закомплексованное быдло (1), которых унижали в школе (2), чтобы отрываться на других. (3) // О каком уважении к ним может идти речь (4), если есть вот такие вот г\*\*доны?! (5) Они только молодежь со стариками могут на митингах пи\*\*ить (6)... // В России та же картина. Это как нужно было про\*\*бать систему изнутри (7), чтобы от ‘дяди Стёпы милиционера’ прийти вот к такому вот г\*вну?! (8)*

В комментарии определяются следующие пропозиции:

- (1) Негативная оценка силовых структур.
- (2) Представителей силовых структур унижали в школе.
- (3) Представителей силовых структур впоследствии срывали свой гнев на других.
- (4) Представители силовых структур не достойны уважения.
- (5) Негативная оценка силовых структур.
- (6) Представители силовых структур бьют молодежь и стариков на митингах.
- (7) В России такая же ситуация: система испорчена изнутри.
- (8) От положительно оцениваемой профессии милиционера (‘от ‘дяди Стёпы милиционера’) пришли к негативно характеризуемой системе.

Данные содержательные компоненты образуют сложную аргументацию, состоящую из трех Аргументативных Ходов, образующих Аргументативный Макро-Ход. **Аргументативный Ход-1** состоит из одного Аргументативного Супер-Шага-1, включающего следующие элементы:

C1 – ‘В силовые структуры идет в основном закомплексованное быдло’  
(Тезис декларативный).

E1.1. - ‘Представителей силовых структур унижали в школе’ (Данные фактуальные).

E1.2. – ‘Представителей силовых структур впоследствии срывали свой гнев на других’ (Данные фактуальные).

W1.1. – (имплицитное) унижение в школе и гнев на других людей становится причиной превращения представителей силовых структур в ‘закомплексованное быдло’ (Основания каузации).

*Схематическое представление аргументов Хода-1 (=АС-Ш1)*

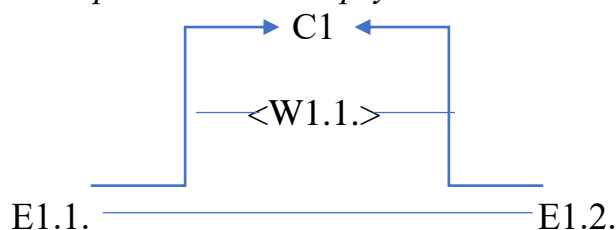

Аргументы Хода образуют сцепленную конвергентную двухпосылочную структуру.

**Аргументативный Ход-2 (=АС-Ш2)** состоит из следующих элементов:

C2 – ‘Представители силовых структур не достойны уважения’ (Тезис оценочный).

E2.1. – ‘представители силовых структур г\*\*доны’ (Данные мнения – оценочный Тезис второго порядка).

E2.2. – ‘Представители силовых структур бьют молодежь и стариков на митингах’ (Данные фактуальные)

W2.1. – (имплицитное) избивание граждан полицейскими является одним из условий негативной оценки их деятельности (Основание признака).

*Схематическое представление аргументов Хода-2 (=АС-Ш2)*

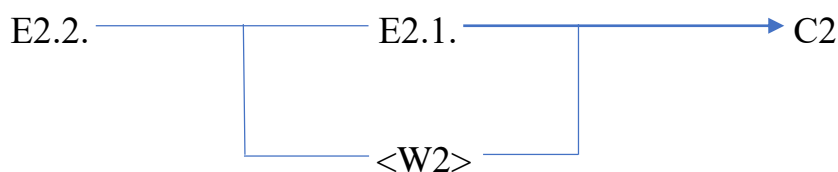

Аргументы Хода образуют цепочечную двухпосылочную структуру.

**Аргументативный Ход-3** состоит из одного Аргументативного Шага-3, включающего следующие элементы:

С3 – Система силовых структур испорчена изнутри (оценочный Тезис).

Е3.1. – ‘В России такая же ситуация: система испорчена изнутри: ‘В России та же картина’ (Данные мнения).

W3.1. – ‘От положительно оцениваемой профессии милиционера (‘от дяди Стёпы милиционера’) пришли к негативно характеризуемой системе’ (Основания мотивации).

*Схематическое представление аргументов Хода-3 (=АШ-3)*

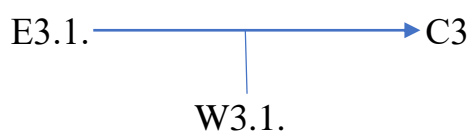

Данное высказывание образует простую однопосылочную структуру.

### АРГУМЕНТАТИВНЫЙ МАКРО-ХОД

Он представляет собой структуру, в которой Ход-1 является Доводом для Хода-2. Ход-1 представляет собой Данные мнения. Акциональный Тезис Макро-Хода ‘Силовую структуру необходимо оздоравливать’ реализуется имплицитно. Тезисы Ходов-2,3 переходят в Данные Макро-Хода. Основание каузации Макро-Хода имплицировано. По своему строению Макро-Ход образует сложную конвергентно-сцепленную структуру.

*Схематически Аргументативный Макро-Ход имеет следующий вид:*

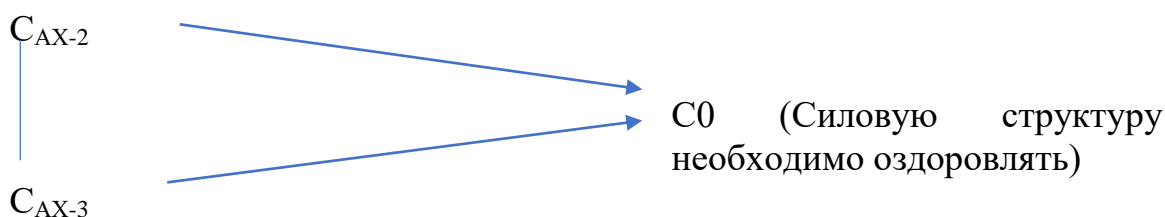

12. Эдуард Эдуард: *Это цыгане, их просто нужно бить аккуратно, без следов* (1)  
Эдуард Эдуард: *Те еще твари, самый бесполезный народ на земле* (2), *паразиты одним словом.* (3)

Данные высказывания, размещенные одним лицом, разделены на два комментария, следующие друг за другом. Оба комментария связаны тематически и их можно рассматривать как последовательность двух высказываний, объединённых единой коммуникативной интенцией.

В данных комментариях определяются следующие пропозиции:

- (1) Цыган нужно бить без следов.
- (2) Цыгане – это твари, самый бесполезный народ на земле.
- (3) Цыгане живут за счет других людей.

Данные компоненты образуют Аргументативный Супер-Шаг, в котором выделяются следующие элементы:

C1 – ‘Цыган нужно бить без следов’ (Тезис модальный / акциональный).

E1.1. – ‘Цыгане – это твари, самый бесполезный народ на земле’ (Данные мнения).

W1.1. – ‘Цыгане живут за счет других людей’ (Основание группировки).

Аргументативный Супер-Шаг образует простую однопосылочную структуру:



13. Дмитрий Стариков: *Да задолбали эти твари в погонах!* (1) *По сути это обычные преступники* (2), *просто в одежде сотрудников правопорядка.* // *Это обязательно закончится* (3), *когда население будет просто толпой налетать на этих ублюдков и забивать их, отбивая жертв и забирая оружие* (4). *А потом и вовсе охота на таких слу начнётся.* (5) // *Я просто не понимаю, им самим не противно над своими гражданами издеваться* (6) *и служить чёрту? А потом их дети будут гнить в этой же помойке, а начальство спишет, как как отработку [фото-, видеоизображение<sup>10</sup>]*

---

<sup>10</sup> Изображение, состоящее из двух частей: в левой части изображен милиционер и приводится толкование слова «милиция»: слово милиция образовано от лат. Militia, ae, военная служба, войско или солдаты. Административное учреждение для охраны

В данном комментарии определяются следующие пропозиции:

(1) Негативная оценка сотрудников полиции.

(2) Сотрудники полиции – обычные преступники (совершают преступления).

(3) Преступная и негативно оцениваемая деятельность сотрудников полиции закончится.

(4) Население будет просто толпой налетать на этих ублюдков и забивать их, отбивая жертв и забирая оружие.

(5) Начнется охота на сотрудников полиции.

(6) Сотрудники полиции издеваются над гражданами.

Данные содержательные компоненты образуют два Аргументативных Хода. **Аргументативный Ход-1** состоит из Аргументативного Супер-Шага-1 и содержит следующие элементы:

C1 – ‘Сотрудники полиции - твари’ (Тезис оценочный).

E1.1. - ‘Сотрудники полиции совершают преступления’ (Данные фактуальные).

E1.2. – ‘Сотрудники полиции издеваются над гражданами’ (Данные фактуальные).

W1 – Основание сопоставления представлено в изобразительной части.

*Схематическое представление аргументов Хода-1 (=АС-Ш1)*

Аргументативный Ход-1 образует конвергентную сцепленную двухпосылочную структуру:

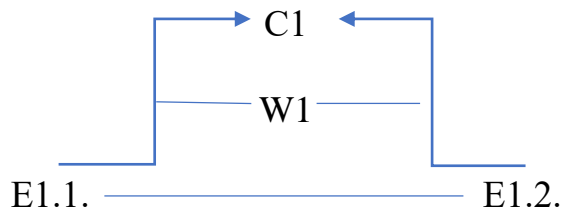

---

общественного порядка и безопасности, а также личной безопасности граждан и их имущества; во правой части – изображен полицейский и приводится толкование слова «полиция»: (нем. Polizei, от греч. Politeia – управление государством, администрация). Система особых органов надзора и принуждения, а также карательные войска внутреннего назначения, охраняющие существующий общественный строй путем прямого и открытого подавления.

**Аргументативный Ход-2** состоит из Аргументативного Шага-2 и содержит следующие элементы:

C2 – ‘Начнется охота на сотрудников полиции’ (Тезис декларативный).

E2.1. – ‘Население будет просто толпой налетать на этих ублюдков и забивать их, отбивая жертв и забирая оружие (Данные фактуальные).

W2 – (имплицитное) <только при условии осуществления указанных действий наступит ситуация, описываемая в Тезисе> (Основание каузации – условия).

*Схематическое представление аргументов Хода-2 (=АШ-2)*

Аргументативный Ход-2 образует простую однопосылочную структуру:

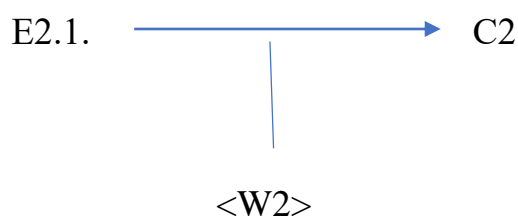

### АРГУМЕНТАТИВНЫЙ МАКРО-ХОД

Он представляет собой структуру, в которой Ход-1 является Доводом для Хода-2. Акциональный Тезис Макро-Хода – ‘Преступная деятельность сотрудников полиции надоела, и она должна прекратиться (‘Да задолбали’, ‘Это обязательно закончится’). Тезис Хода-1 переходит в Данные Макро-Хода. Связь Тезиса с Данными обеспечивается Основаниями каузации и сопоставления. По своему строению Макро-Ход образует простую конвергентно-сцепленную структуру.

*Схематически Аргументативный Макро-Ход имеет следующий вид:*

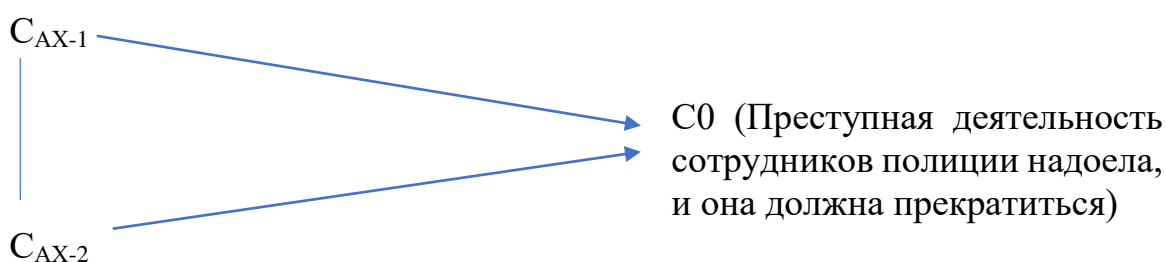

14. СЕРГЕЙ ГЛУШКОВ: УБЛЮДКИ ПРОДАЖНЫЕ НАШИ ЧИНУШИ!!! (1) ДАЮТ РАЗРЕШЕНИЕ НА ЭТО ПРОКЛЯТОЕ ДЕРЬМОСТРОИТЕЛЬСТВО!!! (2) (ПУСТЬ ИХ СОСНОЙ ПРИДАВИТ)

В данном комментарии определяются следующие пропозиции и имплицитные компоненты:

(1) Негативная оценка чиновников.

(2) Чиновники дают разрешение на нежелательное строительство.

Данные содержательные компоненты образуют Аргументативный Шаг, в котором выделяются следующие элементы:

C1 – ‘Чиновники – продажные ублюдки’ (Тезис оценочный).

E.1.1. – ‘Дают разрешение на строительство’ (Данные фактуальные).

W1.1. – (имплицитное) подобное строительство невозможно без подкупа (Основание каузации).

Аргументативный Шаг имеет простую однопосылочную структуру:



15. Юлия Балкан: Все уже давно целенаправленно настраивают привитых против непривитых. (1) Эти их лозунги на билбордах: ‘сколько еще должно умереть, чтобы ты привился?’ - это наглая лживая манипуляция, с попыткой возложить на человека несуществующую вину! (2) // Инициаторов такой пропаганды хорошо бы призвать к ответу (3) и судить за сеяние вражды между людьми, сегрегацию населения, за выдвигание чудовищных по своей сути законопроектов о введении куар кодов. (4) Они уже давно сделали из здоровых непривитых людей убийц. (5) Они сами своей вакханалией и нагнетанием страха в СМИ вокруг ковида разжигают разделение людей. (6) // Почему мы с хорошим иммунитетом должны доказывать, что мы не убийцы? (7) Это как здорового человека, не сделавшего прививку от гриппа обвиняют в том, что он виноват в смерти соседа умершего от гриппа. (8) Бред сумасшедшего! // Вирусов гриппа много, сами врачи говорят, что прививаться практически бесполезно (9) потому как нет такого количества вакцин от всех вариаций вируса (10), а тут якобы одна прививка от короны от разных штаммов (а). А бессимптомно переболеть это как? // Если у меня НЕТ симптомов – я



здоров! (11) И 'переболеть' бессимптомно я никак не могу (12), хватит годами уже закатывать людей в лапшу! (13) Король – голый. Кампания по вакцинации провалилась (14).

В данном комментарии определяются следующие пропозиции:

(1) Все уже давно целенаправленно настраивают привитых против непривитых.

(2) Имеются лозунги на билбордах, которые являются лживой манипуляцией с попыткой возложить вину на самого человека (=невиновного).

(3) Инициаторов пропаганды нужно призвать к ответу.

(4) Инициаторы пропаганды сеют вражду, сегрегацию населения, выдвигают чудовищные по своей сути законопроекты о введении QR-кодов.

(5) Инициаторы пропаганды сделали из непривитых людей убийц.

(6) Инициаторы нагнетают страх и разжигают разделение людей.

(7) Люди с хорошим иммунитетом должны доказывать, что они не убийцы.

(8) Сравнение: это как человека, не сделавшего прививку от гриппа, обвиняют в том, что он виноват в смерти соседа умершего от гриппа.

(9) Прививаться бесполезно.

(10) Нет такого количества вакцин от всех вариаций вируса.

(а) Одна прививка не защитит от коронавируса.

(11) Переболеть бессимптомно невозможно.

(12) Если нет симптомов, то человек здоров.

(13) Людей годами обманывают.

(14) Кампания по вакцинации провалилась.

Данные содержательные компоненты образуют сложную аргументацию, состоящую из трех Аргументативных Ходов, образующих Аргументативный Макро-Ход.

**Аргументативный Ход-1** состоит из одного Аргументативного Шага-1 и одного Аргументативного Супер-Шага-2.

Аргументативный Шаг-1 состоит из следующих элементов:

C1 – ‘Все уже давно целенаправленно настраивают привитых против непривитых’ (Тезис декларативный).

E1.1. - ‘Имеются лозунги на билбордах, которые являются лживой манипуляцией с попыткой возложить вину на самого человека (=невиновного)’ (Данные фактуальные).

W1 – (имплицитное) <настраивание привитых против непривитых является результатом манипуляции на билбордах> (Основание признака).

*Схематическое представление аргументов Аргументативного Шага-1*

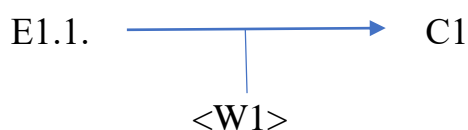

Аргументативный Шаг-1 имеет простую однопосылочную структуру.

Аргументативный Супер-Шаг-2 состоит из следующих элементов:

C2 – ‘Инициаторы пропаганды сделали из непривитых людей убийц’ (Тезис декларативный).

E2.1. – ‘Инициаторы пропаганды сеют вражду, сегрегацию населения, выдвигают чудовищные по своей сути законопроекты о введении куар кодов’ (Данные фактуальные, оценочный Тезис второго порядка).

E2.2. – ‘Инициаторы нагнетают страх и разжигают разделение людей’ (Данные фактуальные).

W2.1. – (имплицитное) <непривитые люди стали считаться убийцами в результате действий инициаторов пропаганды> (Основание признака).

W2.2. – (имплицитное) <непривитые люди стали считаться убийцами в результате того, что инициаторы нагнетают страх и разжигают разделение людей> (Основание признака).

*Схематическое представление аргументов АС-Ш-2.*

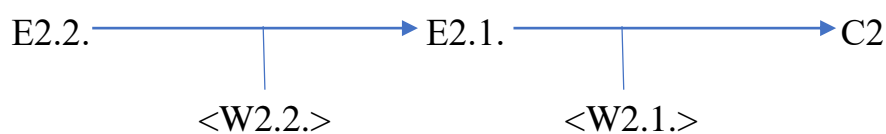

Данный аргумент образует цепочечную двухпосылочную структуру.

## СХЕМАТИЧЕСКОЕ ПРЕДСТАВЛЕНИЕ АРГУМЕНТОВ ХОДА-1

Тезисом Хода-1 можно считать акциональный Тезис, для которого связь с преобразованными Данными определяется оценочной сентенцией, которую можно условно считать основанием каузации <Настраивание общественности против непривитых недопустимо> : ‘Инициаторов пропаганды нужно призвать к ответу’ >. Тезис подкрепляется Данными мнения, которыми становятся Тезисы Шагов. Связь Данных и Тезиса обеспечивается Основанием классификации.

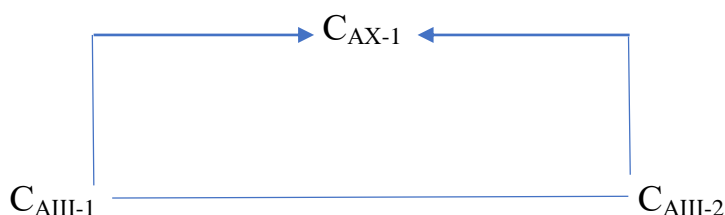

**Аргументативный Ход-2** состоит из двух Аргументативных Шагов.

Аргументативный Шаг-1 состоит из следующих элементов:

C1 (имплицитный) – <Отношение к непривитым недопустимо> (оценочный Тезис).

E1.1. – ‘Люди с хорошим иммунитетом должны доказывать, что они не убийцы’ (Данные мнения)

W1.1. - ‘Это как здорового человека, не сделавшего прививку от гриппа, обвиняют в том, что он виноват в смерти соседа умершего от гриппа’ (Основание сопоставления - аналогия).

*Схематическое представление аргументов Аргументативного Шага- 1.*



Аргументативный Шаг-1 имеет простую однопосылочную структуру.

Аргументативный Шаг-2 состоит из следующих элементов:

C2 – ‘прививаться бесполезно’ (оценочный Тезис).

E2.1. – ‘Нет такого количества вакцин от всех вариаций вируса’ (Данные фактуальные).

E2.2. – ‘Одна прививка не защитит от коронавируса’ (Данные фактуальные).

W2.1. – ‘врачи говорят’ (Основание авторитета).

### *Схематическое представление аргументов АШ-2.*

Аргументативный Шаг-2 образует конвергентную сцепленную двухпосылочную структуру:

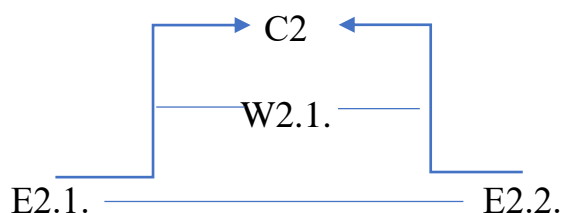

### СХЕМАТИЧЕСКОЕ ПРЕДСТАВЛЕНИЕ АРГУМЕНТОВ ХОДА – 2

Тезис АХ-2 (имплицитный) C0: <Отношение к непривитым должно быть изменено> (акциональный Тезис). Данными Тезиса становятся Тезисы Шагов.

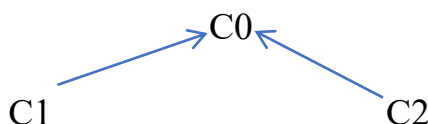

Данный аргумент образует конвергентную двухпосылочную структуру.

**Аргументативный Ход-3** состоит из двух Аргументативных Шагов.

Аргументативный Шаг-1 состоит из следующих элементов:

C1 – ‘Людей годами обманывают’ (Тезис декларативный).

E1.1. – ‘Переболеть бессимптомно невозможно’ (Данные мнения).

W1.1. – (имплицитное) <Если нет симптомов, то человек здоров> (Основание группировки).

### *Схематическое представление аргументов АШ-1.*

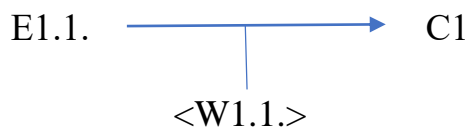

Аргументативный Шаг-1 имеет простую однопосылочную структуру.

Аргументативный Шаг-2 состоит из следующих элементов:

C2 – ‘Инициаторов пропаганды нужно призвать к ответу и судить за сеяние вражды’ (Тезис акциональный).

E2.1. – ‘Кампания по вакцинации провалилась’ (Данные мнения).

W2.1. – (имплицитное) <все, что инициаторы кампании делали, было безуспешно> (Основание каузации).

*Схематическое представление аргументов АШ-2.*

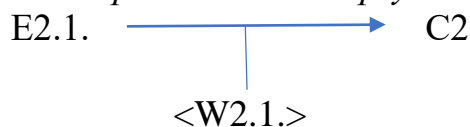

Аргументативный Шаг-2 имеет простую однопосылочную структуру.

**СХЕМАТИЧЕСКОЕ ПРЕДСТАВЛЕНИЕ АРГУМЕНТОВ ХОДА-3**

Декларативный Тезис Хода – 3: СО ‘Кампания по вакцинации провалилась’. Тезис подкрепляется Данными, которые ранее были Тезисами АШ-1 и АШ-2.

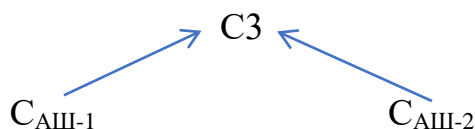

**АРГУМЕНТАТИВНЫЙ МАКРО-ХОД**

Представляет собой структуру, в которой Ход-2 является Доводом для Хода-3. Ход - 2 представляет собой Данные факта ‘Люди с хорошим иммунитетом должны доказывать, что они не убийцы’.

Акциональный Тезис Макро-Хода – ‘Инициаторов пропаганды нужно судить’. Тезисы Ходов-1,3 переходят в Данные Макро-Хода. По своему строению Макро-Ход образует сложную конвергентно-сцепленную структуру. Связь Макро-Тезиса и Доводов происходит посредством Оснований каузации.

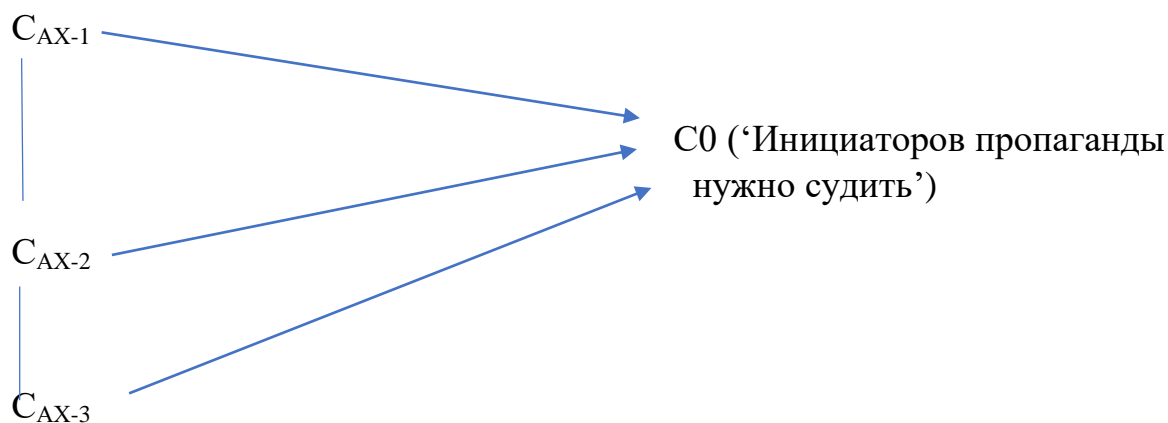

16. Александр Александров: А разве можно дискредитировать ВС РФ?! (1)  
 1. Гитлер напал на Украину на рассвете без объявления войны (2)/ ВС напали на Украину на рассвете без объявления войны (3). 2. Гитлер заявил что его цель – декоммунизация Украины (и всего СССР) (4) /П заявил что его цель – денацификация Украины. (5) 3. Германия убивала мирное население Украины (6) /ВС убивают мирное население Украины.(7) Тогда чем мы отличаемся от фашистской Германии в 1941-ом году?(8) ВС сами себя дискредитировали дальше некуда (=1)).

В данном комментарии определяются следующие пропозиции:

- (1) ВС РФ сами себя дискредитировали.
- (2) Гитлер напал на Украину на рассвете без объявления войны.
- (3) ВС напали на Украину на рассвете без объявления войны.
- (4) Гитлер заявил, что его цель – декоммунизация Украины (и всего СССР).
- (5) П заявил, что его цель – денацификация Украины.
- (6) Германия убивала мирное население Украины.
- (7) ВС убивают мирное население Украины.
- (8) Мы ничем не отличаемся от фашистской Германии.

Данные содержательные компоненты образуют сложную аргументацию - Аргументативный Супер-Шаг, который состоит из следующих элементов:

C1 – 'ВС РФ сами себя дискредитировали' (Тезис оценочный).

E1.1. (C2) – 'Мы ничем не отличаемся от фашистской Германии' (Данные мнения - оценочный Тезис второго порядка).

E1.2. – 'ВС РФ напали на Украину на рассвете без объявления войны' (Данные фактуальные).

E1.3. – ‘П заявил, что его цель – денацификация Украины’ (Данные фактуальные).

E1.4. – ‘ВС убивают мирное население Украины’ (Данные фактуальные).

W1.1. – ‘Гитлер напал на Украину на рассвете без объявления войны’ (Основание сопоставления (аналогия)).

W1.2. – ‘Гитлер заявил, что его цель – декоммунизация Украины (и всего СССР)’ (Основание сопоставления (аналогия)).

W1.3. – ‘Германия убивала мирное население Украины’ (Основание сопоставления (аналогия)).

*Схематическое представление аргументов Хода (=АС-Ш)*

АС-Ш образует сложную конвергентно-цепочечную структуру:

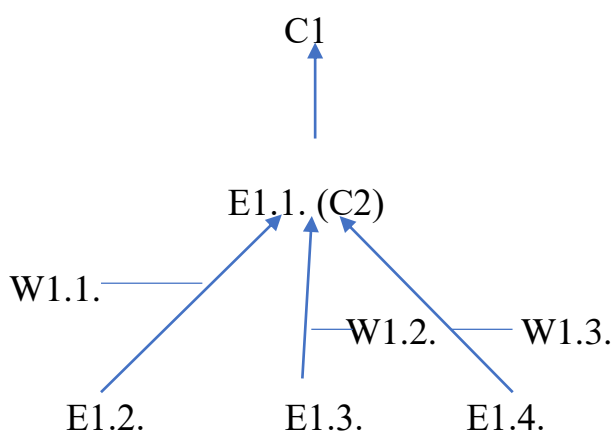

17. Алена Васильева: Вы в своем уме? Какая связь церковная между Богом и прививкой? (а) Церковь проснитесь и не пудрите людям мозги. (1) Всему свое время каждый человек сам дойдет до этого (2)

В данном комментарии определяются следующие пропозиции:

(а) Между Богом и прививкой нет никакой связи.

(1) Церковь пудрит мозги людям.

(2) Всему свое время каждый человек сам дойдет до этого.

Данные содержательные компоненты образуют простую аргументацию - Аргументативный Шаг, который состоит из следующих элементов:

C1 – ‘Церковь пудрит мозги людям’ (оценочный Тезис).

E1.1. – ‘Между Богом и прививкой нет никакой связи’ (Данные мнения).

Q1.1. - 'Всеу свое время каждый человек сам дойдет до этого'  
(Ограничитель).

W1.1. – (имплицитное) <религия и вакцинация не связаны друг с другом> (Основание каузации).

*Схематическое представление аргументов АШ*

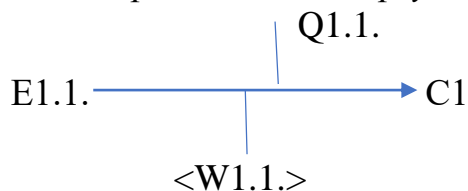

Аргументативный Шаг имеет простую односылочную структуру.

18. В этой республике [Удмуртии] больше половины населения является быдлом (1), не имеющим понятия о нормах поведения в социуме (2)

В данном комментарии определяются следующие пропозиции:

(1) Население Удмуртии является быдлом.

(2) Население Удмуртии не имеет понятия о нормах поведения.

Данные содержательные компоненты образуют простую аргументацию - Аргументативный Шаг, который состоит из следующих элементов:

C1 – 'Население Удмуртии является быдлом' (оценочный Тезис).

E1.1. – 'Население Удмуртии не имеют понятия о нормах поведения' (Данные мнения).

W1.1. – (имплицитное) <не знающие нормы поведения асоциальны> (Основание группировки).

*Схематическое представление аргументов Аргументативного Шага*



Аргументативный Шаг образует простую односылочную структуру.

19. Сергей Глушков: ОТ ДЕРЕВА БОЛЬШЕ ПОЛЬЗЫ, ЧЕМ ОТ ЭТИХ ЧЕРТЕЙ (а) КОТОРЫЕ ТАКИЕ ЗАКОНЫ ИЗДАЮТ (1) И РАЗРЕШЕНИЕ НА ВЫРУБКУ ДАЮТ!!!! (2) (ПУСТЬ ОТСОХНУТ У НИХ РУКИ!!!) (А МОЗГ У НИХ УЖЕ ОТСОХ!!!!) (3)



В данном комментарии определяются следующие пропозиции:

(a) Негативная оценка власти.

(1) Власти издают негативно оцениваемые законы.

(2) Власти дают разрешение на вырубку.

(3) Негативная оценка интеллекта представителей власти.

Данные содержательные компоненты образуют сложную аргументацию - Аргументативный Супер-Шаг, который состоит из следующих элементов:

C1 – Негативная косвенная оценка интеллекта представителей власти: ‘от дерева больше пользы, чем от этих чертей’ (иносказательный оценочный Тезис).

E1.1. – ‘Власти издают негативно оцениваемые законы’ (Данные фактуальные).

E1.2. – ‘дают разрешение на вырубку’ (Данные фактуальные).

W1 – (имплицитное) <данные законы и разрешения на вырубку недопустимы (=глупые)> (Основание группировки).

*Схематическое представление аргументов АС-Ш:*

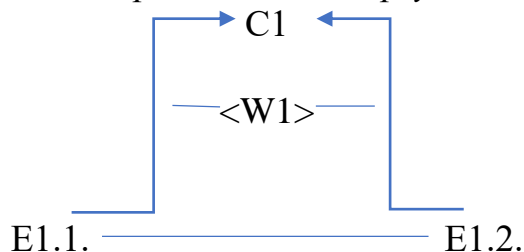

Аргументативный Супер-Шаг образует простую однопосылочную структуру.

20. Константин Санников: Иван, чурка это маленький дров!!! Я твой ишак им\*л!!! (А) Я вас ти\*\*ров еще в армии опускал!!! Потому что вы рабы!!! (1) И только силу понимаете!!! (2) Вы и в армии всегда нас предавали!!! (3)

В данном комментарии определяются следующие пропозиции:

(А) Негативная оценка кавказцев (со скрытой посылкой ‘по-русски говорить не умеют’).

(1) Кавказцы – рабы.

(2) Кавказцы понимают только через использование насилия.

(3) Кавказцы предавали других людей (не-кавказцев).

Данные содержательные компоненты образуют сложную аргументацию

- Аргументативный Супер-Шаг, который состоит из следующих элементов:

C1 – ‘Негативная оценка кавказцев’ (имплицитный оценочный Тезис со скрытой посылкой E.1.4. ‘*по-русски говорить не умеют*’).

E1.1. – ‘Кавказцы – рабы’ (Данные мнения).

E1.2. – ‘Кавказцы понимают только через использование насилия’ (Данные мнения).

E1.3. – ‘Кавказцы предавали других людей (не-кавказцев)’ (Данные фактуальные).

E.1.4. (имплицитно) – Кавказцы не владеют русским языком (Данные фактуальные).

W1.1. – (имплицитное) негативная оценка дается по причине ситуации E1.3. (Основание группировки).

W1.2 – (имплицитное) рабство наступает по причине использования насилия (Основание каузации).

W1.3. – (имплицитное) негативная оценка дается по причине ситуации E1.4. (Основание каузации).

*Схематическое представление аргументов АС-III*

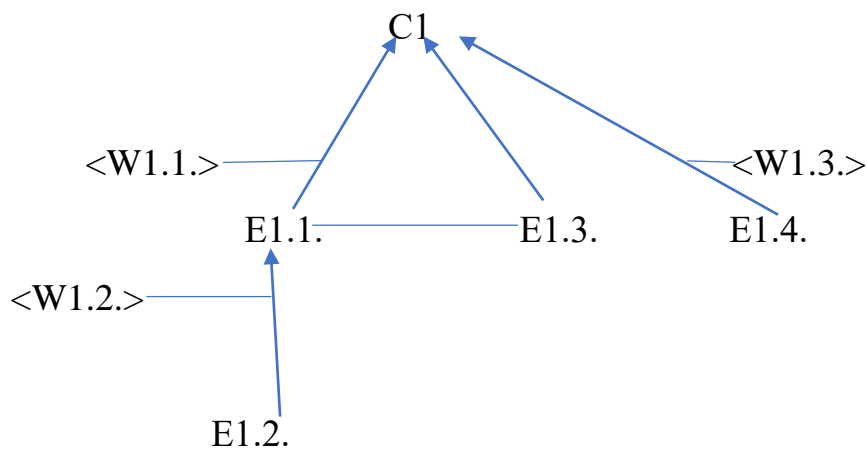

Данный аргумент образует сложную конвергентно-цепочечную структуру.

21. *Константин Санников: Иван, Чурка чернож\*\*ая!!! (1) Я ваш чурецкий дух, мигом выбивал и сортиры вы чурки драили (2) и сало жрали!!! (3) Хотя вам каран запрещал!!! Рабы вы!!! (4) Россия вас всегда защищала, начиная с царских времен!!! (5) А вы чернож\*\*ые все продали, и Родину и друзей!!! (6)*

В данном комментарии определяются следующие пропозиции:

- (1) Негативная оценка кавказцев.
- (2) Кавказцы отмывали туалеты.
- (3) Кавказцы ели сало.
- (4) Кавказцы – рабы.
- (5) Россия всегда защищала кавказцев с царских времен.
- (6) Кавказцы предали Родину и друзей.

Данные содержательные компоненты образуют сложную аргументацию - Аргументативный Супер-Шаг, который состоит из следующих элементов:

C1 – ‘Негативная оценка кавказцев’ (имплицитный оценочный Тезис).

E1.1. – ‘Кавказцы – рабы’ (Данные мнения).

E1.1.1 – ‘сортиры вы чурки драили’ (Данные фактуальные).

E1.1.2 – ‘вы сало жрали, хотя вам каран запрещал’ (Данные фактуальные).

E1.2. – ‘Кавказцы предавали Родину и друзей’ (Данные фактуальные).

W1.1. – (имплицитное) <рабство негативно оценивается в современном мире> (Основание авторитета).

W1.2. – (имплицитное) так как ‘Россия всегда защищала кавказцев с царских времен’ (Основание каузации).

W1.1.1. – (имплицитное) от частной ситуации к общей характеристике (Основание группировки).

W1.1.2. – (имплицитное) от частной ситуации к общей характеристике (Основание группировки).

*Схематическое представление аргументов  
Аргументативного Супер-Шага*

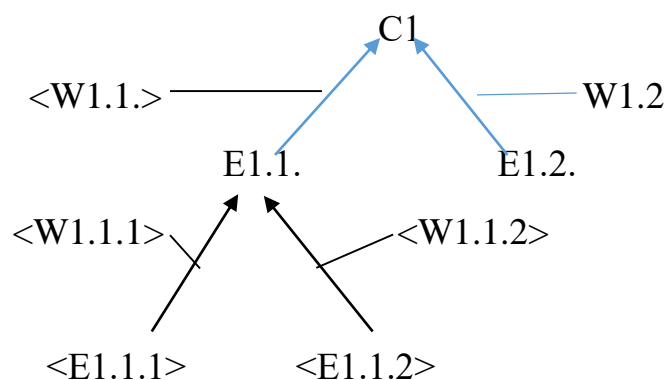

Данный аргумент образует трехуровневую конвергентную структуру.

22. Андрей Едигарев: Андрей, когда это оккупанты, насильники (А) стали считаться пацанами? (Б) Это в пацанские понятия не входило (В)... Это мрази и преступники (1).

В данном комментарии определяются следующие пропозиции и имплицитные компоненты:

(А) Российские военные – оккупанты и насильники.

(Б) Российские военные ‘не пацаны’.

(В) Насилие и оккупация противоречит нравственным (=пацанским) ценностям.

(1) Российские военные – мрази и преступники.

Данные содержательные компоненты образуют простую аргументацию - Аргументативный Шаг, который состоит из следующих элементов:

C1 – ‘Российские военные – мрази и преступники’ (Тезис оценочный).

E1.1. – ‘Российские военные – оккупанты и насильники’ (Данные мнения).

W1 – (имплицитное) (Основание признака: <пацаны – нравственные личности>).

V1 – Свидетельство/Поддержка Основания: *насилие и оккупация противоречит нравственным (=пацанским) ценностям*

### Схематическое представление аргументов АШ

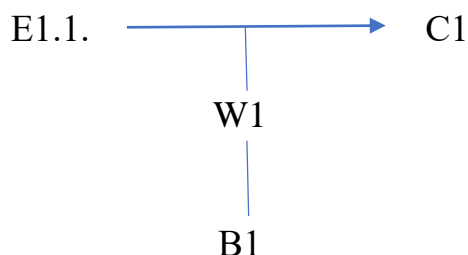

Данный аргумент образует сложную обосновывающе-подчинительную двухпосылочную структуру.

23. Евгений Пантелеев: Так это город мертвой архитектуры (1) -мусорки для отчёта перед налоговой (2). Ты чё думало-это людям надо? (3) Татары и вотяки только с\*ать умеют и город под ся кроют, свиньи (4).

В данном комментарии определяются следующие пропозиции и имплицитные компоненты:

- (1) Ижевск – город мертвой архитектуры.
- (2) В городе много мусора,
- (3) Мусор нужен для отчета в налоговую.
- (4) Жителям Ижевска не нужен чистый город.
- (5) Негативная оценка татар и удмуртов (= жителей Ижевска): грязные, некультурные и умеют только мусорить (‘срать’, ‘свиньи’).

Данные содержательные компоненты образуют сложную аргументацию, состоящую из двух Аргументативных Шагов.

Аргументативный Шаг – 1 состоит из следующих элементов:

C1 – ‘Ижевск – город мертвой архитектуры’ (Тезис оценочный).

E1.1. – ‘В городе много мусора’ (Данные фактуальные).

W1.1. – (имплицитно) <Изобилие мусора – признак архитектурного упадка> (Основание группировки).

Схематическое представление аргументов Аргументативного Шага-1

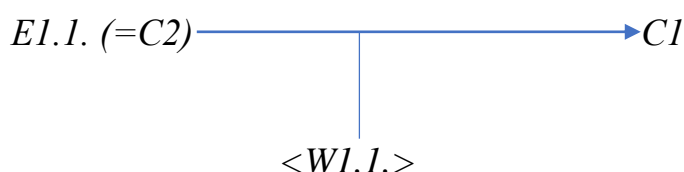

Аргументативный Шаг – 2 состоит из следующих элементов:

C2 – ‘В городе много мусора’ (декларативный Тезис).

E2.1. – Мусор нужен для отчета в налоговую. (Данные мнения).

W2.1. – <если есть потребность, практикуется ее решение> (Основание каузации).

E2.2. – Жителям Ижевска не нужен чистый город (Данные мнения, оценочный Тезис второго порядка).

W2.2. – <если есть потребность, практикуется ее решение> (Основание каузации).

C3 (=E2.2.) – ‘Жителям Ижевска не нужен чистый город’ (оценочный Тезис).

W3.1. – <грязным не нужно чистое> (Основание группировки (признак)).

E3.1 – ‘Жители города (удмурты и татары) грязные, некультурные и умеют только мусорить’ (Данные мнения).

*Схематическое представление аргументов АШ-2*

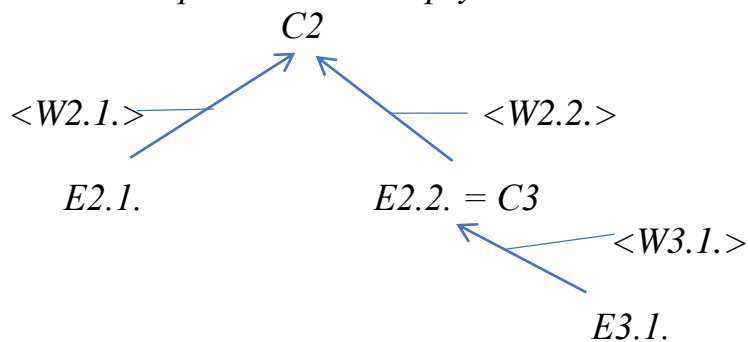

Аргументы Аргументативного Шага-2 образуют цепочечную трехпосылочную структуру.

**СХЕМАТИЧЕСКОЕ ПРЕДСТАВЛЕНИЕ АРГУМЕНТОВ ХОДА**

Оценочный Тезис Хода C<sub>АХ</sub> ‘Ижевск – город мертвой архитектуры’.

Тезис подкрепляется Тезисами АШ-1 и АШ-2.

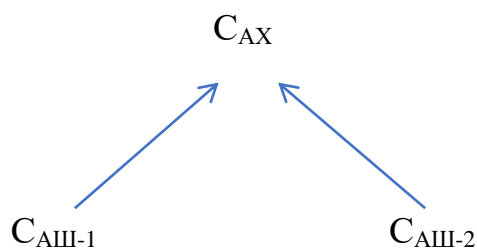

24. Александр Гурьянов: *Да нет пандемии (1), это все либеральные штучки (2). Нас всех убить голодом хотят (3). Всех либералов надо убивать на месте (3).*

В данном комментарии определяются следующие пропозиции и имплицитные компоненты:

- (1) Пандемии нет.
- (2) Пандемия – выдумка/фокус либералов (=1)).
- (3) Либералы всех хотят убить голодом (со скрытым смыслом ‘заставив сидеть дома без работы’).
- (4) Всех либералов надо убивать.

Данные содержательные компоненты образуют сложную аргументацию - Аргументативный Супер-Шаг, который состоит из следующих элементов:

C1 – ‘Всех либералов надо убивать’ (Тезис акциональный).

E1 – ‘Либералы всех хотят убить голодом’ (Данные фактуальные, декларативный Тезис второго порядка).

C2 – ‘Пандемия – выдумка/фокус либералов’ (Тезис оценочный).

W1-2 – (имплицитно) <потому что совершают негативные действия в отношении ‘нас’> (Основание каузации).

*Схематическое представление аргументов АС-Ш*

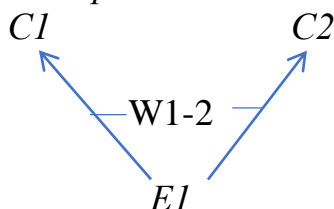

Аргументы Супер-Шага образуют дивергентную структуру.

25. Василий Нетребин: *Власть пора свергнуть силовыми способами! (1) По жизни вор на воре сидит и воров погоняет. (2) Бандиты, прорвавшиеся во власть из местечковых бывших комсомольских и не только лидеров (3), должны быть отстранены физически (4) до конца жизни от ‘кормушки’ (5), а некоторые и ликвидированы вместе с семьёй (6). Как*

*в старые добрые времена (7). Вспомним Ежова, Ягоду и прочих. Зажрались они вот и итог (8). Сталин, конечно, тоже не подарок, но за воровство и коррупцию наказывать надо было именно так (9).*

В данном комментарии определяются следующие пропозиции и имплицитные компоненты:

(1) Власть пора свергать силовыми способами.

(2) В составе власти находятся одни воры.

(3) В составе власти находятся бандиты.

(4) Бандитов, находящихся во власти, нужно отстранять с применением силы.

(5) Бандиты, находясь у власти, пользуются бесконтрольностью и приобретают для себя что-либо неблагоприятным, незаконным способом (= 'находятся у кормушки').

(6) Бандитов, находящихся во власти, нужно убивать вместе с семьями.

(7) Раньше так и поступали как в (6), что положительно оценивается адресантом.

(8) Пример (прецеденты): Ежов, Ягода и прочие, которые слишком хорошо жили ('зажрались'), которые были расстреляны во время сталинского режима.

(9) За воровство и коррупцию надо наказывать методами Сталина – расстрелами.

Данные содержательные компоненты образуют сложную аргументацию, состоящую из двух Аргументативных Супер-Шагов, образующих Аргументативный Ход.

Аргументативный Супер- Шаг-1 состоит из следующих элементов:

C1 – 'Власть пора свергать силовыми способами' (Тезис акциональный).

E1.1. – 'В составе власти находятся одни воры' (Данные фактуальные).

E1.2. – 'В составе власти находятся бандиты' (Данные фактуальные).

W1 – (имплицитное) <потому что с ворами и бандитами нужно бороться> (Основание каузации).



*Схематическое представление аргументов АС-Ш-1:*

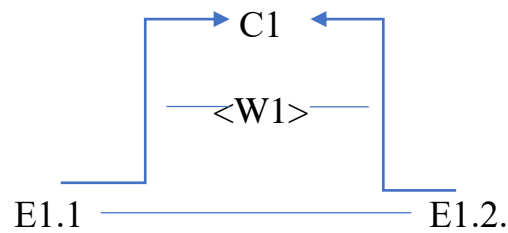

Аргументативный Супер-Шаг-1 образует простую двухпосылочную структуру.

Аргументативный Супер-Шаг-2 состоит из следующих элементов:

C2 – ‘Бандитов, находящихся во власти, нужно отстранять с применением силы’ (Тезис акциональный).

C3 – ‘Бандитов, находящихся во власти, нужно убивать вместе с семьями’ (Тезис акциональный).

E2.1. – ‘Бандиты, находясь у власти, пользуются бесконтрольностью и приобретают для себя что-либо неблагоприятным, незаконным способом’ (Данные фактуальные).

B2.1. – ‘Раньше так и поступали: Ежов, Ягода и прочие, которые были расстреляны во время сталинского режима’ (Свидетельство примера).

W2 – ‘Воровство и коррупцию надо наказывать методами Сталина – расстрелами’ (Основание примера).

W3 – (имплицитно) <сила есть действенное средство против воровства и коррупции> (Основание каузации).

*Схематическое представление аргументов Аргументативного Супер-Шага-2*

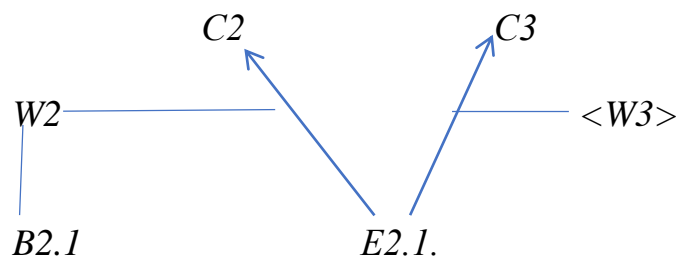

Данный аргумент образует дивергентную структуру.

## СХЕМАТИЧЕСКОЕ ПРЕДСТАВЛЕНИЕ АРГУМЕНТОВ ХОДА

Тезисом Хода является акциональный Тезис Аргументативного Шага-1 'Власть пора свергнуть силовыми способами'. На макроуровне Тезис (помимо собственных микроуровневых Данных) подкрепляется Тезисами АС-Ш-2. Связь этих новоуровневых Данных и Тезиса Хода обеспечивается Основаниями каузации, мотивации и примера.

Аргументативный Ход образует сложную конвергентную структуру с несцепленными аргументами:

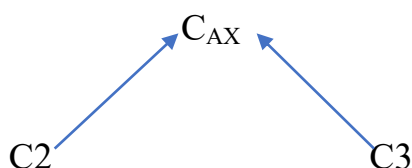

26. *Василий Нетребин: Пут... - главный убийца! (1) Долой диктатора!!! (1,2) Где революция? (3)*

В данном комментарии определяются следующие пропозиции:

- (1) Путин убийца и диктатор.
- (2) Необходимо устранить президента.
- (3) Нужна революция.

Данные содержательные компоненты образуют сложную аргументацию - Аргументативный Супер-Шаг, который состоит из следующих элементов:

C1 - 'Необходимо устранить президента' (Тезис акциональный).

E1.1. - 'Нужна революция' (Данные мнения).

W1.1. - (имплицитно) <Если совершить революцию, можно устранить Президента> (Основание каузации).

E2.1. - 'Пут.. убийца и диктатор' (Данные мнения).

W2.1. - (имплицитно) <Убийц и диктаторов надо устранять> (Основание группировки).

*Схематическое представление аргументов  
Аргументативного Супер-Шага*

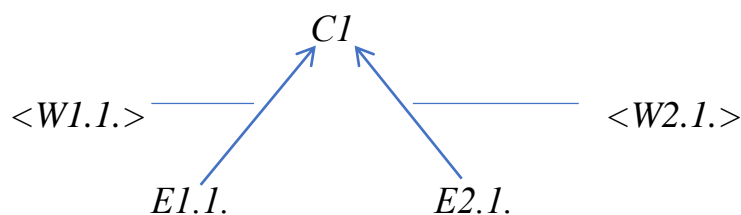

Аргумент Супер-Шага представлен конвергентной структурой.

*27. Василий Нетребин: Будем протестовать, бороться (1) против партии воров и жуликов (2). А надо станет- пойдем на революцию! (3) Эти гады задолбали уже (4). Беда в том, что из десяти недовольных девять обыкновенные трусы (5). А это уже позор нам (6).*

В данном комментарии определяются следующие пропозиции:

- (1) Будем протестовать, бороться.
- (2) Негативная оценка правящей партии: в ее составе находятся воров и жулики.
- (3) При необходимости пойдем на революцию.
- (4) Негативная оценка представителей правящей партии: измучили своими действиями ('задолбали').
- (5) Народ – трусы.
- (6) Это позорное явление.

Данные содержательные компоненты образуют Аргументативный Ход, состоящий из двух аргументов – Аргументативного Супер-Шага-1 и Аргументативного Шага-2.

Аргументативный Супер-Шаг-1 состоит из следующих элементов:

C1 – 'Будем протестовать, бороться' (Тезис акциональный по содержанию и декларативный по форме).

E1.1. – 'в составе партии находятся воров и жулики' (Данные мнения).

E1.2. – 'представители партии измучили своими действиями' (Данные мнения).

W1 – (имплицитно) <партия не осуществляет положительные действия для народа> (Основание мотивации).

Оговорка содержит следующие элементы:

E<sub>R</sub> – ‘из десяти недовольных девять обыкновенные трусы’ (Оговорка).

C<sub>R</sub> – ‘нам позор’.

W<sub>R</sub> – (имплицитно) <массовая трусость, по социумным канонам, есть постыдное явление> (Основание авторитета).

*Схематическое представление аргументов АС-Ш-1*

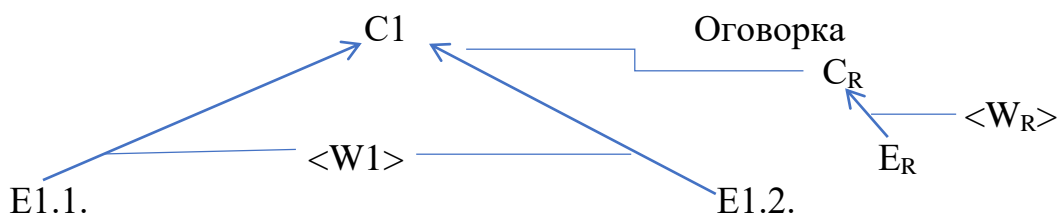

Данный Аргументативный Супер-Шаг-1 образует конвергентную структуру с осложнением, с аргументативно-представленной Оговоркой.

Аргументативный Шаг-2 состоит из следующих компонентов:

C2 – ‘пойдем на революцию’ (Тезис акциональный по содержанию и декларативный по форме).

E2.1. – ‘если надо’ (Данные мнения).

W2 – (имплицитно) <при определенных обстоятельствах надо применять определенные действия> (Основание каузации).

*Схематическое представление аргументов АШ-2*

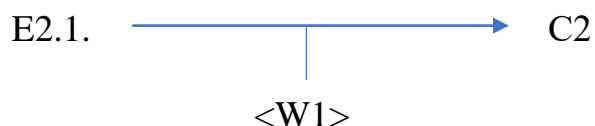

**СХЕМАТИЧЕСКОЕ ПРЕДСТАВЛЕНИЕ АРГУМЕНТОВ ХОДА**

Данный Аргументативный Ход образует подчинительную структуру:



28. Влад Кардаполов: *Жиды и жидовки плодящие жидов (1), вы нас долго имели (2). Теперь наша очередь! (3) ОБРЕЗКИ И ШЛЯПНИКИ, ВЫ ОХ\*\*ЛИ В КОРНЕЬ!!! (4) ВАМ П\*\*ДА!!! (5)*

В данном комментарии определяются следующие пропозиции:

(1) Негативная оценка евреев (иносказательно – не относится к аргументированию).

(2) Евреи долго мучили и изводили других людей (лиц, относящихся к группе ‘не-евреи’, к которой сам себя относит адресант) (перифраз от *вы нас имели*).

(3) Пора осуществлять те же действия против евреев (перифраз от *Теперь наша очередь!*).

(4) Евреи обнаглели.

(5) Евреи будут уничтожены (иносказание из обценного высказывания).

Данные содержательные компоненты образуют сложную аргументацию - Аргументативный Ход, состоящий из Супер-Шага-1 и Аргументативного Шага-2.

Аргументативный Супер-Шаг-1 состоит из следующих элементов:

C1 - ‘Пора осуществлять те же действия против евреев’ (Тезис акциональный).

E1.1. – ‘Евреи долго мучили и изводили других людей’ (Данные фактуальные).

E1.2. – ‘Евреи обнаглели’ (Данные мнения).

W1 – (имплицитно) потому что совершали негативные действия против группы ‘не-евреи’ (Основание каузации).

*Схематическое представление аргументов*

*Аргументативного Супер-Шага-1*

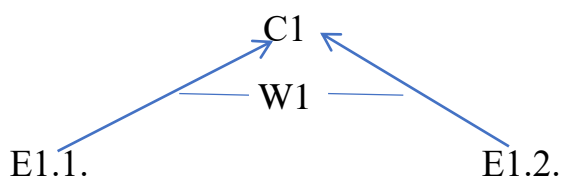

Данный аргумент образует конвергентную структуру.

Аргументативный Шаг-2 состоит из следующих элементов:

C2 – ‘Евреи будут уничтожены’ (Тезис акциональный).

E2 (= C1) – ‘Пора осуществлять те же действия против евреев’ (Данные мнения).

W2 – (имплицитно) принятие своевременных мер обеспечивает успех (Основание группировки)

*Схематическое представление аргументов Аргументативного Шага-2*

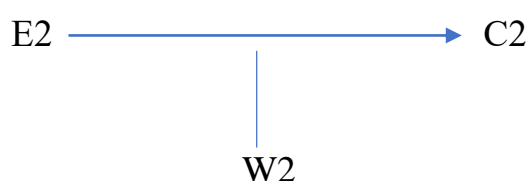

Элементы Аргументативного Шага-2 образуют простую однопосылочную структуру.

*Схематическое представление Аргументативногохода:*



Данный Аргументативный Ход образует подчинительную аргументативную структуру.

29. Сергей Тимофеев: Пидоты вводите карантин! У власти одни ублюдки! (1) Только штрафовать могут (2) и налоги с людей трести! (3) Мой паспорт мой пропуск передвигаться по стране когда хочу (4), (5). Упыри законы на коленке пишете! (А)

В данном комментарии определяются следующие пропозиции:

(А) Негативная оценка закона о карантине (имплицитно: запрет на передвижение).

(1) Негативная оценка власти.

(2) Власти только штрафуют людей.

(3) Власти только занимаются сбором налогов.

(4) Человек имеет право передвигаться по стране на его усмотрение.

(5) Паспорт – документ, дающий право на передвижение.

Данные содержательные компоненты образуют сложную аргументацию, состоящую из двух Аргументативных Ходов.

**Аргументативный Ход-1** равен Аргументативному Супер-Шагу-1, который состоит из следующих элементов:

C1 - 'Негативная оценка власти' (Тезис оценочный).

E1.1. – 'Власти только штрафуют людей' (Данные фактуальные).

E1.2. – 'Власти только занимаются сбором налогов' (Данные фактуальные).

W1 – (имплицитно) власти не занимаются улучшением жизни людей (Основание мотивации).

*Схематическое представление аргументов Хода 1 (=АС-Ш-1)*

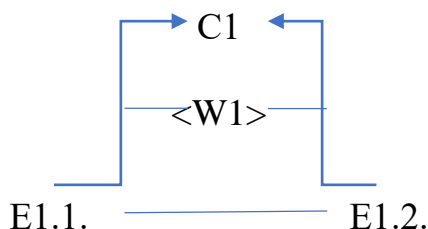

Данный аргумент образует сложную конвергентную двухпосылочную структуру.

**Аргументативный Ход-2** равен Аргументативному Шагу-2, который состоит из следующих элементов:

C2 - 'Негативная оценка карантина' (= негативная оценка запрета на передвижение) (Тезис оценочный).

E2.1. – 'Человек имеет право передвигаться по стране на его усмотрение' (Данные фактуальные).

W2 – 'Паспорт – документ, дающий право на передвижение' (Основание авторитета).

*Схематическое представление аргументов Хода-2 (=АШ-2)*

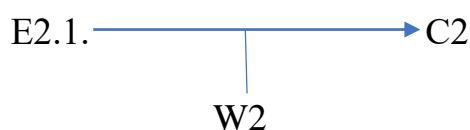

Данный аргумент образует простую однопосылочную структуру.

## АРГУМЕНТАТИВНЫЙ МАКРО-ХОД

Представляет собой структуру, в которой Ход-2 является Доводом для Хода-1. Ход - 2 представляет собой Данные мнения. Оценочный Тезис Макро-Хода является оценочный Тезис Хода-1 – ‘Негативная оценка власти’. Данными Макро-Хода становится Тезис Хода-2. Связь Данных и Тезиса обеспечивается Основанием каузации (‘законы на коленке пишете’). По своему строению Макро-Ход образует простую структуру.

E  $\longrightarrow$  C<sub>АХ</sub>

C<sub>АХ</sub> – ‘Негативная оценка власти’ (Тезис оценочный).

E - ‘Негативная оценка закона о карантине’ (Данные мнения).

W – ‘законы на коленке пишете’.

*30. Татьяна Антонова: Может Навальный и ‘политический проходимец’ (1), но то, что делает правительство явно не заслуживает уважения у людей! (2) На каждый чих-налог (3), всех под контроль (4), работы нет (5), денег нет – но вы держитесь )) (6)*

В данном комментарии определяются следующие пропозиции:

(1) Негативная оценка Навального.

(2) Негативная оценка правительства (‘не заслуживает уважения’).

(3) Правительство со всех действий собирает налог.

(4) Правительство все контролирует.

(5) У людей нет работы.

(6) У людей нет денег.

(7) Пожелание от лица правительства не падать духом – безнравственно (‘но вы держитесь’<sup>11</sup>).

Данные содержательные компоненты образуют сложную аргументацию - Аргументативный Ход, который состоит из следующих элементов:

Аргументативный Супер-Шаг-1:

---

<sup>11</sup> Цитирование фразы премьер-министра Д. Медведева в адрес крымчан с предваряющей фразой *Денег нет, но*.



C1 – Пожелание от лица правительства не падать духом – безнравственно (Тезис оценочный)

E1.1. – ‘Правительство со всех действий собирает налог’ (Данные фактуальные).

E1.2. – ‘Правительство все контролирует’ (Данные фактуальные).

E1.3. – ‘У людей нет работы’ (Данные фактуальные).

E1.4. – ‘У людей нет денег’ (Данные фактуальные).

W1 – (имплицитно) <потому что существует такое положение в обществе> (Основание каузации).

*Схематическое представление аргументов  
Аргументативного Супер-Шага-1*

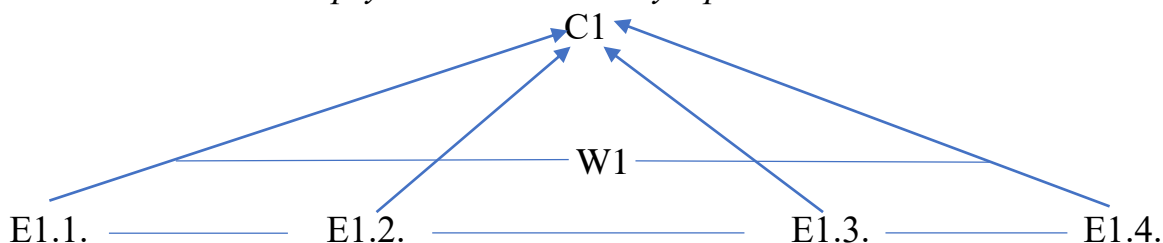

Данный аргумент образует двухуровневую конвергентную структуру.

Аргументативный Шаг-2:

C2 – ‘Само правительство не заслуживает уважения у людей’ (Тезис оценочный).

R2 – <Хотя политический соперник> ‘Навальный – проходимец’

E2 = C1

W2 Действия органа власти характеризуют ее самоё (Основание авторитета)

*Схематическое представление аргументов Аргументативного Шага-2*

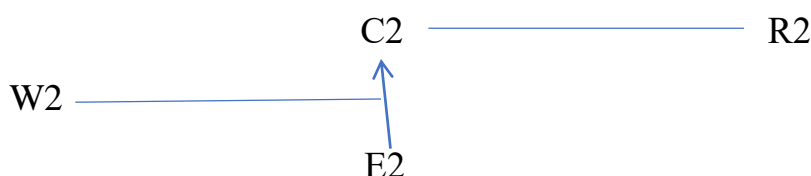

Данный аргумент образует простую двухуровневую структуру.

### *Схематическое представление аргументов Хода*

Аргументативный Ход образует простую однопосылочную структуру:  $C_{АХ}$  (имплицитный) <Правительство должно уйти в отставку> (акциональный Тезис) подкрепляется тезисом ‘Само правительство не заслуживает уважения у людей’.



Проведенный анализ показал картину аргументативного наполнения текстов комментариев, содержащих маркеры речевой агрессии, направленной на группу лиц, объединенных по какому-либо признаку. Данный анализ является собственно аргументативной (т.е. логосной) интерпретацией текста.

Соотнесение композиционной и аргументативной структуры текстов комментариев показал, что количество аргументативных единиц превосходит количество композиционных. Однако специфика текста интернет-комментария обусловила стирание формальных границ единиц аргументативной структуры. Так, Аргументативный Ход (для рациональной аргументации), согласно Л. Г. Васильеву, по композиционно-структурным признакам должен совпадать с абзацем. В то время как другие единицы – Аргументативный Шаг и Супер-Шаг - не обладают специфическими формально-структурными признаками.

В проводимом исследовании в связи со спецификой речевого материала (пренебрежением авторов к рациональному обоснованию), Аргументативный Ход определялся только на основе когерентной и семантической связности текста комментария.

В текстах комментариев эксплицируются как обязательные функциональные компоненты аргумента – Данные, Тезисы и Основания, так и в отдельных случаях – дополнительные (Ограничитель, Свидетельство). Однако наблюдаются частотные случаи имплицирования Оснований. Случаи с эксплицитными Основаниями не характеризуются разнообразием.

Тезисы. В комментариях коммуникантами используются структуры с декларативными, акциональными и оценочными Тезисами. Аргументативные структуры с оценочными Тезисами преобладают над структурами с иными функционально-сематическими типами Тезисов. Данная картина кажется обоснованной ввиду выбранного критерия отбора речевого материала – интернет-комментарии с наличием маркеров речевой агрессии.

Выделение Оценочных Тезисов основано на лексико-семантическом принципе, а именно, на наличии оценочной семы – обычно в позиции предиката; оценка связывается с аксиологической модальностью [Васильев, Назарчук 2013: 54]. Оценка может выражаться эксплицитно и имплицитно. Имплицитная оценка трактуется как «оценочные смыслы, несущие формально невыраженную в семантике языкового знака оценочную информацию, узואально соотносимую в речевом узусе с данной лексико-семантической единицей или ее денотатом илиokkaзионально привносимую контекстом в самом широком смысле слова» [Новиков 1992: 20]. Эксплицитная оценка интерпретируется как «аксиологическое значение, закрепленное в семантической структуре лексико-семантической единицы в виде семы оценочности» [Новиков 1992: 21].

В аргументативной структуре комментариев имеется значительное количество Оценочных Тезисов, выраженных имплицитно и восстанавливаемых из макроструктуры текста. Исходя из ван Дейковской традиции [Дейк 1989] подобные Тезисы соотносятся с Глобальными Тезисами текста комментариев.

Акциональные Тезисы могут быть с акциональной или прохибитивной модальностью: ‘А Следует совершить X’ / ‘А Не следует совершать X’, где А – адресат, X – (не)рекомендуемое действие. В исследуемых комментариях используются акциональные Тезисы с акциональной модальностью, актуализирующие ситуации, которые необходимо совершать, например ‘*Надо гнать всех армян из России*’. Случаев использования акциональных Тезисов с прохибитивной модальностью не обнаружено.

Данные. В комментариях Данные-мнения и Данные-факты используются практически в равной степени. Мы используем классификацию, предложенную [Васильев, Назарчук 2013], однако отмечаем некоторую семантико-функциональную специфику.

*Данные фактуальные* определялись как сообщения о фактуальной информации, принимающие форму утверждений о положении дел, дескрипций, статистики, а также помещенные в пресуппозицию высказывания. Помещение некоторой информации в пресуппозицию высказывания является одним из приемов объективизации знания, в связи с чем мы относили подобную информацию к фактуальным Данным. Сюда же относится информация из макроконтекста (например, текста основного поста), используемая комментирующим в качестве Данных.

Кроме этого, фактуальные Данные обладают свойством верифицируемости. Однако верифицируемость понимается нами как не собственно возможность проверки (опытным путем) сообщаемого, а как возможность соотнесения информации с конкретным денотатом / денотатами в реализации целеустановки сообщить о чем-либо, убедить в 'истинности' сказанного. В связи с этим информация о стереотипных ситуациях / явлениях относилась также к фактуальным Данным.

К Данным-мнениям относилась информация, соотносимая с убеждениями, догадками, выраженная эксплицитно и имплицитно и сопряженная с оценочным компонентом. Также к Данным-мнениям относились ситуации гипотетического характера: предположения о наступлении некоторых ситуаций в будущем.

Схематизация аргументов в виде древовидной структуры показала использование коммуникантами практически в равной степени простых однопосылочных структур и сложных конвергентных структур. Дивергентные, цепочечные (и их модификации – конвергентно-цепочечные, дивергентно-цепочечные) структуры используются реже. Таким образом,

несмотря на специфику жанра, тексты интернет-комментариев характеризуются наличием как простых, так и сложных аргументативных структур.

### 2.3.3. Пафос

#### Лексический уровень

В результате исследования речевого материала – аргументативно нагруженных комментариев – было установлено, что употребляемые инвективные средства распределяются по следующим тематическим категориям:

- названия презираемых профессий и занятий (*‘чекист’*);
- названия естественных отходов жизнедеятельности и процессов (*‘г\*\*но’, ‘с\*ать’*);
- названия действий обценного характера (мат) (*‘но\*\*й’, ‘ни\*\*ить’, ‘про\*\*ать’, ‘ни\*\*р’, ‘ох\*\*ли’, ‘н\*\*да’*);
- отсылания (*‘к е\*\*ням из России надо гнать’, ‘пусть х\*\*рят в Карабах’*);
- сексуальные инвективы (*‘сос\*т’, ‘г\*\*доны’, ‘опускать’*);
- констатирующие номинации лица, обозначающие негативную с точки зрения интересов общества (или его большинства) деятельность, занятия, поступки, поведение кого-либо (*‘преступники’, ‘чинуши’, ‘рабы’, ‘оккупанты’, ‘наильники’, ‘вор на воре сидит’, ‘бандиты’, ‘убийца’, ‘партии воров и жуликов’*);
- слова, обозначающие действия или качества с экспрессивной окраской (*‘долбить, сдохнут’, ‘заткнут рты’, ‘кинут в мясорубку’, ‘в мясо перемалывают’, ‘продажные’, ‘драили’, ‘жрали’, ‘ублюдки’, ‘чмыри’, ‘мразь’*);
- названия физических и умственных недостатков (*‘плешивый маразматик’, ‘тупорылый’*);
- междометное (*‘нах’*);

- животный мир (*‘твари’, ‘свиньи’, ‘гады’*);
- проклятия (богохульства) (*‘пусть их сосной придавит’, ‘пусть отсохнут у них руки’*);
- название дьявола, ада, вообще любых ‘сил зла’ (*‘богохульства’*) (*‘черти’*);
- прозвища шовинистического толка (*‘чурка’, ‘обрезки и шляпники’*);
- названия частей тела (*‘черно\*\*ная’*);
- слова и словосочетания, в самом значении которых при констатирующем характере семантики содержится негативная оценка деятельности, занятий, поведения кого-либо, сопровождаемая экспрессивной окраской публицистического характера (*‘политический проходимец’*).

Выделенные лексемы в большинстве своем сопровождаются в словарных статьях такими функционально-стилистическими пометами, как *‘переносное’, ‘разговорное’, ‘просторечное’, ‘разговорно-сниженное’, ‘презрительное’, ‘пренебрежительное’, ‘жаргонное’, ‘вульгарное’, ‘обценное’, ‘нецензурное’, ‘грубое’, ‘бранное’*.

В некоторых случаях в самих словарных дефинициях указана функция лексической единицы, например: *‘Черти - обычно в составе бранных выражений’* [Кузнецов 2000], *‘Гады - Употребляется как порицающее или бранное слово’* [Ефремова 2006].

Используемые лексические средства распределяются практически по всем тематическим категориям, выделяемым В. И. Жельвисом. Проанализированные 68 лексических единиц распределились по тематическим группам следующим образом:

- названия презируемых профессий и занятий – 3;
- названия естественных отходов жизнедеятельности и процессов – 3;
- названия действий обценного характера (мат) – 7;
- отсылания – 1;
- животный мир – 5;
- сексуальные инвективы – 7;

- слова, обозначающие действия / качества с экспрессивной окраской – 13;
- названия физических и умственных недостатков – 2;
- междометное употребление – 1;
- констатирующие номинации лица, обозначающие негативную с точки зрения интересов общества (или его большинства) деятельность, занятия, поступки, поведение кого-либо – 19;
- проклятия (богохульства) – 3;
- слова и словосочетания, в самом значении которых при констатирующем характере семантики содержится негативная оценка деятельности, занятий, поведения кого-либо, сопровождаемая экспрессивной окраской публицистического характера – 4.

Таким образом, наиболее широко употребительны слова, относящиеся к следующим тематическим категориям: 1) констатирующие номинации лица, обозначающие негативную с точки зрения интересов общества (или его большинства) деятельность, занятия, поступки, поведение кого-либо и 2) слова, обозначающие действия или качества с экспрессивной окраской.

Анализ расположения негативно-оценочных лексем внутри аргументативной структуры показал, что данные лексические средства распределены как среди Тезисов, так и среди Оснований и Данных, с преобладанием среди последних. Это может указывать на то, что адресант снабжает именно доказательную часть – Данные – эмотивно-оценочными средствами для передачи своего субъективного отношения к предмету речи, а также его оценки, а в рамках аргументативной структуры – для воздействия на адресата.

Анализ показал, что основная функция инвективного словоупотребления в интернет-комментариях – это функция понижения статуса референта сообщения и функция выражения вербальной агрессии.

## I. Функция понижения статуса и выражения вербальной агрессии

Далее приводятся речевые примеры, в которых инвективные лексические средства реализуются в функции понижения статуса объекта (референта) и выражения вербальной агрессии.

1. *‘Этих попов пора утилизировать как в революцию, рассадник дармоедов и воришек ...’.*

Данная функция реализуется посредством использования негативно-оценочной лексики – ‘дармоеды и воришки’, которая по тематической классификации относится ‘констатирующей номинации лиц, обозначающих негативную с точки зрения интересов общества деятельность, занятия, поступки, поведение’. Относительно аргументативной структуры эти лексические средства реализуются в позиции Данных.

2. *Михаил, получаете зарплату космическую, еще и над народом стебаетесь, за что вас любить?*

Функция понижения статуса и выражения вербальной агрессии реализуется посредством жаргонной лексики ‘стебаетесь’, которая характеризует действия лица с негативной стороны. По тематической классификации данное слово относится к оценочным словам с яркой экспрессивной окраской, обозначающим действия или качества. Относительно аргументативной структуры данное лексическое средство реализуется в позиции Данных.

3. *Замир Балкарский: Вообще к е\*\*ням из России надо гнать всех Симоньян, Кеосаян и прочее армянское г\*\*но, паразитирующее на российском народе. Пусть х\*\*рят в Карабах.*

Функция понижения статуса и выражения вербальной агрессии реализуется посредством обценной лексики ‘гнать к е\*\*ням’, ‘г\*\*но’, ‘пусть х\*\*рят’, а также стилистически нейтрального слова ‘паразитировать’, которые по тематической классификации относятся к 1) названиям естественных отходов жизнедеятельности (‘говно’), 2) отсыланиям – названиям действий



общественного характера ('пусть х\*\*рят', 'гнать к е\*еням'), 3) к животному миру ('паразитирующие'). Относительно аргументативной структуры данные лексические средства реализуются в позиции акционального Тезиса и Данных.

Х\*\*рить – 2. Энергично делать что-л. [Мокиенко 2008].

К е\*\*ням – 3. (кого-л. / что-л.) неценз. См. ИДТИ ... к Е\*\*НЕ/Е\*\*ОЙ/Ё\*\*ОЙ МАТЕРИ 2 [Буй 2005].

ИДТИ ... к Е\*НЕ/Е\*\*ОЙ/Ё\*\*ОЙ МАТЕРИ 2 – неценз. указание говорящего на неуместность просьб, требований, предложений или претензий кого-л., осуществляемое в унижительной для адресата форме пожелания переместиться в место, находящееся за пределами личной сферы говорящего [Буй 2005].

Говно – вульг.-прост., бранно. О никчемном, крайне дрянном человеке [Мокиенко 2008].

Паразитировать - 2. Жить паразитом (2 зн.). [Кузнецов 2000].

## II. Функция понижения статуса и междометного употребления

Далее приводятся речевые примеры, в которых инвективные лексические средства реализуются в функции понижения статуса объекта (референта) и выражения вербальной агрессии.

*1. За\*\*ись у нас власть имущие устроились. Народу патриотизм, гордость за страну, память предков, контрсанкции, импортозамещение, духовность и макарошки ... А себе с\*ка, запасные аэродромы и гражданства за границей, активы, счета и дворцы по всему миру, учёба и лечение там же. Ублюдки б\*\*ть.*

Функция понижения статуса референта ('власти') и функция междометного употребления реализуется посредством использования нецензурных и бранных слов, которые по тематической классификации относятся к 1) сексуальным инвективам ('з\*\*ись', 'б\*\*дь') и к 2) словам, обозначающим качества с экспрессивной окраской ('ублюдки'). Относительно аргументативной структуры данные лексические средства реализуются в позиции оценочного Тезиса и Данных.

За\*\*ись – в зн. межд. одобр. неценз. дисф. Выражение восхищения, восторга [Ефремова 2006].

Сука - 2. Употребляется как бранное слово [Ефремова 2006].

Ублюдок - 3. Грубо. Человек с низменными, животными инстинктами; выродок [Кузнецов 2000].

Б\*\*дь – междомет. или част. неодобр. Восклицание, выражающее возмущение [Мокиенко 2008].

*2. Александр Бабушкин: Да взорвать уже их [попов] всех надо. В 21 веке живем ... какая нах религия, люди вы о чем? Вы в каменном веке чтоли живете. А попы пускай с\*сут.*

Функция понижения статуса референта ('попов') и функция междометного употребления реализуются посредством обценного слова 'нах', а также вульгаризма 'с\*сут'. По тематической классификации данные инвективы относятся к сексуальным инвективам. Относительно аргументативной структуры данные лексические средства реализуются в позиции оценочного Тезиса и Данных.

С\*\*ать - 3 вульг. Совершать орогенитальный контакт (о женщине) [Квеселевич 2003].

Основной функцией инвективного словоупотребления в интернет-комментариях является функция понижения статуса референта сообщения и функция выражения вербальной агрессии.

#### Лексические средства выражения интенсивности

В комментариях с аргументативной структурой выявлено использование морфологически мотивированного лексического средства - формальные интенсивы, в которых оценочность создается за счет словообразовательных средств: 'чинуши'. В комментариях с данными примерами авторы используют размерно-оценочные суффиксы, создающие уничижительную пренебрежительную эмоциональную окраску для выражения отрицательной оценки.

Выделены следующие сематические интенсивы: ‘рассадник’, ‘[зарплату] космическую’, ‘кучу’, ‘тысячами [дохнуть готовы]’ со значением ‘большое количество’; ‘долбят’, ‘ху\*\*ят’ со значением ‘интенсивный процесс действия’.

Выявлен случай употребления формально-семантического интенсива ‘*задолбали*’. Интенсивность признака актуализируется через совокупность значений: семантики слова ‘долбать’ и значения морфемы ‘за’ (‘*долбать*’)<sup>12</sup>.

Вышеприведенные лексемы актуализируют именно интенсивность проявления признака. Однако в исследуемых комментариях коммуниканты используют лексемы с отрицательной коннотацией, которая создается за счет словообразовательных средств. Обнаружено использование (1) словосложения (‘*чернож\*\*ая*’, ‘*де\*\*мостроительство*’, ‘*тупорылые*’) и (2) использования деривационной трансформации прецедентных феноменов (‘Путлер’). Оба данных средства относятся к способам образования слов, имеющих более чем одну мотивирующую основу. Для сложения (1) специфическим словообразовательным свойством является объединение значений в одно целостное сложное значение. В качестве мотивирующих основ выступают стилистически-сниженные слова ‘ж\*па’ - вульг. [Квеселевич 2003], ‘де\*\*мо’ - бран., разг.-сниж. [Ефремова 2006], ‘рыло’ - бран., разг.-сниж. [Ефремова 2006].

Трансформация прецедентных феноменов (2) актуализирует обобщенный смысл, а сама контаминация позволяет связать прецедентную единицу с конкретной оценкой актуальных событий.

### Метадискурсивные единицы

---

<sup>12</sup> Долбать - «производить интенсивное действие» [Грачев 2003], приставка «за» - Регулярная и достаточно продуктивная (особенно в разговорной речи) словообразовательная единица, образующая глаголы совершенного вида со значением: довести (или дойти) до отрицательного состояния (испорченности, истощенности, переутомления и т. д.) с помощью действия, названного мотивирующим словом [Ефремова 2006]

В нашем речевом материале были выбраны метадискурсивные языковые средства, выполняющие функцию интенсификаторов воздействия. В выборке оказались преимущественно структурно-обеспечивающие слова, в том числе предлоги, союзы, частицы, междометия, вводные слова, местоимения. Данные слова сгруппированы в соответствии с их функционально-семантической реализацией в комментариях.

1. Местоименные группы с указательным значением для подчеркивания презрительного отношения: чаще всего с местоимением 'этот', 'те' ('те еще', 'этих ублюдков', 'эти их лозунги', 'эти гады') и частицей 'вот' и местоимением 'такой' ('вот такие вот', 'вот к такому вот', 'на таких', 'такой же').

*Замир Балкарский: <...> О каком уважении к ним может идти речь, если есть **вот такие вот** г\*\*доны?! <...> Это как нужно было про\*\*бать систему изнутри, чтобы от 'дяди Стёпы милиционера' прийти **вот к такому вот** г\*вну?!*

*Эдуард Эдуард: **Те еще** твари, самый бесполезный народ на земле, паразиты одним словом.*

2. Нарращение добавочных отрицательно оцениваемых фактов: чаще всего в сочетании с союзом 'и': 'еще и', 'да и', 'более того еще и'.

*Альбина Давлетова: Михаил, получаете зарплату космическую, **еще и** над народом стебаетесь, за что вас любить?*

*Юлия Балкан: Принудительно заставляя людей прививаться - это и есть медицинский эксперимент. **Более того**, эксперимент **ещё и** фашистский, т. к. куаризацией делят людей и хотят лишить большую часть россиян их базовых прав, закрепленных конституцией и принадлежащих им по праву рождения.*

3. Экспрессивное подчеркивание отдельных членов предложения: 'а это уже', 'по сути это', 'так это'.

*Дмитрий Стариков: Да задолбали эти твари в погонах! **По сути это** обычные преступники, просто в одежде сотрудников правопорядка. Это обязательно закончится, когда население будет просто толпой налетать на этих ублюдков и забивать их, отбивая жертв и забирая оружие.*

*Евгений Пантелеев: **Так это** город мертвой архитектуры - мусорки для отчёта перед налоговой.*

Василий Нетребин: <...> **А это уже позор нам** (б).

4. Со значением обобщения: ‘вообще’, ‘одним словом’, ‘это все’.

Александр Гурьянов: *Да нет пандемии, **это все** либеральные штучки. Нас всех убить голодом хотят. Всех либералов надо убивать на месте.*

Замир Балкарский: **Вобщем** к е\*\*ням из России надо гнать всех Симоньян, Кеосаян и прочее армянское г\*\*но, паразитирующее на российском народе. Пусть х\*\*рят в Карабах!

5. Актуализирующие связь прошлого с настоящим: ‘опять’, ‘вот сейчас именно такое’, ‘а потом и вовсе’, ‘теперь’:

Алекс Вакс: <...> **Вот сейчас именно такое** с русскими на Украине творят. Родину защищать? В Киеве? Да пусть тот Киев хоть на голове ходит – по\*\*й на них.

Влад Кардаполов: *Жиды и жидовки плодящие жидов, вы нас долго имели. **Теперь** наша очередь!*

6. Служебные слова с функцией усиления: ‘да пусть хоть’, ‘хоть’, ‘даже’.

Анастасия Ямалетдинова: <...> *Я не удивлена что в этом регионе все так. **Даже** в Москве убрали эти коды. Так как все все имеют к себе уважение.*

Алекс Вакс: <...> **Да пусть** тот Киев **хоть** на голове ходит – по\*\*й на них.

7. Усиление и подчеркивание ограничения признаков (с актуализацией негативной оценки данного признака): ‘они только’, ‘их просто’, ‘только умеют’, ‘просто’.

Замир Балкарский: <...> *Они **только** молодежь со стариками могут на митингах **пи\*\*ить** (б)...*

Дмитрий Стариков: *Да задолбали эти твари в погонах! По сути это обычные преступники, **просто** в одежде сотрудников правопорядка <...>*

8. Категоричность / мера проявления признака (с актуализацией негативной оценки данного признака): ‘практически бесполезно’, ‘явно’, ‘именно так’.

Юлия Балкан: <...> *Бред сумасшедшего! Вирусов гриппа много, сами врачи говорят, что прививаться **практически бесполезно** потому как нет такого количества вакцин от всех вариаций вируса), а тут якобы одна прививка от короны от разных штаммов.*

Татьяна Антонова: *Может Навальный и ‘политический проходимец’, но то, что делает правительство **явно** не заслуживает уважения у людей!*

9. Актуализация семы ‘обман’: ‘а тут якобы’, ‘а разве’, ‘хотя’.

Юлия Балкан: <...> *Бред сумасшедшего! Вирусов гриппа много, сами врачи говорят, что прививаться практически бесполезно потому как нет такого количества вакцин от всех вариаций вируса), а тут якобы одна прививка от короны от разных штаммов.*

Александр Александров: *А разве можно дискредитировать ВС РФ?! 1. Гитлер напал на Украину на рассвете без объявления войны / ВС напали на Украину на рассвете без объявления войны. 2. Гитлер заявил что его цель – декоммунизация Украины (и всего СССР) / наш заявил что его цель – денацификация Украины. 3. Германия убивала мирное население Украины /ВС убивают мирное население Украины.*

10. Слова со значением количественного признака: ‘всех’, ‘одни ублюдки’.

Александр Бабушкин: *Да взорвать уже их [попов] всех надо.*

Сергей Тимофеев: *Пидоты вводите карантин! У власти одни ублюдки!*

11. Союзы ‘а’, ‘но’ в противительном и присоединительном значении при подчеркнутой экспрессии: ‘ну а что вы’, ‘а жертв уже’, ‘конечно, тоже не подарок, но’, ‘может ... но’.

Василий Нетребин: <...> *Сталин, конечно, тоже не подарок, но за воровство и коррупцию наказывать надо было именно так.*

Дмитрий Стариков: <...> *А жертв уже более 12 000 человек, но это неофициально.*

Татьяна Антонова: *Может* Навальный и ‘политический проходимец’, *но* то, что делает правительство явно не заслуживает уважения у людей!

12. Употребление частицы ‘да’ и сочетаний с ‘да’ для придания высказыванию большей силы: ‘да нет’, ‘да и’, ‘да’.

Александр Гурьянов: *Да нет* пандемии, это все либеральные штучки. *Нас всех убить голодом хотят. Всех либералов надо убивать на месте.*

Алекс Вакс: <...> *Да и* русским по\*\*й на свои смерти. Они запросто сдохнут в Сирии или Украине.

Таким образом, установлено частотное использование структурных слов и их сочетаний, обладающих воздействующим потенциалом. В совокупности с лексическими и синтаксическими средствами данные структурные компоненты формируют негативно-оценочную модальность в целях воздействия на адресата.

## Синтаксический уровень

В нашем речевом материале также большую долю составляют синтаксические конструкции, речевоздействующий эффект которых достигается за счет парцелляции значимых частей. Признак, содержащийся в парцелляте, является эмоционально подчеркнутым. В коммуникативном плане парцелляция является уникальным когнитивно-коммуникативным приемом актуализации смысла.

В исследуемом речевом материале на уровне сложных синтаксических конструкций парцеллированию подвергается чаще всего придаточная часть. Способность к членению сложных конструкций обусловлена грамматически. В результате при парцелляции и главная, и придаточная части оказываются активированными. Спонтанно возникшее придаточное переводит простое предложение в сферу подчиняющей предикативной единицы. Чаще всего парцелляция проходит по грамматической (синтаксической) границе:

*Они запросто сдохнут в Сирии или Украине. Потому что плешиивый приказал.*

*Даже в Москве убрали эти коды. Так как все имеют к себе уважение.*

На уровне простого предложения были выявлены случаи, близкие к парцеллированию, но выполняющие функцию уточнения, пояснения:

*Владимир Борисов: Этих попов пора утилизировать как в революцию, рассадник дармоедов и ворюшек ...*

*Эдуард Эдуард: Это цыгане, их просто нужно бить аккуратно, без следов*

*Ты чё думало-это людям надо? Татары и вотяки только срать умеют и город под ся кроют, свиньи.*

*Россия вас всегда защищала, начиная с царских времен!!! А вы чернож\*\*ые все продали, и Родину и друзей!!!*

Актуализация реализуется в первую очередь через перераспределение информативной нагрузки частей предложения, что позволяет автору осуществить определенное воздействие на адресата.

Следующая по частоте встречаемости особенность связана с актуализацией вопросно-ответного взаимодействия – использованием восклицательных и вопросительных высказываний:

*Дмитрий Стариков: Вооруженные чмыри разносят понты и страх в массы! Вовкин мир это радиоактивное, непроходимое кладбище! Как он нас всех опять подставил! Ну а что вы ожидали от деформированного чекиста?*

*Дмитрий Стариков: Да задолбали эти твари в погонах!*

*Почему мы с хорошим иммунитетом должны доказывать, что мы не убийцы?*

*Алена Васильева: Вы в своем уме? Какая связь церковная между Богом и прививкой?*

Данная особенность связана в первую очередь с дискурсивно-жанровыми характеристиками текста: с тяготением к устно-письменной речи. Вопросно-ответное оформление высказывания является способом привлечения адресата к основной проблеме в тексте. Формальным маркером восклицательного предложения в устно-письменной речи является восклицательный знак. Такие высказывания реализуются как самостоятельно, так и в контексте вопросно-ответного взаимодействия. Восклицательные высказывания, не актуализирующие семантику побуждения, служат для эмотивного выражения отношения автора к объекту оценки (*Вооруженные чмыри разносят понты и страх в массы! Вовкин мир это радиоактивное, непроходимое кладбище! Как он нас всех опять подставил!*, *Дмитрий Стариков: Да задолбали эти твари в погонах!*), к проблемной ситуации (*Как он нас всех опять подставил!*, *Эти их лозунги на билбордах: сколько еще должно умереть, чтобы ты привился? - это наглая лживая манипуляция, с попыткой возложить на человека несуществующую вину!*, *И 'переболеть' бессимптомно я никак не могу, хватит годами уже закатывать людей в лапшу!*). Восклицательные предложения переносят, проецируют на комментируемый объект состояние, характеризующее самого субъекта, в частности, его эмоциональную реакцию [Беседина 1995].

В текстах комментариев выделено частотное использование многоточия в качестве графического метапоказателя речемыслительной деятельности и актуализации дополнительных смыслов. Проведенные исследования указывают, что многоточие является знаком эмоционально наполненным, может выступать показателем психологического напряжения, подтекста, а также служит для специфической организации речевого материала в целях



оказания речевоздействующего эффекта [Шварцкопф 1988; Сидорова 2005; Кузнецова 2011].

В исследуемом материале многоточие используется в следующих функциях.

1. Многоточие предваряет ввод неожиданной информации, создающей негативно-оценочный контраст:

*Замир Балкарский: За\*\*\*ись у нас власть и мушкетеры устроились. Народу патриотизм, гордость за страну, память предков, контрсанкции, импортозамещение, духовность и макаронки ... А себе с\*ка, запасные аэродромы и гражданства за границей, активы, счета и дворцы по всему миру, учёба и лечение там же. Уб\*\*\*дки б\*\*\*ть.*

2. Многоточие предваряет описание актуальной ситуации с ее негативно-оценочной характеристикой:

*‘Анна Зиновьева: У нас полицейские ижевские Ленинского района тоже бьют граждан, только в путь ... по проверкам пока тишина, это не полиция, жалкая пародия, позорящая честь профессии’.*

*‘Они только молодежь со стариками могут на митингах пи\*\*\*ить ... В России та же картина’.*

3. Многоточие предваряет ввод негативной оценки референта высказывания:

*Андрей Едигарев: Андрей, когда это оккупанты, насильники стали считаться пацанами? Это в пацанские понятия не входило ... Это мрази и преступники.*

4. Многоточие в конце высказывания используется не как знак конца предложения, а как знак конца мысли (= ‘больше нечего добавить’).

*Владимир Борисов: Эту попу пора утилизировать как в революцию, рассадник дармоедов и ворюшек ...*

В исследуемом речевом материале многоточие обладает определенным семантико-прагматическим потенциалом: многоточие используется как признак паузы внутри высказывания обычно перед негативно-оцениваемой ситуацией, проблемой, предметом и др. Такая постановка знака привлекает внимание адресата к актуализируемой негативно-оцениваемой ситуации.

На уровне простого предложения выявлены следующие речевоздействующие особенности.

### 1) Употребление неопределенно-личных предложений:

*А вы знаете, что мамкам даже **не отправляют** гробы бестолку-погибших, чтобы не выплачивать компенсации?*

*Кучу ребят уже **положили** в этих войнах и все равно **никак не успокоятся**. <...> **Долбят** как щенков, а пропаганда обещала, что с цветочками встречать будут <...> А мамашам рты **заткнут** и **убедят**, что у них и сыновей никогда не было*

*Более того, эксперимент ещё и фашистский, т. к. куаризацией **делят людей** и **хотят лишить** большую часть россиян их базовых прав, закрепленных конституцией и принадлежащих им по праву рождения.*

***Не отменяют** эти коды, потому что большинство уже укололось. И поэтому **будут требовать**.*

Подобные предложения с опущенным семантическим субъектом позволяют сосредоточить внимание адресата на действии, а не на действующем лице.

### 2) Однотипность синтаксических синтагм:

*Ему по\*\*й на смерти русских. Да и русским по\*\*й на свои смерти. Они запросто сдохнут в Сирии или Украине. Потому что плешивый приказал.*

*И поэтому будут требовать. А большинство будут предъявлять.*

*Эдуард Эдуард: Те еще твари, самый бесполезный народ на земле, паразиты одним словом.*

Данные конструкции задают определенный ритм и динамизм описанию ситуации. В условиях экономии речевых усилий создают эмоциональный фон.

### 3) Использование союзов 'а', 'но':

*'Беда в том, что из десяти недовольных девять обыкновенные трусы. А **это** уже позор нам'.*

*'А вы знаете, что мамкам даже не отправляют гробы бестолку-погибших, чтобы не выплачивать компенсации? А жертв уже более 12 000 человек, но это неофициально'.*

*'Долбят как щенков, а пропаганда обещала, что с цветочками встречать будут. **Но** все равно едут туда умирать за амбиции плешивого маразматика Путина'.*

Использование данных союзов с противительно-сопоставительной семантикой вводит дополнительное событие / факт, противоречащее явлению, описанному в первой части. За счет данного противопоставления создается эмоционально отрицательный фон.

4) Конструкции с побудительной семантикой (в том числе с семантикой долженствования):

*Путин- главный убийца! Долой диктатора!!! Где революция?*

*Василий Нетребин: Будем протестовать, бороться против партии воров и жуликов. А надо станет- пойдем на революцию!*

*Эдуард Эдуард: Это цыгане, их просто нужно бить аккуратно, без следов.*

*Всех либералов надо убивать на месте.*

*Бандиты, прорвавшиеся во власть из местечковых бывших комсомольских и не только лидеров, должны быть отстранены физически до конца жизни от 'кормушки', а некоторые и ликвидированы вместе с семьёй.*

Побудительные конструкции, в том числе конструкции с предикатами с семантикой долженствования, формируют целеустановку необходимости каких-либо действий. Сопровождаясь обоснованием, они воздействуют на оценки реципиента в сторону формирования негативного отношения к референту высказывания.

Таким образом, проведенный анализ синтаксических структур в аргументативно нагруженных комментариях показал наличие определенных способов построения высказывания, обладающих воздействующим эффектом. Подобный набор обусловлен, по большей части, дискурсивно-жанровыми особенностями речевого материала.

#### Стилистический уровень

Среди исследованных комментариев выявлены как собственно тропы, так и несобственно тропы; как конструктивные макрофигуры, так и деструктивные. Микрофигуры не выявлены, однако данное не исключает их использование вообще в жанре комментария.

Наиболее часто используемым собственно тропом явилась метафора (1), (2), несобственно тропом – риторические вопросы/восклицания/обращения (3).

(1) *Владимир Борисов: Этих попов пора утилизировать как в революцию, рассадник дармоедов и ворюшек ...*

(2) *Дмитрий Стариков: Вооруженные чмыри разносят понты и страх в массы!*  
*Вовкин мир это радиоактивное, непроходимое кладбище!*

(3) *Александр Александров: А разве можно дискредитировать ВС РФ?! 1. Гитлер напал на Украину на рассвете без объявления войны / ВС напали на Украину на рассвете без объявления войны. 2. Гитлер заявил что его цель – декоммунизация Украины (и всего СССР) / П заявил что его цель – денацификация Украины. 3. Германия убивала мирное население Украины ...../ ... .*

Среди собственно тропов использовались также антитеза (4), эпитеты (5), синекдоха (6), градация (7):

(4) *Замир Балкарский: За\*\*\*ись у нас власть имущие устроились. Народу патриотизм, гордость за страну, память предков, контрсанкции, импортозамещение, духовность и макароники ... А себе с\*ка, запасные аэродромы и гражданства за границей, активы, счета и дворцы по всему миру, учёба и лечение там же. Уб\*\*\*дки б\*\*\*ть.*

(5) *Дмитрий Стариков: Вооруженные чмыри разносят понты и страх в массы!*  
*Вовкин мир это радиоактивное, непроходимое кладбище! Как он нас всех опять подставил! Ну а что вы ожидали от деформированного чекиста? А вы знаете, что мамкам даже не отправляют гробы бестолку-погибших, чтобы не выплачивать компенсации? А жертв уже более 12 000 человек, но это неофициально.*

(6) *Александр Александров: А разве можно дискредитировать ВС РФ?! (1) 1. Гитлер напал на Украину на рассвете без объявления войны (2)/ ВС напали на Украину на рассвете без объявления войны (3). 2. Гитлер заявил что его цель – декоммунизация Украины (и всего СССР) (4) /П заявил что его цель – денацификация Украины <...>.*

(7) *Юлия Балкан: Все уже давно целенаправленно настраивают привитых против непривитых. Эти их лозунги на билбордах: ‘сколько еще должно умереть, чтобы ты привился?’ - это наглая лживая манипуляция, с попыткой возложить на человека несуществующую вину! Инициаторов такой пропаганды хорошо бы призвать к ответу и судить за сеяние вражды между людьми, сегрегацию населения, за выдвигание чудовищных по своей сути законопроектов о введении куар кодов. Они уже давно сделали из здоровых непривитых людей убийц. <...>*

В (7) элементы высказывания ‘вражда’ - ‘сегрегация’ - ‘чудовищные законопроекты’ образуют семантическую градацию за счет расположения данных лексем в порядке их возрастающей семантической и эмоциональной значимости.

Среди несобственно тропов наряду с риторическими восклицаниями и вопросами выявлены также гипербола (8), перифраз (9), аллюзия (10):

(8) *Альбина Давлетова: Михаил, получаете зарплату **космическую**, еще и над народом стебаетесь, за что вас любить? [в контексте обсуждения деятельности сотрудников полиции]*

(9) *Дмитрий Стариков: Да задолбали эти **твари в погонах!** По сути это обычные преступники, просто в одежде сотрудников правопорядка. <...>*

(10) *<...> В России та же картина. Это как нужно было про\*\*бать систему изнутри, чтобы от **‘дяди Стёпы милиционера’** прийти вот к такому вот г\*вну?!*

Макрофигуры не изобилуют таким разнообразием, как тропы. Среди макрофигур преобладают конструктивные макрофигуры (параллелизм (11)). Среди деструктивных макрофигур активно используется парцелляция (12).

(11) *<...> Они уже давно сделали из здоровых непривитых людей убийц. Они сами своей вакханалией и нагнетанием страха в СМИ вокруг ковида разжигают разделение людей.*

(12) *Замир Балкарский: За\*\*\*ись у нас власть имущие устроились. Народу патриотизм, гордость за страну, память предков, контрсанкции, импортозамещение, духовность и макарошки ... А себе с\*ка, запасные аэродромы и гражданства за границей, активы, счета и дворцы по всему миру, учёба и лечение там же. Уб\*\*\*дки б\*\*ть.*

Кроме этого, в комментариях выявлено использование апелляции к прецедентным феноменам. Здесь в прецедентные феномены включаются понятия ‘прецедентное имя’, ‘прецедентное высказывание’, ‘прецедентная ситуация’.

*Татьяна Антонова: Может Навальный и ‘политический проходимец’, но то, что делает правительство явно не заслуживает уважения у людей! На каждый чих-налог, всех под контроль, работы нет, **денег нет – но вы держитесь** ))*

*Василий Нетребин: Власть пора свергнуть силовыми способами! По жизни вор на воре сидит и воров погоняет. Бандиты, прорвавшиеся во власть из местечковых бывших комсомольских и не только лидеров, должны быть отстранены физически до конца жизни от ‘кормушки’, а некоторые и ликвидированы вместе с семьёй. Как в старые добрые времена. Вспомним **Ежова, Ягоду** и прочих. Зажрались они вот и итог. **Сталин, конечно, тоже не подарок, но за воровство и коррупцию наказывать надо было именно так.***

## Речевые средства

Дискурсивно-жанровые особенности нашего материала во многом определяют специфику отбора и организации языковых и речевых средств, стилистических и риторических приемов, используемых адресантом для выражения негативного отношения к референту.

Особенности жанра обусловили проявление двух крайностей в реализации речевых приемов: либо их комплексное использование, либо ограничение использованием одного приема.

Анализ материала – комментарий с аргументативной структурой – показал, что коммуникантами используются следующие речевые приемы.

1) Псевдологический вывод (провокация) с приведением нерелевантного довода:

*Альбина Давлетова: Михаил, получаете зарплату космическую, еще и над народом стебаетесь, за что вас любить?*

В приводимом примере нерелевантным доводом является довод ‘получаете космическую зарплату’, который не соотносится с сутью приводимого тезиса.

2) Нанизывание отрицательных фактов и/или последствий:

*Юлия Балкан: Все уже давно целенаправленно **настраивают привитых против непривитых**. Эти их лозунги на билбордах: ‘сколько еще должно умереть, чтобы ты привился?’ - это **наглая лживая манипуляция**, с попыткой возложить на человека несуществующую вину! Инициаторов такой пропаганды хорошо бы призвать к ответу и судить за **сеяние вражды между людьми, сегрегацию населения, за выдвижение чудовищных по своей сути законопроектов о введении куар кодов**. Они уже давно сделали из здоровых непривитых людей убийц. Они сами своей вакханалией и **нагнетанием страха в СМИ вокруг ковида разжигают разделение людей**. Почему мы с хорошим иммунитетом должны доказывать, что мы не убийцы? Это как здорового человека, не сделавшего прививку от гриппа обвиняют в том, что он виноват в смерти соседа умершего от гриппа. Бред сумасшедшего! <...>.*

В отличие от градации, являющейся стилистическим тропом, нанизывание отрицательных фактов и/или последствий не сопровождается усилением (или убыванием) семантической и/или эмоциональной значимости,

а актуализирует в сознании адресата положение дел, в котором преобладают отрицательно оцениваемые факты.

3) Использование метафорической модели ‘криминальный мир’:

*Дмитрий Стариков: Да задолбали эти твари в погонах! По сути это обычные преступники, просто в одежде сотрудников правоохранительных органов. Это обязательно закончится, когда население будет просто толпой налетать на этих ублюдков и забивать их, отбивая жертв и забирая оружие <...>.*

4) Введение прагматической и семантической пресуппозиции:

*Дмитрий Стариков: Вооруженные чмыри разносят панику и страх в массы! Вовкин мир это радиоактивное, непроходимое кладбище! Как он нас всех опять подставил! Ну а что вы ожидали от деформированного чекиста? А вы знаете, что мамкам даже не отправляют гробы бестолку-погибших, чтобы не выплачивать компенсации? А жертв уже более 12 000 человек, но это неофициально*

*Дмитрий Стариков: Да задолбали эти твари в погонах! По сути это обычные преступники, просто в одежде сотрудников правоохранительных органов. Это обязательно закончится, когда население будет просто толпой налетать на этих ублюдков и забивать их, отбивая жертв и забирая оружие <...>*

Так, в приведенном примере ‘Как он нас всех опять подставил!’ оператор ‘опять’ содержит семы ‘еще раз’, ‘снова’, т.е. актуализирует следующее значение: данная ситуация (‘он подставил’) уже имела место в прошлом – это в данном случае является прагматической пресуппозицией. Чтобы адресату воспринимать весь текст приведенного комментария как нормативный, соотносимый с целеустановкой адресанта, адресат должен знать о прошлой ситуации (‘он подставил’).

То же самое в примере ‘Это обязательно закончится’: адресант не конкретизирует какая ситуация должна закончиться, однако, рассчитывает на принятие адресатом негативно оцениваемой ситуации.

5) Прямое оскорбление референта:

*Анастасия Ямалетдинова: Тупорылые удмурты, уже большинство укололось.*

6) Введение прецедентных феноменов (в том числе литературной аллюзии):

Замир Балкарский: <...> В России та же картина. Это как нужно было про\*\*бать систему изнутри, чтобы от 'дяди Стёпы милиционера' прийти вот к такому вот г\*вну?!

Татьяна Антонова: Может Навальный и 'политический проходимец', но то, что делает правительство явно не заслуживает уважения у людей! На каждый чих-налог, всех под контроль, работы нет, денег нет – **но вы держитесь**)).

#### 7) Актуализация оппозиции групп 'мы-они':

Юлия Балкан: <...> **Инициаторов** такой пропаганды хорошо бы призвать к ответу и судить за сеяние вражды между людьми, сегрегацию населения, за выдвигание чудовищных по своей сути законопроектов о введении куар кодов. **Они** уже давно сделали из здоровых непривитых людей убиц. **Они** сами своей вакханалией и нагнетанием страха в СМИ вокруг ковида разжигают разделение людей. Почему **мы** с хорошим иммунитетом должны доказывать, что **мы** не убицы? Это как здорового человека, не сделавшего прививку от гриппа обвиняют в том, что он виноват в смерти соседа умершего от гриппа. Бред сумасшедшего! <...>.

#### 8) Экземплификация:

Александр Александров: А разве можно дискредитировать ВС РФ?! 1. Гитлер напал на Украину на рассвете без объявления войны / ВС напали на Украину на рассвете без объявления войны. 2. Гитлер заявил что его цель – декоммунизация Украины (и всего СССР) /П заявил что его цель – денацификация Украины.

#### 9) Актуализация семы 'обман, мошенничество'.

Александр Гурьянов: Да нет пандемии, это все либеральные штучки. Нас всех убить голодом хотят. Всех либералов надо убивать на месте.

#### 10) Пародия:

Константин Санников: Иван, чурка это маленький дров!!! Я твой ишак им\*л!!! Я вас пи\*\*ров еще в армии опускал!!! Потому что вы рабы!!! И только силу понимаете!!! Вы и в армии всегда нас предавали!!!

Анализ речевого материала показал, что наиболее часто употребительными приемами являются: прямое оскорбление и нанизывание отрицательных фактов или последствий. Также частотно встречается актуализация концепта 'криминальный мир', враждебной оппозиции групп 'мы-они', семы 'обман, мошенничество'.



Данная специфика обусловлена некоторыми факторами. Так, режим дистантной опосредованной устно-публичной коммуникации требует от адресата отбора наиболее экспрессивных средств, апеллирующих к ценностям адресата или его чувствам. Кроме этого, специфика интернет-пространства ограничивает возможности адресанта в части реализации оценочных стратегий, что обуславливает необходимость сконцентрировать выражение оценки в небольшом речевом материале.

В результате проведенного анализа реализации компонентов риторического триединства (этоса, пафоса и логоса) в агрессивно-маркированных комментариях, сопровождающихся структурами обоснования, получены следующие результаты.

Адресанты при выражении враждебности к какой-либо группе лиц, апеллируют к следующим сферам ценностных ориентаций: к современным ценностям (к актуальным событиям); к культурно-национальным ценностям (традиции, религия, исторические события); к ценностям личности (самооценка, чувство собственного достоинства); к базовым жизненным ценностям (безопасность, социальное обеспечение); к морально-этическим ценностям (нормы поведения); к ценностям профессиональной деятельности.

Собственно аргументативная (т.е. логосная) интерпретация текстов интернет-комментария показала стирание формальных границ единиц аргументативной структуры. Так, Аргументативный Ход в связи со спецификой речевого материала (пренебрежением авторов к рациональному обоснованию), определялся только на основе когерентной и семантической связности текста комментария.

В текстах комментариев эксплицируются как обязательные функциональные компоненты аргумента – Данные, Тезисы и Основания, так и в отдельных случаях – дополнительные (Ограничитель, Свидетельство). Однако наблюдаются частотные случаи имплицирования Оснований. Случаи с эксплицитными Основаниями не характеризуются разнообразием.

В комментариях используются структуры с декларативными, акциональными и оценочными Тезисами. Аргументативные структуры с оценочными Тезисами преобладают над структурами с иными функционально-сематическими типами Тезисов. В аргументативной структуре комментариев имеется значительное количество Оценочных Тезисов, выраженных имплицитно и восстанавливаемых из макроструктуры текста. В исследуемых комментариях используются акциональные Тезисы с акциональной модальностью, актуализирующие ситуации, которые необходимо совершать. Случаев использования акциональных Тезисов с прохибитивной модальностью не обнаружено.

В комментариях Данные-мнения и Данные-факты используются практически в равной степени.

Схематизация аргументов в виде древовидной структуры показала использование коммуникантами практически в равной степени простых однопосылочных структур и сложных конвергентных структур. Дивергентные, цепочечные (и их модификации – конвергентно-цепочечные, дивергентно-цепочечные) структуры используются реже.

Пафосная часть рассматривалась в рамках элокуционной составляющей риторики. В числе персуазивных приемов речевого воздействия рассматривались как стилистические, так и не-стилистические средства. Кроме этого был проведен анализ разноуровневых языковых средств, обладающих экспрессивным эффектом.

Проведенный анализ разноуровневых языковых и речевых персуазивных средств показал, что используемые инвективные средства распределяются по следующим тематическим категориям: 1) названия презираемых профессий и занятий; 2) названия естественных отходов жизнедеятельности и процессов; 3) названия действий обценного характера (мат); 4) отсылания; 5) сексуальные инвективы; 6) констатирующие номинации лица, обозначающие негативную с точки зрения интересов общества деятельность, занятия, поступки, поведение кого-либо; 7) слова,

обозначающие действия или качества с экспрессивной окраской; 8) названия физических и умственных недостатков; 9) междометные употребления; 10) животный мир; 11) проклятия (богохульства); 12) названия дьявола, ада, вообще любых 'сил зла'; 13) прозвища шовинистического толка; 14) названия частей тела ('черножопая'); 15) слова и словосочетания, в самом значении которых при констатирующем характере семантики содержится негативная оценка деятельности, занятий, поведения кого-либо.

Наиболее широко употребительны слова, относящиеся к следующим тематическим категориям: 1) констатирующие номинации лица, обозначающие негативную с точки зрения интересов общества (или его большинства) деятельность, занятия, поступки, поведение кого-либо и 2) слова, обозначающие действия или качества с экспрессивной окраской.

Данные инвективные средства распределены как среди Тезисов, так и среди Оснований и Данных, с преобладанием среди последних. Это может указывать на то, что адресант снабжает именно доказательную часть – Данные – эмотивно-оценочными средствами для передачи своего субъективного отношения к предмету речи и также его оценки, а в рамках аргументативной структуры – для воздействия на адресата.

Определено, что основной функцией инвективного словоупотребления в интернет-комментариях является функция понижения статуса референта сообщения и функция выражения вербальной агрессии.

В комментариях с аргументативной структурой выявлены следующие морфологически мотивированные лексические средства – формальные интенсивы, сематические интенсивы, случай употребления формально-семантического интенсива. Помимо этого, коммуниканты используют лексемы с отрицательной коннотацией, которая создается за счет словообразовательных средств: словосложения и деривационной трансформации прецедентных феноменов.

Функцию интенсификаторов также выполняют метадискурсивные языковые средства, среди которых оказались преимущественно структурно-

обеспечивающие слова. Данные слова сгруппированы в соответствии с их функционально-семантической реализацией в комментариях:

- а) местоименные группы с указательным значением для подчеркивания презрительного отношения;
- б) наращивающие добавочные отрицательно оцениваемые факты;
- в) экспрессивное подчеркивающие отдельные члены предложения;
- г) со значением обобщения;
- д) со значением обобщения;
- е) актуализирующие связь прошлого с настоящим;
- ж) служебные слова с функцией усиления;
- з) усиление и подчеркивание ограничения признаков (с актуализацией негативной оценки данного признака);
- и) категоричность / мера проявления признака (с актуализацией негативной оценки данного признака);
- к) актуализация семы 'обман';
- л) слова со значением количественного признака;
- м) союзы 'а', 'но' в противительном и присоединительном значении при подчеркнутой экспрессии;
- н) употребление частицы 'да' и сочетаний с 'да' для придания высказыванию большей силы.

На синтаксическом уровне большую долю составляют конструкции, речевоздействующий эффект которых достигается за счет парцелляции значимых частей. Признак, содержащийся в парцелляте, является эмоционально подчеркнутым. В коммуникативном плане парцелляция является уникальным когнитивно-коммуникативным приемом актуализации смысла. На уровне сложных синтаксических конструкций парцеллированию подвергается чаще всего придаточная часть, парцелляция проходит по грамматической границе. В простых синтаксических конструкциях имеются случаи, близкие к парцелляции, но выполняющие функции уточнения, пояснения.

Следующая по частоте встречаемости особенность связана с актуализацией вопросно-ответного взаимодействия, использованием восклицательных и вопросительных высказываний, служащим для эмотивного выражения своего отношения к объекту оценки или к проблемной ситуации.

Еще одной особенностью синтаксических конструкций является использование многоточия в качестве графического метапоказателя речемыслительной деятельности и актуализации дополнительных смыслов. Многоточие используется в следующих функциях: 1) предваряет ввод неожиданной информации, создающей негативно-оценочный контраст; 2) предваряет описание актуальной ситуации с ее негативно-оценочной характеристикой; 3) предваряет ввод негативной оценки референта высказывания; 4) в конце высказывания используется не как знак конца предложения, а как знак конца мысли (= 'больше нечего добавить').

На уровне простого предложения выявлены следующие речевоздействующие особенности: употребление неопределенно-личных предложений, однотипность синтаксических синтагм, использование союзов с противительной-сопоставительной семантикой со значением ввода дополнительного события / факта, противоречащего явлению, описанному в первой части, использование побудительных конструкций.

Среди стилистических средств выявлены как собственно тропы, так и несобственно тропы; как конструктивные макрофигуры, так и деструктивные. Микрофигуры не выявлены, однако это не исключает их использование вообще в жанре комментария. Наиболее часто используемым собственно тропом явилась метафора, несобственно тропом – риторические вопросы / восклицания / обращения. Макрофигуры не изобилуют таким разнообразием, как тропы. Среди макрофигур преобладают конструктивные макрофигуры. Среди деструктивных макрофигур активно используется парцелляция.

На речевом уровне особенности жанра обусловили проявление двух крайностей в реализации речевых приемов: либо их комплексное использование, либо ограничение использованием одного приема.

Анализ речевого материала показал, что наиболее часто употребительными приемами являются: прямое оскорбление и нанизывание отрицательных фактов или последствий. Также частотно встречается

актуализация концепта ‘криминальный мир’, враждебной оппозиции групп ‘мы-они’, семы ‘обман, мошенничество’.

Данная специфика обусловлена некоторыми факторами. Так, режим дистантной опосредованной устно-публичной коммуникации требует от адресата отбора наиболее экспрессивных средств, апеллирующих к ценностям адресата или его чувствам. У адресанта в силу специфики интернет-пространства нет возможности разворачивать оценочные стратегии, поэтому выражение негативной оценки должно быть сконцентрировано в сравнительно небольшом речевом материале.

## **Выводы по главе 2**

Полученные результаты показывают возможность анализа проявления речевой агрессии и враждебности в жанре интернет-комментария в рамках риторико-аргументативного подхода, а именно на основе анализа риторического триединства – этоса, пафоса и логоса.

Анализ этосного компонента показывает, что адресанты независимо от наличия / отсутствия обосновывающего компонента в интернет-комментариях апеллируют к следующим ценностям: морально-этическим, нравственным, ценностям профессиональной сферы и базовым жизненным ценностям.

Апелляция к базовым и культурно-национальным ценностям становится эффективной при формировании враждебной оппозиции, так как позволяет сформировать представление опасности, враждебности, вредоносности объекта речевой агрессии.

Апелляция к интеллектуальным и семейным ценностям широкоупотребительна при речевой агрессии, направленной на персонифицированный объект (на личность коммуниканта), так как личная сфера человека является наиболее уязвимой и вторжение в нее оказывает сильное негативизирующее воздействие.

Выявленные ценностные апелляции характеризуют и личность обобщенного адресанта интернет-комментария, для которого в ценностном фокусе оказываются те же самые ценностные сферы: базовые ценности (ценности жизни и безопасности), культурно-национальные, семейные и интеллектуальные. Образ ратора (адресанта) в жанре интернет-комментария помимо характеристик, относящихся к понятию 'языковой личности', дополняется специфическими, обусловленными интернет-пространством. В интернет-пространстве проявляется не просто языковая личность, но сетевая коммуникативная личность с особой визуальной самопрезентацией и демонстрацией своего лингвокреативного потенциала. Помимо этого, сетевая коммуникативная личность проявляет себя через выбор тематического аспекта, формирующего проблемную предметную ситуацию, в рамках которой разворачивается коммуникация.

В части анализа пафосного компонента определено, что доминирующим речевоздействующим средством становится лексика, используемая в функции инвектив. В обоих типах комментариев (с наличием / отсутствием обосновывающего компонента) наиболее употребительной является лексика, относимая по тематической группе к лексике, обозначающей действия или качества, свойства кого-либо или чего-либо.

Для комментариев, не содержащих компонент обоснования наиболее употребительной становится лексика, относящаяся к тематической группе 'физические и умственные недостатки'. Данный результат соотносится с полученным результатом анализа ценностных апелляций: в таких комментариях происходит апелляция к ценностям интеллектуальной сферы. А для комментариев, сопровождающихся обоснованием – лексика, обозначающая негативную, с точки зрения интересов общества (или его большинства), деятельность, занятия, поступки, поведение кого-либо. Это также коррелирует с результатом анализа ценностных апелляций: в таких комментариях происходит апелляция к базовым ценностям (ценность безопасности жизни). Данная лексика, связанная с актуализацией действий

объекта речевой агрессии, также эффективно формирует представление опасности объекта.

На лексическом уровне анализ метадискурсивных средств, обладающих речевоздействующим потенциалом, показал хорошую представительность их использования в обоих типах комментариев.

На уровне синтаксиса в обоих типах комментариев (с наличием / отсутствием обосновывающего компонента) используются парцелляция и многоточие, как особый графический метапоказатель речемыслительной деятельности и актуализатор дополнительных смыслов.

На стилистическом уровне в обоих типах комментариев (с наличием / отсутствием обосновывающего компонента) используются: собственно тропы (метафора, риторические вопросы, риторические обращения, риторические восклицания, метонимия, эпитеты, антитеза, градация), несобственно тропы (перифраз, гиперболы), деструктивные фигуры (параллелизм, парцелляция).

Помимо этого, адресаты прибегают к речевым средствам: актуализируется метафорическая модель 'криминальный мир', используется интенсификация ('выпячивание' чужих недостатков на фоне своих достоинств), семантические импликации, введение прагматической и семантической пресуппозиции.

Анализ логосного компонента показал применимость функционально-семантической модели к анализу аргументативного компонента в интернет-комментариях.

В текстах комментариев эксплицируются как обязательные функциональные компоненты аргумента – Данные, Тезисы и Основания, так и в отдельных случаях – дополнительные (Ограничитель, Свидетельство). Однако наблюдаются частотные случаи имплицирования Оснований. Случаи с эксплицитными Основаниями не характеризуются разнообразием.

Аргументативные структуры с оценочными Тезисами превалируют над структурами с иными функционально-семантическими типами Тезисов. В



аргументативной структуре комментариев имеется значительное количество Оценочных Тезисов, выраженных имплицитно и восстанавливаемых из макроструктуры текста. Данные результаты коррелируют со спецификой объекта исследования – комментарии с речевой агрессией, которая выражается через оценочный компонент.

Схематизация аргументов в виде древовидной структуры показала использование коммуникантами практически в равной степени простых однопосылочных структур и сложных конвергентных структур. Дивергентные, цепочечные (и их модификации – конвергентно-цепочечные, дивергентно-цепочечные) структуры используются реже.

Полученные результаты позволяют утверждать, что использованный подход позволяет наиболее эффективно и подробно провести анализ реализации речевой агрессии и враждебности в жанре интернет-комментария. Кроме этого, отдельное рассмотрение комментариев (с обоснованием и без него) позволяют проанализировать и определить функцию речевой агрессии в том или ином комментарии: либо оказание негативизирующего воздействия (этносно-пафосный компонент), либо негативизирующее воздействие и убеждение адресата принять точку зрения адресанта (этносный, пафосный, логосный компоненты).

Установлен факт, что в комментариях, не сопровождающихся обоснованием, выявляются этносно-пафосные компоненты, позволяющие формировать негативизирующее речевое воздействие.

Помимо этого, полученные результаты показывают, что целью комментирования является не только выражение своего мнения, но и оказание воздействия и формирования враждебного отношения у адресата.

Использованный подход и результаты могут применяться в анализе криминалистически значимых комментариев, сопровождающихся речевой агрессией. Полученные результаты расширяют знания об интернет-комментарии в части его функционально-прагматического компонента и риторико-аргументативного.

## ЗАКЛЮЧЕНИЕ

Речевая агрессия рассматривается в научной среде, с одной стороны, как явление психологическое, с другой – лингвистическое, которое представляет собой сложное, многоаспектное коммуникативное явление.

В данной работе были соотнесены понятия ‘речевая агрессия’ и ‘враждебность’, что привело к следующему определению речевой агрессии: это выражение отрицательных эмоций и намерений в неприемлемой в данной ситуации и оскорбительной для собеседника форме, а также коммуникативная стратегия в ситуации конфликта, включающая в себя отрицательное эмоциональное воздействие на собеседника, результатом которого является причинение ущерба, негативное эмоционально-психологическое состояние у собеседника. Вслед за Т. А. Воронцовой исследование проводилось с ориентацией на коммуникативно-дискурсивную парадигму исследования речевой агрессии, которая обуславливает необходимость интерпретации намерения (коммуникативной цели) через анализ выбора коммуникативно-речевых форм и интерпретацию дискурсивных условий возникновения этих форм.

Речевое выражение враждебности соотносится с такой коммуникативно-прагматической установкой адресанта, которая включает в себя вторжение в аксиологическое и когнитивное пространство адресата. В исследовании в качестве отправной точки взято то, что речевая агрессия является средством выражения враждебности, а враждебность – это сложный эмоционально-экспрессивный комплекс, который может получить речевое выражение или остаться в латентной форме. На основании этого были выделены возможные варианты со-реализации речевой агрессии и враждебности в исследуемом типе дискурсе. С учетом выбранного объекта исследования – агрессивно-маркированных интернет-комментариев - для изучения релевантными оказались следующие варианты со-реализации указанных феноменов: враждебность с выражением речевой агрессии без

обоснования и враждебность с выражением речевой агрессией, сопровождаемая обоснованием. Данное разделение и послужило основанием рассмотрения двух типов комментариев: комментарии с речевой агрессией без обоснования, комментарии с речевой агрессией с обоснованием.

Избранное для анализа интернет-пространство является наиболее актуальным пространством общения и высокопотенциальной средой для выражения речевой агрессии. Это связано со спецификой задаваемых правил и норм общения, которые обуславливают практически полную анонимность коммуникантов, что, как следствие, влечет за собой безнаказанность, снижение чувства ответственности у многих пользователей и приводит к возникновению речевой агрессии, которая характеризуется использованием провокационных или оскорбительных фраз, а также содержит оценку социально значимых событий, предполагающую выражение эмоций враждебности, что противоречит этическим и правовым нормам.

В коммуникативном интернет-пространстве интернет-комментарий становится одним из основных видов интернет-коммуникации.

Исследование проводилось с опорой на следующее определение жанра интернет-комментария: интернет-комментарий относится к публичному дискурсу, является неподготовленным, исконно сетевым, асинхронным жанром интернет-коммуникации с полилогической формой общения, которая подразумевает наличие особых видов адресации, и служит целям самопрезентации в виртуальной коммуникативной среде, формированию, интерпретации и оценке фактов и мнений, а также является механизмом формирования общественного мнения.

В исследованных агрессивно-маркированных интернет-комментариях определены следующие типы адресации и коммуникативные интенции:

А) Обращенность к непосредственному адресату (персонифицированному либо множественному коммуниканту) определяет следующие цели: это речевое доминирование; убеждение адресата принять точку зрения адресанта; оказать негативизирующее воздействие и понизить

статус объекта (оскорбить, унижить) в глазах опосредованного адресата. В данном случае в глазах опосредованного адресата происходит дискредитация непосредственного адресата.

Б) Опосредованный адресат подвергается речевой провокации к агрессивному общению и воздействию на его аксиологические установки; происходит убеждение данного адресата принять точку зрения адресанта.

В) При речевой агрессии, адресованной референту высказывания (герои, лица, описываемые в тексте), происходит понижение его статуса (уничтожение) в глазах адресата (как опосредованного, так и непосредственного) и убеждение адресата принять точку зрения адресанта относительно референта.

В исследовательский фокус попадают компоненты ‘убеждение’, ‘обоснование’, коррелирующие с понятием ‘враждебность’, что обусловило проведение анализа риторико-аргументативного наполнения интернет-комментариев. Данный анализ проводился с точки зрения риторического триединства – этоса, пафоса и логоса.

Анализ реализации риторического триединства показал, что в текстах интернет-комментариев компоненты “этос”, “пафос” и “логос” обретают свою специфику под воздействием дискурсивно-жанровых особенностей интернет-комментария.

Этос в исследовании описывался как а) ситуация общения в целом (риторическая ситуация) и как б) качества ратора (конкретное вербальное поведение ратора в конкретной риторической ситуации, обусловленное спецификой аудитории: особенности виртуальной языковой личности, фактор учета ценностных ориентаций).

Анализ этосного компонента показал, что адресанты в интернет-комментариях апеллируют к следующим ценностям: морально-этическим, нравственным, ценностям профессиональной сферы и базовым жизненным ценностям. Данные ценностные апелляции характеризуют и личность обобщенного адресанта интернет-комментария, для которого в ценностном

фокусе оказываются те же самые ценностные сферы. Образ адресанта как риторика помимо характеристик, относящихся к понятию 'языковой личности', дополняется специфическими, обусловленными интернет-пространством. В интернет-пространстве проявляется не просто языковая личность, но сетевая коммуникативная личность с особой визуальной самопрезентацией и демонстрацией своего лингвокреативного потенциала.

Анализ пафосного компонента включал анализ использования разноуровневых языковых и речевых средств, обладающих речевоздвигательным потенциалом – лексическим, синтаксическим, стилистическим.

Анализ логосного компонента показал применимость функционально-семантической модели к анализу аргументативного компонента в интернет-комментариях. Проведенный анализ является собственно аргументативной интерпретацией текста.

Специфика текста интернет-комментария обусловила следующие выявленные особенности: стирание формальных границ единиц аргументативной структуры, Аргументативный Ход определялся только на основе когерентной и семантической связности текста комментария; частотны случаи имплицитирования Оснований, а эксплицитированные - не характеризуются разнообразием. В части анализа Тезисов определено, что в комментариях используются все функционально-семантические типы Тезисов с превалированием Оценочных, что обосновано спецификой объекта исследования – интернет-комментарии с наличием маркеров речевой агрессии. Анализ Данных в аргументативной структуре показал, что в комментариях Данные-мнения и Данные-факты используются практически в равной степени.

Схематизация аргументов в виде древовидной структуры показала использование коммуникантами как простых однопосылочных структур, так и сложных конвергентных структур. Дивергентные, цепочечные (и их

модификации – конвергентно-цепочечные, дивергентно-цепочечные) структуры используются реже.

Проведенное исследование и полученные результаты расширяют знания о речевой агрессии с точки зрения коммуникативно-дискурсивного подхода: о ее взаимосвязи с выражением враждебности и ее функционировании в жанре интернет-комментария, обусловленном спецификой интернет-дискурса.

Полученные результаты показывают, что интернет-комментарий помимо выражения мнения относительно актуальных событий, может оказывать негативизирующее воздействие и активно формировать враждебное отношение у адресата.

Исследование доказывает, что интернет-комментарий, несмотря на короткую форму текстового представления, может подвергаться структурно-функциональному анализу по функционально-семантической модели С. Тулмина.

Риторико-аргументативный подход к анализу компонентов ‘убеждение’, ‘обоснование’ обеспечивает проведение всестороннего и полного анализа аргументации: реализации как её конвинсивного, так и персуазивного аспектов.

Данные результаты актуализируют дальнейшие перспективы исследования в области речевой агрессии, враждебности, интернет-комментирования и аргументации и выносят на повестку следующие вопросы: какую специфику обретает использованный риторико-аргументативный подход в анализе коммуникативных блоков интернет-комментариев, образующих диалогическую форму взаимодействия коммуникантов; каким образом могут вписываться невербальные компоненты (компоненты других семиотических систем), используемые в текстах комментариев, в структуру логосной интерпретации текста.

Проведенное исследование и полученные результаты доказывают вынесенные на защиту положения диссертации.

## СПИСОК ЛИТЕРАТУРЫ

### Нормативные документы

1. Федеральный закон от 25.07.2002 N 114-ФЗ "О противодействии экстремистской деятельности" // Собрание законодательства РФ. 2002. N 30. Ст. 3031.
2. Постановление Пленума Верховного Суда РФ от 24.06.2008 N 11 "О подготовке гражданских дел к судебному разбирательству" // Бюллетень Верховного Суда РФ. 2008. N 9.

### Использованные и упоминавшиеся источники

1. Аврамова А. Г. Лингвистические особенности электронного общения : автореф. дис. ... канд. филол. наук. М., 2005. 21 с.
2. Акимова Г. Н. Новое в синтаксисе современного русского языка. М. : Высш. шк., 1990. 168 с.
3. Алефиренко Н. Ф. Теория речевых жанров и прагматика дискурса // Вестник КемГУ. 2012. № 4 (52) Т. 3. С.16-21.
4. Андреева В. Ю. Стратегии и тактики коммуникативного саботажа: автореф. дис. ... канд. филол. наук. Курск, 2009. 24 с.
5. Анисимова Т. В. Типология жанров деловой речи: риторический аспект: автореф. дис. ... д-ра филол. наук. Краснодар, 2000. 46 с.
6. Антонян Ю. М. Жестокость в нашей жизни. М.: ИНФРА-М, 1995. 319 с.
7. Антропова В. В. Речевая агрессия в текстах социальных сетей: коммуникативный аспект // Вестник ВГУ. Серия: Филология. Журналистика. 2015. № 3. С. 123-127.

8. Апресян В. Ю. Имплицитная агрессия в языке [Электронный ресурс]. URL: <http://www.dialog-21.ru/media/2604/apresian.pdf> (дата обращения: 16.07.2020).
9. Аристов С. А., Сусов И.П. Коммуникативно-когнитивная лингвистика и разговорный дискурс // Лингвистический вестник. Ижевск: Удм. ун-т, 1999. Вып. 1. С. 3–15.
10. Аристотель. Сочинения: в 4-х т. Т.2. М.: Мысль. 1975. 688 с.
11. Арутюнова Н. Д. Жанры общения // Человеческий фактор в языке. Коммуникация, модальность, дейксис. М.: Наука, 1992. С. 52 – 56.
12. Асмус Н. Г. Лингвистические особенности виртуального коммуникативного пространства: дис. ... канд. филол. наук. Челябинск: 2005. 266 с.
13. Ахаян А. А. Дидактические возможности компьютерной коммуникации на основе Internet-технологий, как инструмента дистанционной научно-образовательной деятельности [Электронный ресурс] Письма в Emissia. Offline : электрон. науч.-пед. журн. (электрон. канал). – 2000. – URL: <http://www.emissia.org/offline/2000/770.htm> (дата обращения: 14.04.2020).
14. Ахренова Н. А. Интернет-дискурс как глобальное межкультурное явление и его языковое оформление: автореф. дис. ... д-ра филол. наук. Москва, 2009. 36 с.
15. Балахонская Л. В., Быков И.А. Речевая агрессия в политических блогах радиостанции ‘Эхо Москвы’ [Электронный ресурс] // Вестник Санкт-Петербургского университета. Язык и литература. 2018. Т. 15. Вып. 3. С. 492–506. - URL: <https://doi.org/10.21638/spbu09.2018.313> (дата обращения: 14.10.2020).
16. Бандура А., Уолтерс Р. Подростковая агрессия: изучение влияния воспитания и семейных отношений; пер. с англ. Ю. Брянцевой, Б. Красовского. М.: Апрель Пресс: ЭКСМО-Пресс, 2000. 509 с.
17. Баранов А.Н. Лингвистическая теория аргументации (когнитивный подход): дис. ... д-ра филол. наук. М., 1990. 378 с.



18. Баранов А.Н., Грунченко О.М., Левонтина И.Б. Лингвистическое исследование текстов для выявления в них призывов к осуществлению экстремистской деятельности. Методические рекомендации по интерпретации смысла призывов (типовая методика) / Под ред. Л.П. Крысина. М., 2008. 103 с.
19. Баребина Н. С. Аргументированный диалог в аспекте теории концептуальной интеграции // Вопросы когнитивной лингвистики. 2012. № 1. С. 5-12.
20. Баребина Н.С. Аргументация критики в науке о языке (эколингвистический подход): автореф. дис. ... д-ра филол. наук. Челябинск, 2020. 42 с.
21. Баребина Н.С. Когнитивный аспект контраргументации // Вестник ИГЛУ. 2012. С. 82-89.
22. Барт Р. Избранные работы: Семиотика: Поэтика: Пер. с фр. / Сост., общ. ред. и вступ. ст. Г. К. Косикова. М.: Прогресс, 1989. 616 с.
23. Басовская Е. Н. Творцы черно-белой реальности: о вербальной агрессии в средствах массовой информации // Критика и семиотика. Новосибирск: НГУ, 2004. Вып. 7. С. 257 – 263.
24. Баучиева З. Б. Речевая агрессия и пути ее преодоления. Современные проблемы науки и образования. 2015. № 2-1. С. 389–396.
25. Бахтин М. М. Проблема речевых жанров // Бахтин М. М. Собр. соч. – М.: Русские словари, 1996. Т.5: Работы 1940-1960 гг. С.159-206.
26. Бахтин М. М. Творчество Франсуа Рабле и народная культура средневековья и Ренессанса. М.: Художественная литература, 1990. 261 с.
27. Бекетова А. А. Языковая репрезентация феномена цинизма в интернет-дискурсе: когнитивно-прагматический и лингвокультурный аспекты (на материале русского и английского языков): автореф. дис. ... канд. филол. наук. Майкоп, 2018. 21 с.
28. Белоус Н. А. Конфликтный дискурс в коммуникативном пространстве: семантические и прагматические аспекты: автореф. дис. ... д-ра филол. наук. Краснодар, 2008. 41 с.

29. Бельская Е.В. Лексикографическое описание интенсивной лексики диалекта // Вестник Томского государственного университета. №3(19). 2012. С. 6-13.
30. Берестнев Г.И., Васильева И.Б. Эмотивные интенсификаторы английского и русского языков: от типологии номинаций к когнитивным установкам // Вестник Челябинского государственного университета. 2016. №1 (383). Филологические науки. Вып. 99. С. 21-32.
31. Берковиц Л. Агрессия: причины, следствия и контроль / Л. Берцкович. СПб.: Прайм-Еврознак, 2001. 512 с.
32. Беседина Н. А. Восклицательные предложения в современном английском языке: семантический, грамматический и функциональный аспекты: дис. ... канд. филол. наук. СПб., 1995. 212 с.
33. Бондаренко А. О. Троллинг как вид вербальной агрессии (на материале французского языка) // Вестник МГЛУ. Гуманитарные науки. - Вып. 8 (824) - 2019. - с. 22 – 32.
34. Борботько В. Г. Принципы формирования дискурса: От психолингвистики к лингвосинергетике. 3-е изд., испр. М.: Книжный дом 'Либроком', 2009. 286 с.
35. Борисевич В. Образы вербально-конфликтных ситуаций // Культура народов Причерноморья. Симферополь: Межвуз. Центр 'Крым', 2003. № 44. С. 186–190.
36. Борисова И. Н. Русский разговорный диалог. Екатеринбург: Изд-во Уральск. ун-та, 2001. 408 с.
37. Брутян Г.А. Аргументация. Изд-во АН АрмССР, 1984. 105 с.
38. Бубнова С. С. Ценностные ориентации личности как многомерная нелинейная система // Психологический журнал. 1999. № 5. С.38-44.
39. Булыгина Е. Ю., Стексова Т.И. Проявление языковой агрессии в СМИ [Электронный ресурс] // Новосибирский педагогический университет. – URL: <https://cyberleninka.ru/article/n/proyavlenie-yazykovoy-agressii-v-smi-1> (дата обращения 24.05.2018).

40. Буторина Е. А. А поговорить? Интернет как лингвистический феномен [Электронный ресурс]. – 2001. – URL: [http://www.gramota.ru/biblio/magazines/gramota/28\\_50](http://www.gramota.ru/biblio/magazines/gramota/28_50) (дата обращения 14.03.2019).
41. Бухнер Н. Ю., Рогозина И. В. Вербальная агрессия по отношению к мигрантам: опыт психосоциолингвистического моделирования // Ползуновский альманах. 2015. №3. С. 49-54.
42. Бэрн Р., Ричардсон Д. Агрессия. СПб: Питер, 2001. 352 с.
43. Бютнер К. Жить с агрессивными детьми. М.: Педагогика, 1991. 123 с.
44. Варлакова Т. В. Речевая провокация как объект судебной лингвистической экспертизы // Научный вестник Омской академии МВД России. 2013. №4(51). С. 33 - 36.
45. Васильев Л.Г., Касьянова Ю.И. Аргумент и его структурная интерпретация // Вестник Удмуртского Университета. 2012. № 4. С. 119– 125.
46. Васильев Л.Г., Ощепкова Н.А. Прагматика аргумента: коммуникативный подход // Тверской лингвистический меридиан. Вып. 3. Тверь: Тверск. гос. ун-т, 1999. С. 43–50.
47. Васильев Л.Г. Аргументация и ее понимание: Логико-лингвистический подход: монография. Калуга: Калужск. гос. ун-т им. К.Э. Циолковского, 2014. 331 с.
48. Васильев Л.Г. Аспекты аргументации. Тверь: Тверск. гос. ун-т, 1992. 56 с.
49. Васильев Л.Г. Лингвистические аспекты понимания: дис. ... д-ра филол. наук. Калуга, 1999. 251 с.
50. Васильев Л.Г. Лингвоаргументологический анализ рассуждений в письменном тексте // Коммуникативные исследования 2003: современная антология. Волгоград: Перемена, 2003. С. 164–180.
51. Васильев Л.Г. Основы аргументации: модель аргументативных функций. Калуга: Калужск. гос. пед. ун-т им. К.Э. Циолковского, 1995. 15 с.

52. Васильев Л.Г., Назарчук Ю.И. Лингвистическая аргументология: структурно-семантический подход. Калуга – Тирасполь: Калужск. гос. ун-т им. К. Э. Циолковского; Приднестровский гос. ун-т им. Т. Г. Шевченко, 2013. 131 с.
53. Вежбицкая А. Язык. Культура. Познание. М.: Русские словари, 1997. 416 с.
54. Вежновец Е. Комментарии в социальных сетях: производство и воспроизводство интернет-дискурса // Современный дискурс-анализ. Электронный журнал. 2016. Вып. 15. Социальные контексты дискурса. С. 35–58. URL: [http:// discourseanalysis.org/ada15/st101.shtml](http://discourseanalysis.org/ada15/st101.shtml) (дата обращения: 14.02.2020).
55. Венков А.В., Шишов А.В. Белые генералы. Ростов н/Д, 1998. 416 с.
56. Власова Е. В. Речевая агрессия в печатных СМИ (на материале немецко- и русскоязычных газет 30-х — 90-х гг. XX в.): дис. ... канд. филол. наук. Саратов, 2005. 215 с.
57. Внебрачных Р. А. Троллинг как форма социальной агрессии в виртуальных сообществах // Вестник Удмуртского ун-та. Филология. Социология. Психология. Педагогика. Вып. 1. Ижевск: Удмуртский гос. ун-т, 2012. С. 48–51.
58. Волков А. А. Курс русской риторики. М.: Индрик, 2009.
59. Волков А. А. Теория риторической аргументации. М.: Изд-во Московского ун-та, 2009. 398 с.
60. Воронцова Т. А. Речевая агрессия, толерантность, вежливость // Язык СМИ и политика [под ред. Г. Я. Солганика]. М., 2012. 572 с.
61. Воронцова Т. А. Коммуникативное пространство в лингвопрагматической парадигме // Вестник Удмуртского университета. Сер. История и филология. 2009. Вып. 1. С.11-17.
62. Воронцова Т. А. Речевая агрессия: вторжение в коммуникативное пространство. Ижевск: Удмурт. ун-т, 2006. 250 с.

63. Воронцова Т. А. Троллинг и флейминг: речевая агрессия в интернет-коммуникации // Вестник Удмуртского ун-та. 2016. Вып. 2. С. 109 - 116.
64. Воронцова Т. А., Копылова Т. Р. Молчание как маркер агрессивного речевого поведения (на материале бытового общения) // Филологический класс. 2017. № 3. С. 29-33.
65. Выготский Л.С. Собр. соч.: в 6 т. Т. 4. Детская психология. М.: Педагогика, 1983.
66. Выготский Л.С. Учение об эмоциях // Собр. соч.: в 6 т. М., 1984. Т. 6. С. 92–317.
67. Габдрафикова Т. Ш. Мультиmodalность речевой агрессии в виртуальной среде // Филологические науки. Вопросы теории и практики. Тамбов: Грамота, 2017. № 7(73): в 3-х ч. Ч. 3. С. 76-79.
68. Гайда Ст. Проблемы жанра // Ст. Гайда Функциональная стилистика: теория стилей и их языковая ориентация. Пермь, 1986. С. 127–144.
69. Галичкина Е. Н. Компьютерная коммуникация: лингвистический статус, знаковые средства, жанровое пространство: автореф. дис. ... д-ра филол. наук. Волгоград, 2012. 40 с.
70. Галичкина Е. Н. Специфика компьютерного дискурса на английском и русском языках: дис. ... канд. филол. наук. Астрахань, 2001. 212 с.
71. Галяшина Е. И. Лингвистика vs экстремизма: В помощь судьям, следователям, экспертам. М.: Юридический Мир, 2006. 96 с.
72. Глебов В. В., Родионова О.М. Особенности речевой агрессии [Электронный ресурс]. – URL: <http://www.rost-prof.ru/union/partners/rudn/articles/agr.html> (дата обращения 15.07.2020).
73. Голев Н. Д., Лебедева Н.Б. Речевой жанр ссоры и конфликтные сценарии (на материале рассказов В. М. Шукшина) // Юрислингвистика-2: Русский язык в его естественном и юридическом бытии : межвуз. сб. науч. тр. Барнаул : Изд-во Алт. ун-та, 2000. С. 157–170.

74. Голиков Л. М. Семиотика экстремистского текста // Уголовный процесс. 2014. № 7. С. 66–69.
75. Горбунов А. Г. Дискурс как новая лингвофилософская парадигма: учебное пособие . Ижевск: Изд-во Удмуртский университет, 2013. 56 с.
76. Горелов И. Н., Седов К. Ф. Основы психолингвистики. М.: Издательство Лабиринт, 2001. 304 с.
77. Горина Е. В. Конституирующие признаки дискурса Интернета: дис. ...д-ра филол. наук. Екатеринбург, 2015. 506 с.
78. Горностаева А. А. Границы дозволенного в политическом дискурсе: ироничность, черный юмор, деструктивность, сквернословие // Политическая лингвистика. 2018. 1 (67). С. 57-66.
79. Горностаева А. А. Ирония в политическом дискурсе: агрессия или развлечение? // Вестн. Рос. ун-та дружбы народов. Сер.: Лингвистика. 2014. № 3. С. 64-74.
80. Городецкий Б. Ю., Кобозева И. М., Сабурова И. Г. К типологии коммуникативных неудач // Диалоговое взаимодействие и представление знаний. Новосибирск, 1985. С. 64-78.
81. Горошко Е. И. Виртуальное жанроведение: устоявшееся и спорное // Ученые записки Таврического национального университета им. В. И. Вернадского. Сер. Филология. Социальные коммуникации. 2011. Вып. 1. С. 105-124.
82. Горошко Е. И. Интернет-коммуникация: проблема жанра // Жанры и типы текста в научном и медийном дискурсе: межвуз. сб. науч. тр. Вып. 4. - 2006. - С. 165 - 175.
83. Горошко Е. И. Интернет-жанр и функционирование языка в Интернете: попытка рефлексии // Жанры речи. - Саратов: Наука, 2009. – Вып. 6. - ‘Жанр и язык’. – С. 11–27.
84. Горошко Е. И. Интернет-коммуникация: настоящее и будущее // О некоторых чертах цивилизации будущего: научное издание по материалам Международного Форума к 90-летию со дня рождения академика РАН Н.Н.

Моисеева / под ред. А. Т. Никитина и С. А. Степанова. - М.: Изд-во МНЭПУ, 2008.

85. Гречихин М.В. Современный русский медиадискурс: язык интолерантности: дис. ... канд. филол. наук. Белгород, 2008. 190 с.

86. Гришина, Н. В. Психология конфликта. – СПб: Питер, 2002. – 464с.

87. Громова Н. С. Речевая агрессия: от коммуникативных ошибок до правонарушений // Юрислингвистика №5. - 2016. - С. 173 – 188.

88. Губарева О.Н. Сопоставительный анализ способов метадискурсивной организации англоязычных и русскоязычных научно-учебных текстов по экономике: автореф. дис. ... канд. филол. наук. М., 2011. 27 с.

89. Гулакова И. И. Коммуникативные стратегии и тактики речевого поведения в конфликтной ситуации общения: дис. ... канд. филол. наук. Орел, 2004. 152 с.

90. Данилов С. Ю. Жанр проработки в тоталитарной культуре // Жанры речи. Саратов: Колледж, 1999. Вып.2. С. 216-227.

91. Данилов С. Ю. О канонах внутрижанровой интеракции (на материале речевого жанра “проработка”) // Жанры речи. Саратов: Колледж, 2002. Вып.3. С. 214-226.

92. Данков Н. С., Дубровская Т.В. Жанры профессиональных интернет-сообществ в аксиологическом аспекте // Научные ведомости Белгородского государственного университета. Серия: Гуманитарные науки. Белгород, 2019. № 38 (4). С. 551–561.

93. Дахалаева Е. Ч. Интернет-комментарий и интернет-отзыв: параметры жанрового разграничения // Современные проблемы науки и образования. 2014. № 6. С. 10 - 12.

94. Дейк Т.А. ван. Эпизодические модели в обработке дискурса // Язык. Познание. Коммуникация: сб. работ. М.: Прогресс, 1989. С. 68-110.

95. Дейк ван Т. А. Вопросы прагматики текста // Новое в зарубежной лингвистике. Выпуск VIII. Лингвистика текста. М.: Прогресс, 1978. С. 259-336.
96. Дементьев В. В. Коммуникативная генристика: речевые жанры как средство формализации социального взаимодействия // Жанры речи. Саратов : Колледж, 2002. Вып. 3. С. 18–40.
97. Дементьев В. В., Седов К.Ф. Социопрагматический аспект теории речевых жанров. Саратов : Колледж, 1998. 123 с.
98. Дементьев В. В. Теория речевых жанров. М.: Знак, 2010. 594 с.
99. Дементьев В. В. Фактические и информативные коммуникативные замыслы и коммуникативные интенции: проблемы коммуникативной компетенции и типология речевых жанров // Жанры речи. Саратов: Изд-во ГосУНЦ «Колледж», 1997. С. 34–44.
100. Дементьев В. В. Аспекты проблемы ‘жанр и культура’ / В. В. Дементьев // Жанры речи. Саратов: Издательский центр «Наука». 2007. Вып.5. Жанр и культура. С. 5-21.
101. Демьянков В. З. Когнитивная лингвистика как разновидность интерпретирующего подхода // Вопросы языкознания, 1994. № 4. С. 17–33.
102. Демьянков В. З. Лингвopsихология // Вопросы лингвистики и лингводидактики на современном этапе: Материалы VII научно-практической конференции. М.: Факультет славянской и западноевропейской филологии, Московский педагогический университет. 1999. С. 45-51.
103. Демьянков В. З. Намерение в интерпретации и интерпретация намерений в речи // Текст: Структура и анализ. М.: Институт языкознания АН СССР, 1989. С. 41–46.
104. Демьянков В. З. Эффективность аргументации как речевого воздействия // Проблемы эффективности речевой коммуникации. М.: ИНИОН АН СССР, 1989. С. 13–40.
105. Демьянков В. З. Доминирующие лингвистические теории в конце XX века [Электронный ресурс] // Когнитивные аспекты лексикографии.



Москва, 2007. URL: <http://www.infolex.ru/DOMINAT.html> (дата обращения 19.02.2018).

106. Дзялошинский И. М., Дзялошинская М.И. Российские СМИ: как создается образ врага. Статьи разных лет [Электронный ресурс]. М.: Московское бюро по правам человека, “Academia”, 2007. URL: <http://www.eartist.narod.ru/text19/093.htm> (дата обращения 12.10.2020).

107. Дубровская Т. В. Любви достойна только мать и Гелендваген 5.5: пацанская лирика как жанр молодежного интернет-дискурса // Жанры речи. 2019. № 1 (21). С. 56–65.

108. Евсеева И. В., Кожеко А. В., Лузгина Т. А. Речевая агрессия и вежливость в интернет-коммуникации школьников // Современные проблемы науки и образования. 2014. № 1. С. 95–106.

109. Еемеерен Ф. Х., Гроотендорст Р. Аргументация, коммуникация и ошибки. Спб., 1992. 208 с.

110. Еениколопов С. Н. Психология враждебности в медицине и психиатрии // Терапия психических расстройств. 2007. С. 18-22.

111. Еениколопов С. Н., Кузнецова Ю.М., Чудова Н.В. Агрессия в обыденной жизни. М.: Политическая энциклопедия, 2014. 493 с.

112. Еениколопов С. Н., Цибульский Н.П. Методики диагностики агрессии // Психологическая диагностика. 2007. С. 41-72.

113. Еениколопов С. Н., Мешкова Н.В. Направления исследования предубежденности в западной психологии межгрупповых отношений // Вопросы психологии. 2007. С. 148-158.

114. Еениколопов С. Н., Кравцова О.А. Теории сексуального насилия // Прикладная психология, 1999. С. 45-53.

115. Еениколопов С. Н., Еерофеева Л.В. Профилактика агрессивных и террористических проявлений у подростков: методическое пособие. 2-е изд. М.: Просвещение, 2005. 158 с.

116. Еенина Л. В. Речевая агрессия и речевая толерантность в средствах массовой информации [Электронный ресурс] // Российская пресса в

поликультурном обществе: толерантность и мультикультурализм как ориентиры профессионального поведения. URL: <http://www.tolerance.ru/RP-rech-agress.php?PrPage=SMI> (дата обращения 23.11.2020).

117. Ерзин А. И. Агрессия как форма проактивного поведения // Вестник Оренбургского государственного университета. 2013. № 2 (151). С. 77-80.

118. Ермакова О.В., Христова Н.А., Манянин П.А., Мамаев Н.Ю. Квалификация составов преступлений экстремистской направленности с использованием результатов лингвистических экспертиз: учебное пособие. Барнаул, 2015. 57 с.

119. Ермакова О. П., Земская Е.А. К построению типологии коммуникативных неудач (на материале естественного русского диалога) // Русский язык в его функционировании: Коммуникативно-прагматический аспект. М., 1993. С. 30 – 64.

120. Жельвис В.И. Грубость: проблема классификации лексики // Фразеологизм и слово в национально-культурном дискурсе (лингвистический и лингво-методический аспект): международная научно-практическая конференция, посвященная юбилею д.ф.н., проф. А.М. Мелерович. М., Кострома, 2008. С. 75-79.

121. Жельвис В. И. Поле брани. Сквернословие как социальная проблема в языках и культурах мира. М.: Ладомир, 2001. 330 с.

122. Жельвис В. И. Эмотивный аспект речи. Психолингвистическая интерпретация речевого воздействия. Ярославль: ЯрГУ. 1990. 157 с.

123. Загидуллина М. В. Публицистические коды дискуссий в социальных медиа: выработка сигнальной лексики ‘тотальными частностями’ // Век информации. 2017. С. 118–120.

124. Загидуллина М. В. Развитие интернет-троллинга и проблемы ‘шума’ в канале коммуникации // Вестник Челябинского университета. 2013. Вып. 31. С. 35-37.

125. Заиченко Н. У. Структурно-содержательные характеристики и психологические особенности конфликта // Мир психологии. М., 1998. Вып. 4. 215 с.
126. Закоян Л. М. Выражение агрессии в современном русском и английском языках: автореф. ... дис. канд. филол. наук. М., 2010. 23 с.
127. Занадворова А. В. Функционирование русского языка в малых социальных группах: Речевое общение в семье: дис. .... канд. филол. наук. М., 2001. 170 с.
128. Зеленовская А. В. Своеобразие интернет-дискурса (на материале социальной сети facebook)<sup>13</sup> // Филологические науки. Вопросы теории и практики. Тамбов, 2014. № 10 (40). С. 61 - 65.
129. Землякова Е. А. Лингвостилистические характеристики жанра англоязычного корпоративного блога: автореф. дис. ... канд. филол. наук. Харьков, 2010. 21 с.
130. Земская Е. А. Городская устная речь и задачи ее изучения. Разновидности городской устной речи / под. ред. Д. Н. Шмелева, Е. А. Земской. М.: Наука, 1988. С. 5 - 44.
131. Злоказов К. В. Экстремистский текст и свойства личности // Политическая лингвистика. 2013. № 3. С. 215–225.
132. Змановская Е. В. Девиантология: (психология отклоняющегося поведения): учебное пособие для студентов высших учебных заведений. М.: Издательский центр 'Академия', 2003. 288 с.
133. Иванов Л. Ю. Язык интернета: заметки лингвиста // Словарь и культура русской речи : сб. ст. к 100-летию со дня рождения С. И. Ожегова / Институт русского языка им. В. В. Виноградова. М., 2000. С. 131 –147.
134. Ивин А.А. Основы теории аргументации. М.: Гуманит. изд. центр ВЛАДОС, 1997. 352 с.

---

<sup>13</sup> Признана в России экстремистской организацией и запрещена.

135. Изард К. Е. Эмоции человека: [Пер. с англ.] / под ред. Л. Я. Гозмана, М. С. Егоровой. М.: Изд-во МГУ, 1980. 439 с.
136. Исаенко О. Современные исследования агрессии: проблема метапозиции и метаязыка // Журнал 'Наука і освіта'. 2004. № 8-9. С. 90–93.
137. Иссерс О. С. Паша -"Мерседес", или речевая стратегия дискредитации // Вестник Омского университета. Омск, 1997. № 2(4). С. 51–54.
138. Иссерс О. С. Речевое воздействие: учебное пособие для студентов вузов, обучающихся по направлению подготовки (специальности) 'Связи с общественностью'. 5-е изд., стер. М.: Флинта : Наука, 2017. 239 с.
139. Иссерс О. С. Стратегия речевой провокации в публичном диалоге // Русский язык в научном освещении. М., 2009. №2 (18). С. 92-104.
140. Иссерс О. С. Свобода слова: две стороны медали (оскорбление в зеркале юриспруденции и лингвистики) // Юрислингвистика-1: проблемы и перспективы: межвуз. сб. науч. тр. Барнаул: Изд-во Алтайского университета, 1999. С. 110–126.
141. Калинина М. А. Речевая агрессия в публицистическом дискурсе (на материале российских политических ток-шоу) // Филологические науки. Вопросы теории и практики. Тамбов: Грамота, 2020. Т.13. Вып. 4. С. 24-27.
142. Капанадзе Л. А. На границе письменного и устного текста: структура и тенденции развития электронных жанров // Голоса и смыслы. Избранные работы по русскому языку. М., 2005. С. 305–320.
143. Капанадзе Л. А. Структура и тенденции развития электронных жанров // Жизнь языка: сб. ст. к 80-летию М. В. Панова / РАН, Ин-т рус. яз. им. В. В. Виноградова. М., 2001. С. 246–255.
144. Карасик В.И. Сетевая языковая личность // Вестник МГЛУ. Гуманитарные науки. Вып. 6. 2021. С. 33-44.
145. Карасик В. И. О типах дискурса // Языковая личность: институциональный и персональный дискурс: сб. науч. тр. под ред. В. И. Карасика, Г. Г. Слышкина. Волгоград: Перемена, 2000. С. 5-20.

146. Караулов Ю.Н. Русский язык и языковая личность. 1-е изд. М.: 'Наука', 1987. 264 с.
147. Караулов Ю. Н. Роль прецедентных текстов в структуре и функционировании языковой личности // Научные традиции и новые направления в преподавании русского языка и литературы. М., 1986. С. 105-125.
148. Карпоян С. М. Эпистемическая модальность в интернет-комментарии: автореф. дис. ... канд. филол. наук. Ростов- на-Дону, 2014. 19с.
149. Карпоян С. М. Функции комментария на различных коммуникативных платформах социальных сетей // Гуманитарные, социально-экономические и общественные науки. 2015. № 11–12. С. 242–245.
150. Касьянова Ю.И. Структурно-семантический анализ аргументации в монологическом тексте: дис. ... канд. филол. наук. Ижевск, 2008. 158 с.
151. Китайгородская М. В., Розанова Н.Н. Речь москвичей. Коммуникативно-культурологический аспект. М.: Научный мир, 2-е изд. 2005. 493 с.
152. Китайгородская М. В., Розанова Н.Н. Языковое существование современного горожанина: На материале языка Москвы. М.: Языки славянских культур, 2010. 496 с.
153. Климов И. Выписки из книги Д. Уолтона 'Аргументы ad hominem' // Социальная реальность. 2006. Вып. 10. С. 122–139.
154. Клушина Н. И. Образ врага (о военной риторике в мирное время) // Язык современной публицистики: сб. статей / сост. Г. Я. Солганик. – М.: Флинта: Наука, 2005. С. 144 – 161.
155. Клюев Е.В. Речевая коммуникация. М.: Рипол Классик. 2002. С. 18-19.
156. Ковальчукова М. А. Новостной анонс в сети Интернет как речевой жанр дискурса СМИ :дис. ... канд. филол. наук. Ижевск, 2009. 169 с.
157. Кожина М. Н. Речевой жанр и речевой акт (некоторые аспекты проблемы) // Жанры речи. Вып. 2. Саратов: Колледж, 1999. С. 52-61.

158. Колосов С.А. Конструирование социальной ненависти в дискурсе: автореф. дис. ... канд. филол. наук. Тверь, 2004. 20 с.
159. Колосов С. А. Манипулятивные стратегии дискурса ненависти // Критика и семиотика. Новосибирск: НГУ, 2004. Вып. 7. С. 248–256.
160. Комалова Л. Р. Агрессогенный дискурс: типология мультилингвальной вербализации агрессии. М.: Спутник. 2017. 275 с.
161. Комалова Л. Р. Типология мультилингвальной вербализации эмоционального состояния 'агрессия': на материале разносистемных данных корпусной лингвистики: автореф. дис. ... д-ра филол. наук. М., 2016. 52 с.
162. Комментарий к Уголовному кодексу РФ / Под ред. Г.А. Есакова. М.: Проспект, 2012. 140 с.
163. Компанцева Л. Ф. Интернет-коммуникация: когнитивно-прагматический и лингвокультурологический аспекты. Луганск, 2007. 444 с.
164. Кондрашов П. Е. Компьютерный дискурс: социолингвистический аспект: дис. ... канд. филол. наук. Краснодар, 2004. 189 с.
165. Коннор Д. Агрессия и антисоциальное поведение у детей и подростков. СПб.: Прайм-Еврознак, 2005. 288 с.
166. Корнелиус Х., Фэйр Ш. Выиграть может каждый. М.: Стрингер, 1992. 216 с.
167. Коробкова О. С. Маркеры языка вражды в номинациях этнической принадлежности: социолингвистический аспект // Известия РГПУ им. А.И. Герцена. 2009. № 111. С. 200–205.
168. Костяев А. П. Дискурсивные маркеры вербальной агрессии в профессиональной коммуникации [Электронный ресурс]. URL: [http://tverlingua.ru/archive/019/9\\_19.pdf](http://tverlingua.ru/archive/019/9_19.pdf) (дата обращения: 25.01.2019).
169. Кошель П. В. Жанровая характеристика интернет-комментария (на материале франкоязычных научно-популярных блогов: дис. ... канд. филол. наук. М., 2015. 187 с.

170. Кошель П. В. Французский интернет-комментарий как речевой жанр // Вестник Московского государственного лингвистического университета. Москва, 2013. Вып. 10. С. 80-89.
171. Кошкарлова Н. Н. Конфликтный и кооперативный типы русскоязычного дискурса в межкультурном политическом пространстве: автореф. дис. ... д-ра филол. наук. Екатеринбург, 2015. 47 с.
172. Кошкарлова Н. Н. Лингвистические механизмы речевой агрессии в СМИ // Вестник Челябинского государственного университета. 2009. № 10 (148). Филология. Искусствоведение. Вып.30. С. 48–52.
173. Красных В. В. 'Свой' среди 'чужих': миф или реальность? М.: Гнозис, 2003. 375 с.
174. Кристева Ю. Избранные труды // пер. с франц. М.: «Российская политическая энциклопедия» (РОССПЭН), 2004. 656 с.
175. Крэйхи Б. Социальная психология агрессии: пер. с англ. / Б. Крэйхи. Санкт-Петербург : Питер, 2003. 336 с.
176. Ксенофонтова И. В. Специфика коммуникации в условиях анонимности: меметика, имиджборды, троллинг // Фольклор и Интернет. Сборник статей. М.: ГРЦРФ, 2009. С. 285-293.
177. Кубрякова Е. С. Эволюция лингвистических идей во второй половине XX века (опыт парадигмального анализа) // Язык и наука конца 20 века. М.: Российский государственный гуманитарный университет, 1995. С. 144–238.
178. Кубрякова Е. С. Об установках когнитивной науки и актуальных проблемах когнитивной лингвистики // Вопросы когнитивной лингвистики. – 2004. № 1. С. 6–17.
179. Кубрякова Е. С. Части речи с когнитивной точки зрения. М.: ИЯ РАН, Тамбов: Тамбовский гос. ун-т, 1997. 330с.
180. Кубрякова Е. С. Язык и знание: На пути получения знаний о языке: Части речи с когнитивной точки зрения. Роль языка в познании мира. М.: Языки славянской культуры, 2004. 560 с.

181. Кузнецов С. А., Олейникова С.М. Экспертные исследования по делам о признании информационных материалов экстремистскими: теоретические основания и методическое руководство: научн.-практ. изд. СПб.: С.-Петербур. гос. ун-т. 2-е изд., испр. и доп. М.: Изд. дом В. Ема, 2014. 312 с.
182. Кузнецова Е.В. Стилистические функции многоточия в усечённых конструкциях (на материале произведений С. Довлатова) // Вестник ЮУРГУ, № 22, 2011. Серия 'лингвистика'. Вып. 13. С.108 – 110.
183. Кузьминская С. И. Образ врага в современной политической мифологии // Вестник Воронежского государственного университета. Серия: Лингвистика и межкультурная коммуникация, 2016. №3. С. 49-52.
184. Кулабухов Н.В. Интенсивность речевого воздействия в социально-политических дебатах: автореф. дис. ... канд. филол. наук. Тверь, 2018. 20 с.
185. Кулабухов Н.В. Выражение интенсивности речевого воздействия в социально-политических дебатах с позиций аргументативно-стратегического подхода (на материале дебатов на русском и английском языках) // Филологические науки. Вопросы теории и практики. Тамбов: Грамота, 2020. Том 13. Выпуск 4. С. 118-124.
186. Культура русской речи: Учебно-методическое пособие. Воронеж: ИПЦ ВГУ, 2007. 46 с.
187. Купина Н. А., Михайлова О.А. Лингвистические проблемы толерантности // Толерантность в современной цивилизации. Екатеринбург, Изд-во Уральского ун-та, 2001. С. 50–69.
188. Кусов Г. В. Оскорбление как иллокутивный лингвокультурный концепт: автореф. дис... канд. филол. наук. Волгоград, 2004. 27 с.
189. Лабутина В. В., Топчий И.В. Оппозиция 'мы' – 'они' в дискурсивной практике комментария сетевого медиаконтента // Вестник Воронежского государственного университета. Серия: филология, журналистика. 2020. № 1. С. 101-105.



190. Лабутина В. В. Речевая стратегия дискредитации в дискурсивной практике комментария сетевого медиаконтента // Знак: проблемное поле медиаобразования. 2019. № 4 (34). С. 145–149.
191. Лаенко Л.В. От семантики цвета к социальной семантике языка (на материале английский и русских прилагательных, обозначающих цвет): автореф. дис. ... д-ра филол. наук. Саратов, 1988. 232 с.
192. Лазарева Э. А. Интернет-текст и Интернет-дискурс // Текст в коммуникативном пространстве современной России: монография. Барнаул: Изд-во Алтайского университета. 2011. С. 265-273.
193. Лазарева Э. А., Горина Е.В. Структурная модель и свойства дискурсивной системы Интернета // Изв. Урал. федер. ун-та. Сер. 1. Проблемы образования, науки и культуры. 2013. № 2 (113). С. 41-47.
194. Лазебная И. Б. Особенности выражения речевой агрессии в современном английском языке: автореф. ... дис. канд. филол. наук. Белгород, 2007. 23 с.
195. Ларионова Т. В. Речевая агрессия: от речевой практики к социокогнитивной матрице // Филологические науки. Вопросы теории и практики. Тамбов: Грамота, 2017. С. 117-120.
196. Латынов В. Н. Конфликт: протекание, способы разрешения, поведение конфликтующих сторон. Обзор зарубежных исследований по психологии конфликта. М.: Иностранная психология, 1993. 237 с.
197. Леонов Н. И. Конфликты и конфликтное поведение. Методы изучения. СПб., 2005. 240 с.
198. Леонтьев А. Н. Образ мира // Леонтьев А.Н. Избранные психологические произведения: в 2 т. Т.2. М.: Педагогика, 1983. С. 251-262.
199. Леонтьев А.А. Основы психолингвистики. М.: Смысл, 1997. 287 с.
200. Леонтьев Д. А. Методика изучения ценностных ориентации. М.: СМЫСЛ, 1992. 17 с.
201. Леонтьев А.Н. Деятельность. Сознание. Личность. М.: Политиздат, 1977. 575 с.

202. Леонтьев В. В. Стратегии невежливой коммуникации в компьютерном дискурсе // Человек. Язык. Культура. Киев, 2013. С. 714-723.
203. Лисанюк Е.Н. Аргументация и убеждение. СПб.: Наука, 2015. 398 с.
204. Лисанюк Е.Н. Модели аргументации, рассуждение, убеждение // РАЦИО.ru. 2016. Вып. 17 (2). С. 35 - 68. Доступно на: <https://journals.kantiana.ru/journals/ratio/3391/9565/> (дата обращения: 18 марта 2017 г.)
205. Литневская Е. И., Бакланова А.П. Психолингвистические особенности Интернета и некоторые языковые особенности чата как исконного сетевого жанра // Вестник Московского университета. Сер. 9, Филология. 2005. № 6. С. 46–61.
206. Лихачёва Т. С., Заворуева Л.А., Герасимова А.В. Вербальная агрессия: способы ее предотвращения и преодоления последствий (на материале английского языка) // Филологические науки. Вопросы теории и практики. - Тамбов: Грамота, 2017. № 3(69): в 3-х ч. Ч. 3. С. 125-127.
207. Лоренц К. Агрессия (так называемое зло). М.: Издательская группа 'Прогресс', 'Универс', 1994. 272 с.
208. Лурия А.Р. Природа человеческих конфликтов: Объективное изучение дезорганизации поведения человека. М.: СОГИТО-CENTRE, 2002. 527 с.
209. Лутовинова О. В. Лингвокультурологические характеристики виртуального дискурса. Волгоград: Перемена, 2009. 496 с.
210. Лутовинова О. В. Языковая личность в виртуальном дискурсе: автореф. дис. ... д-ра филол. наук. Волгоград, 2013. 42 с.
211. Лучинкина И. С. Психологические особенности коммуникативного проведения личности в интернет-пространстве: автореф. дис. ... канд. филол. наук. Ростов-на-Дону, 2019. 25 с.
212. Майданова Л. М. Агрессивность и речевая агрессия // Речевая агрессия и гуманизация общения в средствах массовой информации. Екатеринбург: УрГУ, 1997. С. 9–13.

213. Макаренко Г. С. Конфликтный текст как объект лингвистического исследования: структурно-семантический и прагматический аспекты: автореф. дис. ... канд. филол. наук. Уфа, 2018. 24 с.
214. Макаров М.Л. Основы теории дискурса. М.: ИТДГК 'Гнозис', 2003. 280 с.
215. Макаров М. Л. Жанры в электронной коммуникации quovadis? // Жанры речи. Вып. 4. Саратов: Изд-во ГосУНЦ 'Колледж', 2005. С. 346 – 351.
216. Мальковская И. А. Знак коммуникации. Дискурсивные матрицы. – М.: ЛКИ, 2008. 240 с.
217. Маслов А. С. Зоометафоры-инвективы в современном русском языке (экспериментальное исследование): дис. ... канд. филол. наук. Белгород, 2014. 252 с.
218. Матусевич А. А. Общение в социальных сетях: прагматический, коммуникативный, лингвостилистический аспекты характеристики: дис. ... канд. филол. наук. Киров, 2016. 188 с.
219. Махина Л. А. Вербальные и невербальные средства выражения коммуникативно-прагматической категории 'враждебность' в конфликтных текстах (на материале современного немецкого языка): автореф. дис. ... канд. филол. наук. Спб., 2017. 30 с.
220. Меновщиков В. Ю. Психологическая помощь в сети Интернет. М., 2007. – 178 с.
221. Месечко А. В., Степанов В.Н. Конкуренция иллокутивных модальностей речевых актов как особое средство характеристики жанрового состава речевой провокации в публичной речи // Ярославский педагогический вестник. – Ярославль, 2002. Вып. 1. С. 43– 49.
222. Месропян Л. М. ИмPLICITная речевая (вербальная) агрессия как средство воздействия в информационной войне // Российский академический журнал. 2011. № 3.- Т. 17. С.44-46.

223. Мигунов А.И. Логика, диалектика, аргументация, риторика: коннотации и корреляции // Логико-философские штудии. 2016. № 14. С. 184—201.
224. Миронова Н. И. Речевая агрессия в интернет-коммуникации (агрессивные стратегии и тактики) // Военный гуманитарный альманах: Лингвистика. Язык. Коммуникация. Перевод. Т. 2. Вып. 1. Военный гуманитарный университет, 2016. С. 333–342.
225. Митягина В. А. Интернет-комментарий как коммуникативное действие // Жанры и типы текста в научном и медийном дискурсе: межвуз. сб. науч. ст. Орел: Горизонт, 2012. С. 188-197.
226. Михайлова А. И. Средства выражения речевой агрессии в русскоязычном песенном дискурсе: прагматический, этический, лингвопсихологический аспекты: автореф. дис. ... канд. филол. наук. Омск, 2018. 25 с.
227. Михальская А. К. О речевом поведении политиков. М.: Независимая газета, 1999. № 227 (2043).
228. Михальская А. К. Русский Сократ: Лекции по сравнительно-исторической риторике. М.: Издательский центр 'Academia', 1996. 192 с.
229. Моральные ценности и личность: монография / С.Ф. Анисимов, Ю.М. Смоленцев, А.В. Разин, Т.И. Пороховская] Под ред. А.И. Титаренко, Б.О. Николаичева. Москва: Издательство МГУ, 1994. 176 с.
230. Морозова Е. В. Речевая агрессия и стратегии ее смягчения [Электронный ресурс]. URL: <http://www.w3.org/1999/html> (дата обращения 11.12.2020 г.).
231. Морослин П. В. Язык интернета как объект лингвистических исследований // Вестник Российского ун-та дружбы народов. Сер.: Лингвистика. 2009. № 3. С. 10–17.
232. Мышкина Н.Л. Динамико-системное исследование смысла текста. Красноярск : Изд-во Красноярского гос. ун-та, 1991. 212 с.

233. Назарова Т.В., Ермолова Е.И., Мамаев Н.Ю., Манянин П.А. Определение возможности проведения комплексных лингво-автороведческих исследований по выявлению в текстах враждебного отношения автора к лицам или группам лиц, объединенных по признаку расовой, национальной, религиозной принадлежности и иным признакам: информационное письмо. М.: ЭКЦ МВД России, 2012. 38 с.

234. Назарова Л. В. Гипертекст и интернет-дискурс // Сборник научных статей 'Текст – дискурс. Гипертекст – интернет-дискурс'. СПб. : Изд-во СПбГУЭФ, 2010. С. 118-141.

235. Нестеров В. Ю. Карнавальная составляющая как один из факторов коммуникативного феномена чатов [Электронный ресурс] // Флогистон. – 1999. URL: <http://flogiston.ru/articles/netpsy/nesterov/com/1> (дата обращения: 14.03.2019).

236. Новикова Т. Речевая агрессия в журналистских текстах как отражение интолерантности [Электронный ресурс] // Информационный портал медиасообщества Северо-Западного региона. СПб., 2006. URL: <http://www.lenizdat.ru/a0/ru/pm1/c-1037526-0.html> (дата обращения 14.05.2020).

237. Новикова Т. В. Речевая агрессия в журналистских текстах как отражение интолерантности [Электронный ресурс] // RELGA: науч.-культурол. журнал. 2006. № 3 (125). URL: <http://www.relga.ru> (дата обращения 12.07.2020).

238. Новикова Т. Ф., Смирнов П.Ю. Приемы нейтрализации вербальной агрессии в составе средств речевого воздействия // Научные ведомости. Сер. Гуманитарные науки. 2018. Т.37 №2. С. 194 – 203.

239. Озюменко В. И. Медийный дискурс в ситуации информационной войны: от манипуляции — к агрессии // Вестник Российского ун-та дружбы народов. 2017. С. 203-220.

240. Олешков М. Ю. Системное моделирование институционального дискурса (на материале устных дидактических текстов): автореф. дис. ... д-ра филол. наук. Нижний Тагил, 2007. 38 с.

241. Осадчий М.А. Публичная речевая коммуникация в аспекте управления правовыми рисками : автореф. дис. ... д-ра фил. наук. Кемерово, 2012. 74 с.

242. Осадчий М. А. Использование лингвистических познаний в расследовании преступлений, предусмотренных статьей 282 Уголовного кодекса РФ // Юридический консультант, 2006. № 12. С. 18–23.

243. Павлов П. В. Лингвопрагматические особенности медиатрансляции образа врага в социальной сети Facebook<sup>14</sup> : дис. канд. филол. наук. Волгоград, 2017. 175 с.

244. Падучева Е.В. Высказывание и его соотнесенность с действительностью. М.: ЛЕНАНД, 2015. 352 с.

245. Паламарчук Н. А. Способы выражения агрессии в текстах Интернет-комментариев // Актуальные проблемы теоретической и прикладной лингвистики: сб.науч. трудов; под ред. доц. Е. П. Сосниной. Ульяновск: УлГТУ, 2011. С. 19-28.

246. Панасюгина Л.Е., Соколянская Л.А. Метадискурсивные единицы в идентификационном аспекте: информационное письмо ЭКЦ МВД России. М.: ЭКЦ МВД России, 2012. 20 с.

247. Панасюгина Л.Е., Михеева И.А., Гуров В.А., Логинова С.Н. Особенности текстов, созданных в ситуациях интернет-общения (на материале письменных текстов): Информационное письмо. М: ЭКЦ МВД России, 2009.

248. Паршин П. Б. От такого и слышу: о содержании и узусе понятия манипуляции [Электронный ресурс] // Доклады международной конференции

---

<sup>14</sup> Признана в России экстремистской организацией и запрещена.

‘Диалог 2003’. 2003. URL: <http://www.dialog-21.ru/media/2675/parshin.pdf> (дата обращения 18.05.2020).

249. Патрушева Л. С. Форум как речевой жанр интернет-дискурса: дис. ... канд. филол. наук. Ижевск, 2015. 175 с.

250. Патрушева Л. С., Яковлева Э. Б. Полилог как новый объект лингвистики // Лингвистическая полифония: сб. в честь юбилея проф. Р. К. Потаповой. М.: Яз. славян. культур, 2007. С. 184–199.

251. Петрова Н. Е., Рацибурская Л. В. Язык современных СМИ: средства речевой агрессии: учеб. пособие. М.: Флинта; Наука, 2011. 160 с.

252. Питюков В. Ю. Основы педагогической технологии. М.: Ассоциация авторов и издателей ‘тандем’: ‘Роспедагенство’, 1997. 176 с.

253. Пищальникова В. А. История и теория психолингвистики: курс лекций. Ч. 1. М.: МГЛУ, 2005. 296 с.

254. Плеханова Т. Ф. Текст как диалог. М.: Изд-во МГЛУ, 2002. 253 с.

255. Плешакова А. О. Конфликтное речевое поведение адресатов обиденной политической коммуникации // Лингвокультурология: ежегод. сб. науч. тр. / гл. ред. А. П. Чудинов. ФГБОУ ВПО ‘Урал. гос. пед. ун-т’. Екатеринбург, 2015. Вып. 9. 301 с.

256. Понятия чести, достоинства и деловой репутации: Спорные тексты СМИ и проблемы их анализа и оценки юристами и лингвистами. Изд. 2-е, перераб. и доп./ Под ред. А. К. Симонова и М. В. Горбаневского. — М.: Медея, 2004. — 328 с.

257. Потапова Р. К., Комалова Л. Р. Вербальная структура коммуникативного акта агрессии. Тематический толковый словарь / РАН. ИНИОН. Центр гуманит. науч.-информ. исслед. отд. языкознания; отв. ред. Л. Р. Комалова. Вып. 1. М.: Институт научной информации по общ. наукам (ИНИОН) РАН, 2015. 146 с.

258. Пучкова Е. В. Аргументативно-лингвистический анализ дискурса опровержения: автореф. дис. ... канд. филол. наук. Тверь, 2006. 20 с.

259. Пушина М. П. (Филиппова М.П.) Коммуникативный конфликт в жанре интернет-комментария // Вестн. Удмуртского ун-та. 2018. Вып. 5. С. 824 - 828.
260. Пушина М. П. (Филиппова М.П.) Тактика *argumentum ad personam* в стратегии троллинга и флейминга // Вестн. Удмуртского ун-та. 2018. Вып. 5. С. 282 - 288.
261. Реан А. А. Агрессия и агрессивность личности // Психологический журнал. М.: ФГБУ "Издательство "Наука", 1996. С. 3-17.
262. Рейковский Я. Экспериментальная психология эмоций. М.: Прогресс, 1979. 392 с.
263. Речевая коммуникация в информационном пространстве: коллективная монография / Р. К. Потапова; под. ред. Р. К. Потапова. М.: ЛЕНАНД, 2017. 112 с.
264. Риторика / под общ. ред. В. Д. Черняк. М.: Издательство Юрайт, 2015. 430 с.
265. Родионова С.Е. Семантика интенсивности и ее выражение в современном русском языке // Проблемы функциональной грамматики: полевые структуры / отв. ред. А. В. Бондарко, С. А. Шубик. СПб.: Наука, 2005. 478 с.
266. Розина И. Н. Общение в единой образовательной среде или учебная компьютерно-опосредованная коммуникация // *Educational Technology and Society*. 2003. С. 124-132.
267. Романов А. А., Костяев А.П. Проблема агрессивного поведения личности в гуманитарном дискурсе: основные подходы, понятия и дефиниции // Вестник ТвГУ. Серия Педагогика и психология. 2011. Вып. 1. С. 7-18.
268. Руженцева Н. Б. Дискредитирующие тактики и приемы в российском политическом дискурсе: монография / Уральский гос. пед. ун-т. Екатеринбург, 2004. 294 с.
269. Русская разговорная речь / Г. А. Барина, Е. А. Земская, Л. А. Капанадзе и др. – М.: Наука, 1978. 306 с.



270. Рыжков М. С. Речевые стратегии участников синхронного интернет-дискурса: автореф. дис. ... канд. филол. наук. Воронеж, 2010. С. 15-18.

271. Савчук Т.Н. Аргументация в дискурсе гуманитарных наук (на материале русско- и белорусскоязычных текстов): автореф. дис. д-ра филологических наук. Минск, 2019. с. 40.

272. Сайдумова К. Н. Речевая агрессия в дагестанских русскоязычных СМИ: функционально-стилевой и деривационный аспекты: автореф. дис. ... канд. филол. наук. Махачкала, 2016. 19 с.

273. Салимовский, В. А. Есть ли у жанроведения границы в пределах коммуникативной лингвистики? // Жанры речи. Вып.3. Саратов: Колледж, 2002. С. 52-62.

274. Салимовский В. А. Жанры речи в функционально-стилистическом освещении (научный академический текст). Пермь, изд-во Пермского ун-та, 2002. 236 с.

275. Салимовский В. А. Речеведение: общие вопросы, массовая коммуникация // Электронный сборник статей за 2010-2012 гг. - Санкт-Петербург, 2012. 93 с.

276. Салимовский В. А., Ермакова Л.М. Экстремистский дискурс в массовой коммуникации рунета [Электронный ресурс] // Речеведение: общие вопросы, массовая коммуникация: электрон. сб. ст. за 2010-2012 гг. СПб., 2012. С. 64-87. URL: [http://jf.spbu.ru/upload/files/file\\_1354569365\\_8097.pdf](http://jf.spbu.ru/upload/files/file_1354569365_8097.pdf) (дата обращения 03.04.2019).

277. Седов К. Ф. Психолингвистические аспекты изучения речевых жанров // Жанры речи. Вып.3. Саратов: Колледж, 2002. С. 40-52.

278. Седов К. Ф. Речевая агрессия в повседневной коммуникации / Речевая агрессия в современной культуре. Челябинск: Изд-во Челябинского гос. ун-та, 2005. С. 32–41.

279. Седов К. Ф. Речевое поведение и типы языковой личности // Культурно- речевая ситуация в современной России. Екатеринбург: Изд-во Урал. ун-та, 2000. С. 298–312.

280. Седов К. Ф. Типы языковых личностей и стратегии речевого поведения (о риторике бытового конфликта) // Вопросы стилистики: Язык и человек. Саратов: Изд-во Саратов. ун-та, 1996. Вып. 26. С. 8–14.

281. Сидорова М.Ю. Многообразие русского человека... (по материалам открытых Интернет-дневников) // Традиции и тенденции в современной грамматической науке. Вопросы русского языкознания. Вып. 12. М.: Изд-во Моск. ун-та, 2005. С. 212–221.

282. Сидорова И. Г. Коммуникативно-прагматические характеристики жанров персонального интернет-дискурса (сайт, блог, социальная сеть, комментарий): автореф. дис. ... канд. филол. наук. Волгоград, 2014. 24 с.

283. Симакова С. И. Визуальный образ в СМИ — формирование медиаэстетики потребителя массовой информации [Электронный ресурс] // Знак: проблемное поле медиаобразования. 2018. № 3 (29). С. 83–92. URL: <http://journals.csu.ru/index.php/znak/article/view/42> (дата обращения: 14.02.2020).

284. Синельникова Л. Н. Дискурс троллинга [Электронный ресурс] / Л. Н. Синельникова // Дискурс-Пи. 2016. № 3–4. URL: <https://cyberleninka.ru/article/n/diskurs-trollinga> (дата обращения: 23.03.2019).

285. Сиротинина О. Б. Некоторые размышления по поводу терминов ‘речевой жанр’ и ‘риторический жанр’ // Жанры речи. Саратов: Колледж, 1999. Вып. 2. С. 37–52.

286. Сковородников А. П. Языковое насилие в современной российской прессе // Теоретические и прикладные аспекты речевого общения / отв. ред. А. П. Сковородников. Красноярск; Ачинск: Изд-во Краснояр. ун-та, 1997. Вып. 2. С. 10–15.

287. Смирнов П. Ю. Языковые средства выражения речевой агрессии в Интернет-коммуникации // Научные ведомости БелГУ. Гуманитарные науки, 2017. 14 (263). с. 34–43.
288. Смирнов Ф. О. Языковая и коммуникативная агрессия в Рунете [электронный ресурс] // Риторика в модернизации образования: материалы докладов Восьмой междунар. науч. конф. по риторике (Москва, 2–4 февраля 2004 г.). М.: Московский пед. гос. ун-т, 2004. С. 219–221.
289. Современный русский язык: система - норма - узус: [монография] / М. Я. Гловинская, Е. И. Голанова, О. П. Ермакова; ред. Л. П. Крысин, Ин-т рус. языка им. В. В. Виноградова. М.: Языки славянской культуры, 2010. 484 с.
290. Соловьянова Е. В. Агональность в академическом дискурсе: автореф. дис. ... канд. филолог. наук. Воронеж, 2020. 24 с.
291. Сон Л.П. Лексико-семантические особенности Интернет-коммуникации // Вестник Пятигорского государственного лингвистического университета. 2009. № 1. С. 194-197.
292. Стексова Т. И. Дискурсивные практики языковой игры в ироничных интернет-комментариях // Лингвистика креатива. Екатеринбург, 2014. С. 303—315.
293. Стексова Т. И. Речевая агрессия в интернет-комментариях как проявление социальной напряженности // Политическая лингвистика, 2013. №3 (45). С. 77-81.
294. Степанов В. Н. Провокативные речевые жанры как инструменты непрямой коммуникации: лингвистические признаки и анализ // Теория и практика судебной экспертизы. 2014. №4. С. 89-99.
295. Степанов В. Н. Провокативный дискурс массовой коммуникации: дис. ... д-ра филол. наук. СПб., 2004. 380 с.
296. Сусов И. П. Говорящая личность в лингвосоциальном и лингвопрагматическом пространствах // Социальная стратификация языка: матер. межвуз. конф. Пятигорск, гос. пед. ин-т иностр. яз. Пятигорск: ПГПИИЯ, 1989. С. 57-59.

297. Танабаева И. Р. Комментарий как особый жанр в интернет-общении // Молодой ученый. 2017. №51. С. 207 - 210.
298. Тарасенко Т. В. Этикетные жанры русской речи: благодарность, извинение, поздравление, соболезнование: дис. ... канд. филол. наук. Красноярск, 1999. 169 с.
299. Тарасова Е.В. Проблема агрессивности, саморегуляции и адаптации личности // Вестник российского университета дружбы народов. Серия: Психология и педагогика. 2010. № 3. С. 28–32.
300. Топчий И. В. Креативное комментирование в современных медиа: обзор исследований // Известия Уральского федерального университета. Серия 1. Проблемы образования, науки и культуры. 2020. № 2 (197). Т. 26. С. 30–36.
301. Топчий И. В. Эмоциональный фон комментария как результат различных способов его оценки // Знак: проблемное поле медиаобразования. Челябинск, 2019. № 3 (33). С. 175–181.
302. Третьякова В. С. Конфликт глазами лингвиста // Юрислингвистика-2: Русский язык в его естественном и юридическом бытии: межвуз. сб. науч. тр. Барнаул: Изд-во Алт. ун-та, 2000. С. 127–140.
303. Третьякова В. С. Конфликт как феномен языка и речи // Известия УрГУ №27. 2003. С. 143-152.
304. Третьякова В. С. Лингвистический аспект речевого конфликта // Язык. Система. Личность. Екатеринбург: Изд-во Урал. гос. пед. ун-та, 2000. С. 463–470.
305. Третьякова В. С. Речевой конфликт и гармонизация общения. Екатеринбург: Изд-во Урал. Ун-та, 2002. 287 с.
306. Трофимова Г.Н. Особенности негативных тенденций в массовой коммуникации // Материалы X Междунар. конгр. междунар. о-ва по прикладной психолингвистике. М., 2013. С. 174-176.

307. Трофимова Г. Н. Языковой вкус Интернет-эпохи в России. Функционирование русского языка в Интернете: концептуально-сущностные доминанты: монография. 2-е изд., испр. и доп. М.: РУДН, 2011. 175 с.
308. Тугаринов В. П. Теория ценностей в марксизме. Ленинград.: Изд-во ЛГУ, 1968. - 124 с.
309. Тюпа В. И. Аналитика художественного. Введение в литературоведческий анализ. М.: Лабиринт; РГГУ, 2001. 192 с.
310. Уолтон Д. Аргументы *ad hominem* / Пер. с англ. Н. Я. Мазлумяновой. М.: Институт Фонда 'Общественное мнение', 2002. 352 с.
311. Усачева О. Ю. К вопросу о жанрах интернет-коммуникации // Вестник МГОУ. Сер. Русская филология. 2009. № 3. С. 55–65.
312. Ушаков А. А. Интернет-дискурс как особый тип речи // Вестник Адыгейского государственного университета. Сер. 2. Филология и искусствоведение. 2010. № 4. С. 170–174.
313. Интертекст в мире текстов: Контрапункт интертекстуальности. М.: Комкнига, 2006. 280 с.
314. Филиппова М. П. Приемы речевой провокации в жанре интернет-комментария // Современное научное знание: теория, методология, практика: сб. научных трудов по материалам XIII междунар. науч.-практ. конф. (г. Смоленск, 27 апреля 2020 года). Смоленск: МНИЦ 'Наукосфера'. 2020. С. 68–75.
315. Филиппова М. П. Проявление речевой агрессии в жанре интернет-комментария, направленной на группу лиц, объединенных по какому-либо признаку // Научный форум: Филология, искусствоведение и культурология: сб. ст. по материалам XLI междунар. науч.-практ. конф. № 10(41). М.: Изд. 'МЦНО', 2020. С. 13–20.
316. Филиппова М. П. Проявление речевой агрессии, направленной на авторов и героев статьи в жанре интернет-комментария // Научный форум:

Филология, искусствоведение и культурология: сб. ст. по материалам XXXVI междунар. науч.-практ. конф. № 5(36). М.: Изд. 'МЦНО', 2020. С. 92-99.

317. Филиппова М. П. Проявление речевой агрессии, направленной на авторов и героев статьи в жанре интернет-комментария // Научный форум: Филология, искусствоведение и культурология: сб. ст. по материалам XXXVI междунар. науч.-практ. конф. № 5(36). М.: Изд. 'МЦНО', 2020. С. 92-99.

318. Филиппова М. П. Речевая агрессия в англоязычном жанре интернет-комментария (на материале социальной сети Facebook) // Научный форум: Филология, искусствоведение и культурология: сб. ст. по материалам XXXIX междунар. науч.-практ. конф. № 8(39). М.: Изд. 'МЦНО', 2020. С. 64-69.

319. Фирсова М. А. Когнитивно-дискурсивные параметры языковой агрессии в речи публичной языковой личности: автореф. дис. ... канд. филол. наук. Астрахань, 2018. 19 с.

320. Фрейд З. 'Я' и 'Оно'. М.: ЭКСМО, 2002. 864 с.

321. Хазагерев Г. 'Аргументы ad hominem, или 'Ты меня уважаешь?' // Социальная реальность. 2006. Вып. 10. С. 119–121.

322. Холодковская Е. В. Особенности синтаксиса англоязычного интернет-комментария социальной сети Facebook // Вестн. Волгогр. гос. ун-та. Сер.2, Языкознание. 2014. №1 (20). С. 79-83.

323. Хроменков П. Н. Лингвопрагматика конфликта (исследование методом количественного контент-анализа): дис. ... д-ра филол. наук. Москва, 2016. 374 с.

324. Цена слова: Из практики лингвистических экспертиз текстов СМИ в судебных процессах по искам о защите чести, достоинства и деловой репутации / под ред. проф. М.В. Горбаневского. М.: Галерея, 2002. 424 с.

325. Цой Л. Н. Концептуализация диагностики и профилактика конфликта // В контексте конфликтологии: диагностика и методология управления конфликтной ситуацией. М.: Издат-во Института социологии РАН, 2001. С. 110-135.

326. Черкасова М.Н. Амбивалентность как свойство речевой агрессии [Электронный ресурс] // Научные ведомости БелГУ. Серия: Гуманитарные науки. 2011. № 18 (113). URL: <http://cyberleninka.ru/article/n/ambivalentnost-kak-svoystvo-rechevoy-agressii.htm> (дата обращения: 01.05.2018).

327. Черкасова М. Н. Амбивалентность как свойство речевой агрессии // Научные ведомости БелГУ. Серия: Гуманитарные науки. 2011. № 18 (113). [Электронный ресурс]. URL: <http://cyberleninka.ru/article/n/ambivalentnost-kak-svoystvo-rechevoy-agressii> (дата обращения: 01.02.2021).

328. Чернышова Т. В. Стилистический узус современной газетной публицистики (позитивные и негативные тенденции) // Язык и дискурс средств массовой информации в XXI веке; под ред. М.Н. Володиной. М., 2011.

329. Чернявская В. Е. Дискурс власти и власть дискурса : проблемы речевого воздействия. М. :Флинта : Наука, 2006. 132 с.

330. Шамне Н. Л., Карякин А.В. Речевая агрессия как нарушение экологичности политического дискурса // Вестн. Волгогр. гос. ун-та. Сер. 2, Языкознание. 2011. № 1 (13). С. 204-208.

331. Шапиро О. А. Конфликты сетевой коммуникации и их преодоление // Ученые записки Крымского федерального университета имени В. И. Вернадского. Философия. Политология. Культурология. Том 1 (67). 2015. № 1. С. 72–79.

332. Шарков Ф. И. Основы теории коммуникации. М.: Социальные отношения, 2005. 130 с.

333. Шаронов И. А. Многоликая агрессия // Агрессия в языке и речи. – М.: РГГУ, 2004. С. 5 – 6.

334. Шварцкопф Б.С. Современная русская пунктуация: система и её функционирование. М.: Наука, 1988. 192 с.

335. Шевченко И.С. Интерсубъективность в категориях дискурса // Любовь к слову: филологические заметки в честь юбилея профессора В.А. Кухаренко: сборник научных статей / под ред. И.М. Коллегаевой. Одесса: КП ОМД, 2018. С. 268-275.

336. Шейгал Е. И. Вербальная агрессия в политическом дискурсе // Вопросы стилистики: Антропоцентрические исследования. Саратов: Изд-во Саратов. ун-та. 1999. Вып. 28. С. 204-222.

337. Шейгал Е. И. Семиотика политического дискурса. М.: Ин-т языкознания РАН; Волгоград: Волгогр. гос. пед. ун-т; Перемена, 2000. 368 с.

338. Шилина М. Г. Интернет-коммуникация: исследовательские концепции XXI века. К вопросу формирования категориально-понятийного аппарата [Электронный ресурс] // Электронный научный журнал 'Медиаскоп'. – Вып. №2. – 2012. – URL: <http://www.mediascope.ru/node/1081> (дата обращения: 12.06.2020).

339. Ширяева Т. Н. Современное состояние и особенности осмысления понятия 'дискурс' в гуманитарной парадигме // Язык. Текст. Дискурс :межвуз. науч. альманах / под ред. проф. Г. Н. Манаенко. Ставрополь, 2010. Вып. 8. С. 129–140.

340. Шкатова Л. А. Речеповеденческие тактики в конфликтных ситуациях как предмет лингвокультурологии // Лингвокультурологические проблемы толерантности: тез. докладов Международ. конф. Екатеринбург, 24-26 октября 2001 г. Екатеринбург: Изд-во Урал. ун-та. 2001. С. 331–332.

341. Шмелева Т. В. Модель речевого жанра // Жанры речи : сб. ст. / редкол.: В. Е. Гольдин [и др.]. Саратов, 1997. Вып. 1. С. 88–98.

342. Шмелева Т. В. Речевой жанр. Возможности описания и использования в преподавании языка // Russistik. Русистика. Научный журнал актуальных проблем преподавания русского языка. Берлин, 1990. № 2. С. 20–32.

343. Щербинина Ю. В. Речевая агрессия. Территория вражды. М.: Форум, 2012. 400 с.

344. Щипицина Л. Ю. Дигитальные жанры: проблема дифференциации и критерии описания // Коммуникация и конструирование социальных реальностей: сб. науч. ст. СПб., 2006. С. 377–378.



345. Щипицина Л. Ю. Жанровый статус сетевого комментария // Вестн. Башкирского ун-та. 2015. Вып. 2. С. 528 - 531.
346. Щипицина Л. Ю. Комплексная лингвистическая характеристика компьютерно-опосредованной коммуникации (на материале немецкого языка): автореф. дис. ... д-ра филол. наук. Воронеж, 2011. 40 с.
347. Щипицина Л. Ю. Компьютерно-опосредованная коммуникация: Лингвистический аспект анализа. М.: КРАСАНД, 2010. 296 с.
348. Элибегова А., Адибекян А. Армянофобия в СМИ // Армянофобия в Азербайджане. Ереван: 'Центр общественных связей и информации' при Аппарате президента Армении, 2013. - 332 с. URL: <http://www.stophatespeech.net/armyanophobia-v-smi.html> (дата обращения 15.08.2020).
349. Юрислингвистика: Проблемы и перспективы: межвуз. сб. науч. тр. / под ред. Н. Д. Голева. Барнаул: Изд-во Алт. ун-та, 1999. 186 с.
350. Юрислингвистика-2: Русский язык в его естественном и юридическом бытии: межвуз. сб. науч. тр. / Под ред. Н. Д. Голева. Барнаул: Изд-во Алт. ун-та, 2000. 235 с.
351. Юрислингвистика-3: Проблемы юрислингвистической экспертизы : межвуз. сб. науч. тр. / Под ред. Н. Д. Голева. Барнаул : Изд-во Алт. ун-та, 2002. 264 с.
352. Юрислингвистика-4: Юридико-лингвистические дисциплины на юридических, филологических и журналистских факультетах российских вузов : межвуз. сб. науч. тр. / Под ред. Н. Д. Голева. Барнаул : Изд-во Алт. ун-та, 2003. 171 с.
353. Юрислингвистика-5: Юридические аспекты языка и лингвистические аспекты права: межвуз. сб. науч. тр. / Под ред. Н. Д. Голева –Барнаул : Изд-во Алт. ун-та, 2004. 370с.
354. Юрков А. А. Виртуальная компьютерная реальность: негативные и позитивные формы межсубъектных взаимосвязей : автореф. дис. ... канд. фил. наук. М.: Московский гуманитарный университет, 2013. 24 с.

355. Язык мой... Проблема этнической и религиозной нетерпимости в российских СМИ / сост. А. М. Верховский. – М.: РОО 'Центр Панорама', 2002. – 200 с.

356. Яковлева Э. Б. Полилог как новый объект лингвистики/ Э. Б. Яковлева // Лингвистическая полифония: сб. в честь юбилея проф. Р. К. Потаповой. М.: Яз. славян. Культур. 2007. С. 184–199.

357. Яковлева Ю. В. Речевая агрессия в полемических материалах советских литературно-художественных изданий 1917-1932 г.: дис. ... канд. филол. наук. М., 2016. 166 с.

358. Ярмоленко Г. А. Проявление агрессивности и враждебности в межличностном взаимодействии (на примере студенческой молодежи): автореф. дис. ...канд. психол. наук. Спб., 2004. 20 с.

359. Bandura A. Psychological Mechanism of Aggression: Theoretical and Empirical Reviews / R. G. Geen (Eds.). –New York : Academic Press, 1983. Vol. 1. P. 1–40.

360. Berkowitz L. Agressiia: prichiny, sledstviiaikontrol' [Aggression: Its Causes, Consequences, and Control]. St. Petersburg: Praim-Evroznak Publ., 2001, 512 p. (In Russian)

361. Berkowitz L. The Concept of Aggressive Drive: Some Additional Considerations // Advances in Experimental Psychology. New York : Academic Press, 1965. Vol. 2. P. 301–329.

362. Berkowitz L. The Frustration-Aggression Hypothesis Revisited // Roots of Aggression. – New York : Atherton Press, 1969. P. 1–28.

363. Bernal M. Do Insults Always Insult? Genuine Impoliteness versus Non-genuine Impoliteness in Colloquial Spanish // Pragmatics. Amsterdam: JohnBenjaminsPublishingCompany, 2008. P. 775-802.

364. Buss A.H. The Psychology of Aggression. New York : Wiley, 1961. 365 p.

365. Classification of Flames in Computer Mediated Communications International Journal of Computer Applications. 2011. Vol. 14, No.6.

366. Crable R.E. *Argumentation as Communication: Reasoning with Receivers.* – Co-lumbus (Ohio): A. Bell and Howell Company, 1976. 276 p.
367. Crystal D. *Language and the Internet.* Cambridge: Cambridge University Press, 2001. P. 10.
368. Dollard J. *Frustration and Aggression.* – Greenwood: Greenwood Publishing Group, 1980. 209 p.
369. Ehninger, D., Brockriede, W. *Decision by Debate.* – New York etc.: Harper and Row, 1978. 238 p.
370. Fowler R. *Language in the News: Discourse and Ideology in the Press.* Available in the National Library of Australia collection. London, Routledge. 1991. 254 p. (inEnglish)
371. Goffman E. *The Presentation of Self in Everyday Life.* –London: Penguin, 1959. 251 p.
372. Infante D. A. Verbal aggressiveness: An interpersonal model and measure. *Communication Monographs.* 1986. Vol. 53, 61–69. (in English)
373. Infante D.A. Test of an argumentative skill deficiency model of interspouse violence // *Communications monographs.* 1989. Vol. 56, 163–177. (in English)
374. Infante D.A., Rancer, A.S. A Conceptualization and Measure of Argumentativeness // *Journal of Personality Assessment.* 1982. No. 46. P. 72-80.
375. Innis H. *A Plea for Time.* In *The Bias of Communication.* –Toronto: University of Toronto Press, 1951.
376. Miller N.E. Theory and Experiment Relating Psychoanalytic Displacement to Stimulus – Response Generalization // *Journal of Abnormal and Social Psychology.* 1948. №43. P. 155–178.
377. Miller N.E. The Frustration-Aggression Hypothesis // *Psychological Review.* 1941. №48. P. 337–342.
378. Rokeach M. *The nature of human values.* - N.Y., Free Press, 1973.
379. Schiffrin D. *Approaches to Discourse.* Oxford, Cambridge: Blackwell, 1994. 470 p.

380. Toulmin S. The Uses of Argument. London: Menthuen, 1958. 302 p.
381. Van Dijk T. Ideology: a Multidisciplinary Approach. – London: Sage Publications, 1998. 365 p.
382. Vande Kopple W. Metadiscourse, discourse, and issues on composition and rhetoric // Barton and G. Stygall ed. Gresskill, NJ, 2002.

## ЛЕКСИКОГРАФИЧЕСКИЕ ИСТОЧНИКИ

1. Большой толковый словарь русского языка / гл. ред. С.А. Кузнецов. – СПб. : Норинт, 2000. 1536 с.
2. Грачев М. А. Словарь тысячелетнего русского аргю: 27 000 слов и выражений/ М. А. Грачев. М.: РИПОЛ КЛАССИК, 2003. 1120 с.
3. Ефремова Т. Ф. Новый словарь русского языка. Толково-образовательный. М.: Рус.яз. 2000. 209 с.
4. Ефремова Т. Ф. Современный толковый словарь русского языка. В 3 т. М., 2006.
5. Квеселевич Д. И. Толковый словарь ненормативной лексики русского языка: Ок. 16 000 слов. М., 2003. 1021 с.
6. Лингвистический энциклопедический словарь / гл. ред. Ярцева В.Н. М.: Советская энциклопедия, 1990. 685 с.
7. Матвеева Т.В. Учебный словарь: русский язык, культура речи, стилистика, риторика. М.: Флинта: Наука, 2003. 432 с.
8. Мокиенко В. М., Никитина Т. Г. Русское сквернословие. Краткий, но выразительный словарь. М.: ЗАО ‘ОЛМА Медиа Групп’, 2008. 384 с.
9. Москвин В. П. Выразительные средства современной русской речи. Тропы и фигуры. Терминологический словарь. Ростов н/Д: Феникс, 2007. 940 с.
10. Ожегов С. И., Шведова Н. Ю. Толковый словарь русского языка / Российская академия наук. Институт русского языка им. В.В. Виноградова. — 4-е изд., дополненное. М.: Азбуковник, 1999. 944 с.

11. Русская заветная идиоматика / Василий Буй. Веселый словарь народных выражений. М.: 'Альта-Принт', 2005.
12. Словарь современного русского литературного языка: в 7 т. / Акад. наук СССР, Ин-т рус.яз. Москва; Ленинград : Изд-во Акад.наук СССР, 1948-1965.
13. Стилистический энциклопедический словарь русского языка. М.: Флинта, 2011. 696 с.
14. Толковый словарь русского языка / под ред. Д.В. Дмитриева. – М.: ООО 'Издательство Астрель': ООО 'Издательство АСТ', 2003. 1582 с.
15. Щербинина Ю. В. Книга – текст – коммуникация: Словарь-справочник новейших терминов и понятий. М.: Форум: ИНФРА-М, 2015. 304 с.
16. Словарь американского блюзового сленга. Режим доступа: <http://anastasia.mybb2.ru> (дата обращения 24.09.2020 г.)
17. Википедия – свободная энциклопедия Режим доступа: <https://ru.wikipedia.org>

## ИСТОЧНИКИ ПРАКТИЧЕСКОГО МАТЕРИАЛА<sup>15</sup>

1. Социальная сеть 'В Контакте'. Режим доступа: <https://vk.com/>:

Сообщество 'Политика': 'Сергей Лавров отказался встречаться с руководством Польши' (06.09.2017), 'Россия с кем хочет, с тем и граничит' (06.09.2017), 'Демократии вам в ленту' (02.10.2017), 'Как хорошо, что я не живу в демократической Испании' (02.10.2017), 'Это совсем другое!' (29.09.2017), 'Бывший посол Теффт объявил' (01.10.2017), 'Поймите, у вас нет другой страны' (13.10.2017), 'Путин отказался, откажись и ты!' (13.10.2017), 'Украинским банкам запретили принимать российские купюры с видами Крыма' (13.10.2017), 'А я им говорю: не берите взятки ...' (14.10.2017).

Сообщество 'Острая политика': 'У нас, насколько я помню, замдиректора Эрмитажа под следствием находится ...' (05.09.2017).

2. Социальная сеть 'Facebook'. Режим доступа: <https://www.facebook.com/>:

Сообщество 'Now this politics':

'BREAKING: Former Trump campaign chairman Paul Manafort is the first to face charges in Mueller's investigation' (30.10.2017).

'This man thinks trans people are part of 'Satan's plan'/ Trump just nominated him to be a federal judge' (30.10.2017).

3. Информационно-дискуссионный портал 'Newsland'. Режим доступа: <https://newsland.com/>

'С ума сошли?: Путин осадил собеседника, одоббившего провокации против США' (рубрика 'Политика', 27.10.2016).

'К 2050 году китайцы могут стать вторым по численности народом РФ' (рубрика 'Общество', 26.10.2016).

'Кудрин сообщил о непонимании властями новой экономической реальности' (рубрика 'Экономика и бизнес', 31.10.2016).

---

<sup>15</sup> Источники практического материала, находящиеся в открытом доступе на момент проведения исследования и не представляющие собой предмет правового разбирательства.

‘В Миннеаполисе украинец направил грузовик в толпу протестующих’ (рубрика ‘Общество’, 01.06.2020).

‘В Швейцарии снова открываются бордели’ (рубрика ‘Общество’, 04.06.2020).

‘Вот они, ваши хваленые либералы’ (рубрика ‘Общество’, 02.06.2020).

‘На мысе Канаверал Трамп пригрозил миру ‘величайшим оружием’ в истории’ (рубрика ‘Политика’, 02.06.2020).

‘Первый батут’ (рубрика ‘Наука и технология’, 02.06.2020).

‘Путин вернул Россию в 90-е’ (рубрика ‘Общество’, 02.06.2020).

‘Самая страшная тайна. На чем действительно держится Россия’ (рубрика ‘Политика’, 02.06.2020).

‘Украина готовит карательную операцию’ (рубрика ‘Политика’, 02.06.2020).

4. Сетевое издание ‘Свободная пресса’. Режим доступа: <https://svpressa.ru/>:

‘Футбол в стране ‘агрессора’: Красиво, но дюже погано’ (25.06.2018).

‘Россия – Уругвай – 0:3. Сказка заканчивается’ (25.06.2018).

‘ЧМ-2018: Я приехала в Россию не за сексом, а за футболом’ (22.06.2018).

‘Россия – Египет – 3:1. Молодцы ребята!’ (19.06.2018).

‘Почему иностранцев не пускают на Красную площадь’ ‘Россия – Уругвай – 0:3. Сказка заканчивается’ (16.06.2018).

‘Донбасс берут за горло из ‘серых зон’ (24.11.2017).

‘Киеву осталось недолго испытывать русское долготерпение’ (18.11.2017).

‘Немецкий путь Украины: От войны до развала’ (25.11.2017).

‘Русский мир почти покинул Украину’ (21.11.2017).

‘Трам – Порошенко: Халявы для вашего флота не будет’ (15.11.2017).

5. Сетевое издание ‘Эхо Москвы’. Режим доступа: <https://echo.msk.ru/>:

‘Польского историка выслали из Москвы после лекции о сталинских репрессиях’ (27.11.2017)

‘Рамзан Кадыров заявил о том, что пришло время для смены руководителя Чечни’ (27.11.2017)

6. Интернет-версия британской газеты ‘The Telegraph’. Режим доступа: <https://www.telegraph.co.uk/>:

‘Boris Johnson’s majority may not survive the tough decisions ahead’ (29.07.2020)

‘The holiday fiasco proves we are being fed a diet of junk’ (28.07.2020)

7. Интернет-версия американской газеты ‘The Philadelphia Inquirer’:

‘Atilis Gym owners arrested for violating N.J. coronavirus orders’ (27.07.2020).